

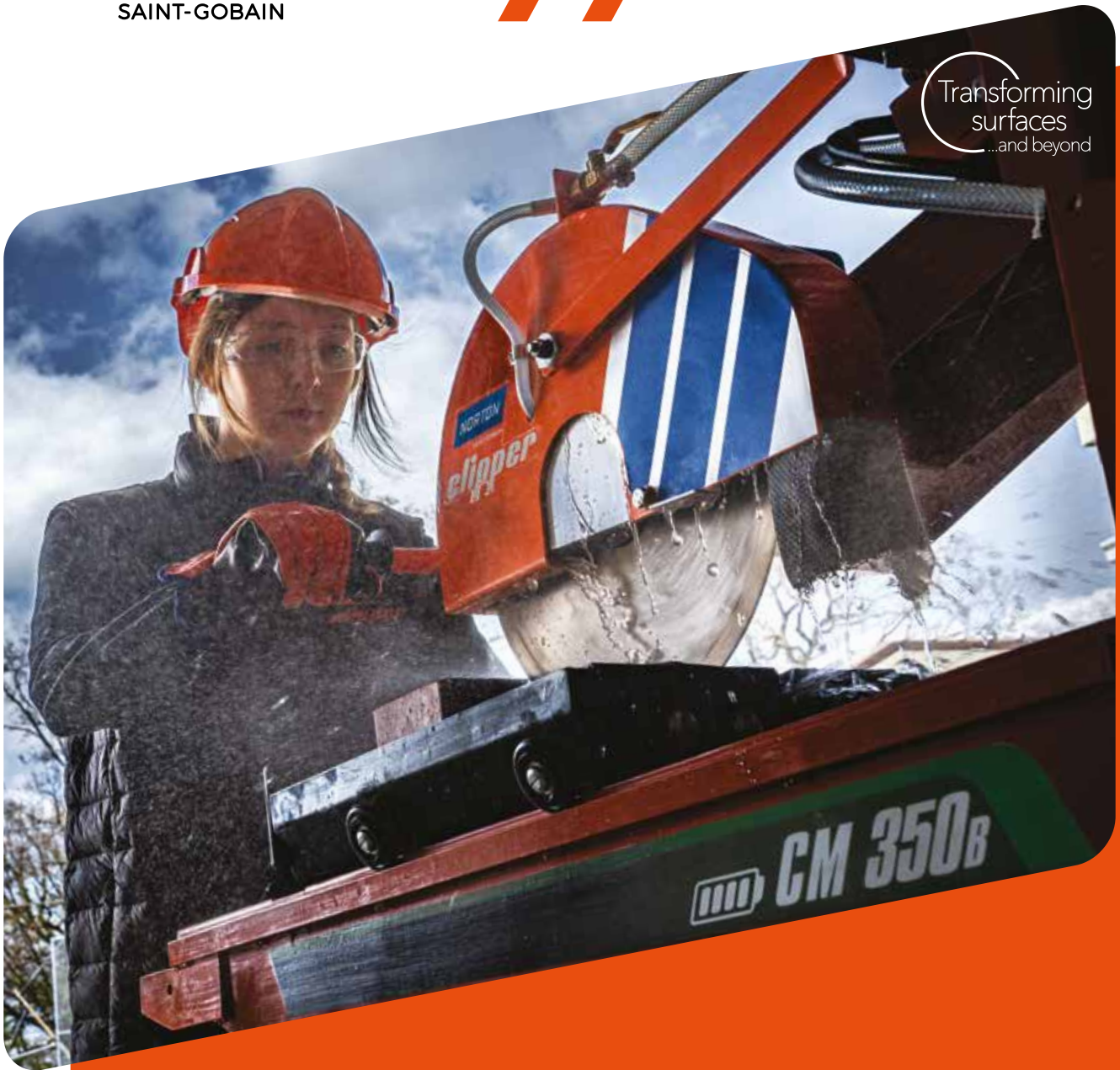

clipper[®]

Transforming
surfaces
...and beyond



SURFACE SOLUTIONS

CATÁLOGO CONSTRUÇÃO



NORTON

SAINT-GOBAIN

clipper

GAMA DE BATERIAS NORTON CLIPPER

SEM COMPLICAÇÕES, SÓ POTÊNCIA!

INOVAÇÃO SEM LIMITES NOVA GAMA, ALIMENTADA
POR UMA ÚNICA BATERIA, ASSISTA JÁ AO NOSSO VÍDEO!



www.nortonabrasives.com
www.youtube.com/NortonAbrasiveEMEA

SAINT-GOBAIN

NORTON

SAINT-GOBAIN

clipper

Transforming
surfaces
...and beyond

**CONFIANÇA
DESDE O
PRIMEIRO
DIA**

**SOLUÇÕES PARA
PAVIMENTOS NORTON
CLIPPER**



SAINT-GOBAIN

CONTEÚDOS

INTRODUÇÃO

06-32

Remodelando a face da construção	06	Normas de qualidade e Segurança do operador	18
Classificação de qualidade: discos diamantados	08	Soluções de Merchandising	20
Escolha o disco certo para o seu material	08	Serviço e Suporte Pós-Venda	23
Quadro de conversão do nome do produto	09	Apresentação Gama: ferramentas diamantadas	24
Uma gama completa	15	Apresentação Gama: máquinas	26
Inovações	16	Recomendações para discos diamantados	28

HERRAMIENTAS DE DIAMANTE

33-98

Betão e betão armado	33
Materiais de construção universais	41
Multimateriais	55
Azulejos cerâmicos e porcelânicos	59
Granito, mármore e pedra natural	65
Asfalto e materiais abrasivos	69
Materiais refratários	75
Brocas e perfuração	81



GAMA MADEIRA

99-126

Conheça as gamas	100	Conhecer o Produto	120
Madeira e Compostos	105	Pictogramas	123
Multimateriais	110	Embalagens	124
Laminados e Folheados	113	Guia Escolha Disco Certo	126
Alumínio	115		

NOVO

GAMA DE BATERIAS



				
Cortadoras de alvenaria CM350 B	Placas Vibratórias CFP 13W	Compactadoras Verticais CR11 B	Cortadoras de pavimento CS352 B	Talochas Mecânicas CT601 B
149	174	174	182	218

NORTON CLIPPER MACHINES

127-270

			
Cortadoras de azulejos	Cortadoras de alvenaria	Compactadores	Cortadoras de pavimento
127	141	169	177

			
Máquinas de corte portáteis e Roçadoras de Parede	Motores e equipamentos de perfuração	Talochas Mecânicas	Polidoras e Aspiradores
193	199	215	223

NOVO

SOLUÇÕES PARA PAVIMENTOS

223-270

Resumo	224	Ferramentas	245
Polidoras de cabeça única	229	Aspiradores	261
Polidoras de pavimentos	231		

ABRASIVOS

271-304

QUESTÕES TÉCNICAS

305-322

Discos de corte e desbaste	271	Resolução de problemas: discos diamantados	306
Abrasivos aplicados - lixagem com máquinas	284	Suporte técnico: conselhos de utilização	308
Abrasivos aplicados - lixagem manual	293	Discos diamantados: recomendações de segurança	313
Abrasivos aplicados - lixagem de pavimentos	299	Recomendações para discos de corte e desbaste	315

REMODELANDO A FACE DA CONSTRUÇÃO

A NORTON CLIPPER FORNECE A SOLUÇÃO DE VENDA COMPLETA PARA TODOS OS TRABALHOS DE CORTE, PERFURAÇÃO, DESBASTE E LIXAGEM NOS MERCADOS INDUSTRIAL E DE CONSTRUÇÃO.

De projetos residenciais e habitacionais a empreendimentos de engenharia civil em grande escala, e tudo o que se enquadre entre ambos - podemos equipá-lo com os melhores e mais seguros abrasivos, discos e máquinas para construção, contribuindo não só para uma melhoria do seu conforto pessoal, mas também para a sustentabilidade do ambiente. Com a invenção do 1º. disco diamantado soldado a laser do mundo, a Norton Clipper revolucionou a indústria de construção civil. E temos continuado a inovar: os premiados discos silenciosos, perfeitos para utilização em espaços sensíveis ao ruído (hospitais, escolas, escritórios, zonas residenciais, centros urbanos); a introdução da tecnologia infiltrada de Alta Densidade (i-HD™), o último grande avanço

na fabricação de ferramentas diamantadas com um desempenho incomparável, garantindo maior conforto, menor produção de energia e excelentes níveis de segurança.

Paralelamente, a Norton Clipper possui a mais ampla gama de ferramentas diamantadas de corte para superfícies comuns: betão armado, granito, azulejos, pedra e asfalto; assim como máquinas de alto desempenho, incluindo: ambos portáteis, de alvenaria, de pavimentos e de azulejos, máquinas perfuradoras, talochasmecânicas, polidoras e aspiradores. Independentemente da sua atividade comercial, garantimos discos, máquinas e abrasivos seguros e de alta qualidade para construção que o ajudam a construir, renovar ou melhorar o nosso ambiente residencial.

NOVA IMAGEM DA MARCA

A Norton Clipper foi completamente revitalizada em toda sua gama de máquinas e consumíveis. Através de investimentos significativos na marca, melhoramos e modernizamos a identificação das máquinas e o desenho de embalagens para fortalecer a comunicação, tornando mais rápido e fácil o reconhecimento da marca e a seleção do produto. Uma identidade coesa e uniforme da marca Norton Clipper alcança todas as gamas de produtos, fortalecendo a conexão entre a Norton e a Clipper, com um significado de desempenho excelente.





CLASSIFICAÇÃO QUALIDADE DISCOS DIAMANTADOS

Dentro da gama de ferramentas diamantadas Clipper, oferecemos três níveis de desempenho, adaptados às exigências dos nossos clientes. O nível de qualidade da gama é comunicado de forma clara através dos seus nomes: Extreme, Pro e Classic, e visualmente é ilustrado pelo número de diamantes de qualidade localizados por baixo da classificação na embalagem. Um indicador de desempenho adicional na manga indica de forma rápida e eficaz os Produtos Pro e Extreme.



CLASSIC: boa qualidade vs taxa de desempenho para utilização ocasional.



PRO: qualidade profissional para uso frequente, desenhado para alto desempenho e ótima produtividade.



EXTREME: os discos mais inovadores Norton Clipper, com a velocidade de corte mais rápida e suave e uma vida extremamente longa, para utilizações mais exigentes.

ESCOLHA O DISCO CERTO PARA O SEU MATERIAL

Para melhor ajudar a uma seleção rápida e fácil do produto, foram aplicados códigos de cores que identificam o material na embalagem. Esta informação é completada com informação adicional sobre o substrato, e está indicada no reverso da embalagem, desenhada para orientar o utilizador final a garantir a escolha do disco certo para o trabalho.

- BETÃO**
Extreme, Pro, Classic
- UNIVERSAL**
Extreme, Pro, Classic
- ASFALTO**
Extreme, Pro, Classic
- CERÂMICO**
Extreme, Pro, Classic
- PEDRA NATURAL**
Extreme, Pro
- 4X4 EXPLORER**
Pro
- REFRATÁRIO**
Extreme, Pro



NOME DO PRODUTO QUADRO DE CONVERSÃO

DISCOS DIAMANTADOS



DESIGNAÇÃO ANTERIOR	DESIGNAÇÃO ATUAL
MATERIAIS DE CONSTRUÇÃO UNIVERSAIS	
FMD Duo	Extreme Universal Laser
Duo BS-15	Extreme Universal Laser
BS Silencio	Extreme Universal Silencio
Euro ZML Evo	Pro Universal Laser
Alfa	Pro Universal Laser
Pro BS-12	Pro Universal Laser
Classic Laser	Classic Universal Laser
Classic BS-10	Classic Universal Laser
Classic Uni	Classic Universal
Aero Jet Evo	Extreme Universal Turbo
Euro Jet	Pro Universal Turbo
Classic Jet	Classic Universal Turbo
Multi-runner	Pro Universal Ductile
TP-Z	Extreme Universal TP-Z
TP Mortar Raker	Pro Universal TP
TP-V Crack Chaser	Pro Universal TP-V
Extreme CG Extreme CG	Extreme CG
Pro CG	Pro CG
Classic CG	Classic CG
Pro CG-PCD Low Vibration	Pro CG-PCD Low Vibration
Classic CG-PCD	Classic CG-PCD
Cut' N Grind	Extreme Cut' N Grind
	Pro Cut' N Grind

GRANITO, MÁRMORE E PEDRA NATURAL	
Duo Granit +	Extreme Granite
Granito	Pro Granite
Granit Turbo Laser	Pro Granite Turbo
Marmo Pro	Pro Marmo
Pro Surf	Pro Marmo Surf
Super Stradalit Evo	Extreme Stradalit

BROCAS PERFURAÇÃO

	DESIGNAÇÃO ANTERIOR	DESIGNAÇÃO ATUAL
BETÃO	X3	Extreme CB Beton
	Pro CB Beton	Pro CB Beton
	Pro CB Beton (crown)	Pro CB Beton Crowned
	Pro CB Beton XT	Pro CB Beton XT
	Classic CB Beton	Classic CB Beton
	Classic CDT	Classic CB Beton Soft
	ROBO Forsheda	Pro CB Beton ROBO
	DD5 Gold	Extreme CB Universal
MATERIAIS DE CONSTRUÇÃO UNIVERSAIS	Arid 7	Pro CB Universal
	Arid 5	Classic CB Universal
	Pro Arid DS	Pro DS
	Classic Arid DS	Classic DS
MATERIAIS ABRASIVOS	X5	Extreme CB Asphalt
PEDRA NATURAL E AZULEJOS	Pro Ceram VB dry	Extreme VB
	Diamond Tile Drills	Classic VB
	Pro CB Granit	Pro CB Granit

DESIGNAÇÃO ANTERIOR	DESIGNAÇÃO ATUAL
BETÃO	
Duo Extreme +	Extreme Beton
Vorax	Extreme Beton Silencio
Silencio	Extreme Beton Silencio
Super Beton Evo	Pro Beton Soft
ZDH 500	Pro Beton
ZDH Duo Ø230mm	Pro Beton
Classic Beton	Classic Beton
Classic Turbo Laser	Classic Beton Turbo
V-Max III	Extreme Beton Wall Saw
V-Max II Silencio	Extreme Beton Silencio Wall Saw
Revex LB	Extreme Beton LB

MATERIAIS ABRASIVOS	
Duo Asphalt +	Extreme Asphalt
Platinum	Extreme Asphalt
Platinum LB	Extreme Asphalt LB
Super Asphalt Evo	Pro Asphalt
Classic Asphalt	Classic Asphalt
M45 Evo - Green Concrete	Pro Green Concrete
Xenon 6 Black	Extreme Green Concrete

MULTIMATERIAIS	4x4 Explorer +	Pro 4x4 Explorer

AZULEJOS CERÂMICOS E PORCELÂNICOS	
Super Gres XT Evo	Extreme Ceramic Turbo
Super Gres XT	Extreme Ceramic Turbo
Classic Ceram XT	Classic Ceramic Turbo
Ceram XJ	Extreme Ceramic
MD 110 CD	Pro Ceramic
MD 120 C	Pro Ceramic
Classic Ceram	Classic Ceramic
Pro Glass	Pro Ceramic Glass

MATERIAIS REFRAATÓRIOS	
RC400	Extreme RC400
RC465	Extreme RC465
RC525	Extreme RC525
RC540	Extreme RC540
RC575	Extreme RC575
ZDH500	Pro beton
ZDM200	Pro ZDM200
ZDM944T	Pro ZDM944T

NOMENCLATURA DAS MÁQUINAS

EXEMPLO ESTRUTURA DO NOME – **TT180**:

[Tipo Máquina]	[Dimensão Chave]	[Número da Versão]
[Tile Table Saw] (Cortadora de Mesa)	[180mm diameter] (diâmetro 180mm)	[version 0] (versão 0)

CORTADORAS DE AZULEJOS



NOME MÁQUINA	SIGNIFICADO	NOME MÁQUINA	SIGNIFICADO
TT180	Tile Table Saw ø180mm - versión 0	TR232 S	Tile Rail Saw ø230mm - version 2 - short cutting length
TT200	Tile Table Saw ø200mm - versión 0	TR232 L	Tile Rail Saw ø230mm - version 2 - long cutting length
TT251	Tile Table Saw ø250mm - versión 1	TR252	Tile Rail Saw ø250mm - version 0
TR202	Tile Rail Saw ø200mm - versión 2		

CORTADORAS MANUAIS

NOME MÁQUINA	SIGNIFICADO	NOME MÁQUINA	SIGNIFICADO
CTM640	Clipper Tile Manual - Cutting length 640mm	CTM1200	Clipper Tile Manual - Cutting length 1200mm
CTM935	Clipper Tile Manual - Cutting length 935mm		

CORTADORAS DE ALVENARIA



NOME MÁQUINA	SIGNIFICADO	NOME MÁQUINA	SIGNIFICADO
CPS41	Clipper Brick Breaker	CST150	Clipper Stone Saw - Cutting length 150 cm - version 0
CM 35 Mini Clipper	Clipper Masonry Saw ø350mm - direct shaft - version 0	CST100 ALU	Clipper Stone Saw - Cutting length 100 cm - aluminium - version 0
CGW	Clipper version G Wet (Masonry Saw) ø350 - direct shaft	CST120 ALU	Clipper Stone Saw - Cutting length 120 cm - aluminium - version 0
CM352	Clipper Masonry Saw ø350 - 1 st generation	CST120 UNO	Clipper Stone Saw - Cutting length 120 cm - Classic version - version 0
CM42 Compact	Clipper Masonry Saw ø400 - direct shaft	ISM	Clipper Industrial Saw
CM350 B	Clipper Masonry saw ø350 - Battery	ISC	Clipper Industrial Saw
CM400 Junior	Clipper Masonry Saw ø400 - indirect shaft - version 0	CM70 ALU	Clipper Masonry Saw ø700mm Aluminium - version 0
CM450 Junior	Clipper Masonry Saw ø450 - indirect shaft - version 0	JUMBO 651	Clipper Jumbo Masonry Saw ø650mm - version 1
CM401	Clipper Masonry Saw ø400 - indirect shaft - version 1	JUMBO 900	Clipper Jumbo Masonry Saw ø900mm - version 0
CM501 Major	Clipper Masonry Saw ø500 - indirect shaft - version 1	JUMBO 1000	Clipper Jumbo Masonry Saw ø1000mm - version 0
CM601 Major	Clipper Masonry Saw ø600 - indirect shaft - version 1	CMV 1000 Verto	Clipper Masonry Saw Vertical ø1000mm - version 0
CST100	Clipper Stone Saw - Cutting length 100 cm - version 0	CM 1000 Jumbo	Clipper Masonry Saw ø1000mm - version 0
CST120	Clipper Stone Saw - Cutting length 120 cm - version 0	CB311	Clipper Band Saw cutting height 311mm
		CB511	Clipper Band Saw cutting height 511mm
		CB651	Clipper Band Saw cutting height 651mm

CORTADORAS DE PAVIMENTO



NOME MÁQUINA	SIGNIFICADO
CS352	Clipper Street Saw ø350
CS352 B	Clipper Street Saw ø350 - Battery
CS451	Clipper Street Saw ø450 - version 01
CS502	Clipper Street Saw ø500
CS1-500	Clipper Street Saw ø500
CSB1	Clipper Street Saw - version 00

NOME MÁQUINA	SIGNIFICADO
CS700	Clipper Street Saw ø700
CS451E	Clipper Street Saw ø450 Electric
CS7,5	Clipper Street Saw 7,5 kW ø800
Speedy Cart	Clipper trolley for petrol saw

COMPACTADORES



NOME MÁQUINA	SIGNIFICADO
CFP 11W	Clipper Forward Plate - 11kN
CFP 13W	Clipper Forward Plate - 13kN
CFP13 WB	Clipper Forward Plate - 13kN - Battery
CFP 14W-P	Clipper Forward Plate - 16kN - Petrol
CFP 14W-D	Clipper Forward Plate - 16kN - Diesel

NOME MÁQUINA	SIGNIFICADO
CFP 16W	Clipper Forward Plate - 16kN
CFP 21-P	Clipper Reversible Plate - 21kN - Petrol
CFP 21-D	Clipper Reversible Plate - 21kN - Diesel
CR11 B	Clipper Rammer - 11kN - Battery
CR 16	Clipper Rammer - 16kN

SERRAS MANUAIS ELÉTRICAS



NOME MÁQUINA	SIGNIFICADO
CP512 300	Clipper Petrol Saw 4kW 300mm - version 00
CP514 350	Clipper Petrol Saw 4kW 350mm - version 00

NOME MÁQUINA	SIGNIFICADO
CP514 350	Clipper Petrol Saw 4kW 350mm - version 00
SC401	[Clipper] Saw ø400mm - version 01

MOTORES E EQUIPAMENTOS DE PERFURAÇÃO



NOME MÁQUINA	SIGNIFICADO
CDM204	Clipper Drill Motor ø200mm - version 00
CDM354	Clipper Drill Motor ø350mm - version 00
CDR133	Clipper Drill Rig ø130mm - version 03

NOME MÁQUINA	SIGNIFICADO
CDR163	Clipper Drill Rig ø160mm - version 03
CDR253	Clipper Drill Rig ø250mm - version 03
CDR353	Clipper Drill Rig ø350mm - version 03
CDP 300 & 350 ROBO	Clipper Drill Petrol ø300-350mm - version 00

TALOCHAS MECÂNICAS



NOME MÁQUINA	SIGNIFICADO
CT 601	Clipper Trowel ø600mm - version 01
CT601 B	Clipper Trowel ø600mm - Battery
CT 901	Clipper Trowel ø900mm - version 01

NOME MÁQUINA	SIGNIFICADO
CT901 HP	Clipper Trowel ø900mm - version 01
CT 1201	Clipper Trowel ø1200mm - version 01

CORTADORAS DE ROÇOS



NOME MÁQUINA	SIGNIFICADO
CG 125	Clipper Grinder ø125mm - version 00
CG 180	Clipper Grinder ø180mm - version 00
CG 252	Clipper Grinder ø250mm - version 02
CG 280	Clipper Grinder ø280mm - version 00
CG 400	Clipper Grinder ø400mm - version 00
CG 450 UNO	Clipper Grinder ø450mm - Classic version - version 00

NOME MÁQUINA	SIGNIFICADO
CG 550 UNO	Clipper Grinder ø550mm - Classic version - version 00
CG 550	Clipper Grinder ø550mm - version 00
CG 650	Clipper Grinder ø650mm - version 00
CG MULTI 430	Clipper Grinder Multipurpose ø430mm - version 00
CG WOOD 430	Clipper Grinder Wood ø430mm - version 00
CG CLEAN 430	Clipper Grinder Cleaning ø430mm - version 00

ASPIRADORES



NOME MÁQUINA	SIGNIFICADO
CV 270	Clipper Vacuum - 270m³/h - version 00
CV 402	Clipper Vacuum - 400m³/h - version 02
CV 430 P	Clipper Vacuum - 430m³/h - Plastic - version 00
CV 430 I	Clipper Vacuum - 430m³/h - Inox - version 00

NOME MÁQUINA	SIGNIFICADO
CV 170	Clipper Vacuum - 170m³/h - version 00
CV 340	Clipper Vacuum - 340m³/h - version 00
SCV 27	Clipper Vacuum - Separator - version 00

A ENCOMENDA DOS NOSSOS PRODUTOS AGORA AINDA MAIS FÁCIL.

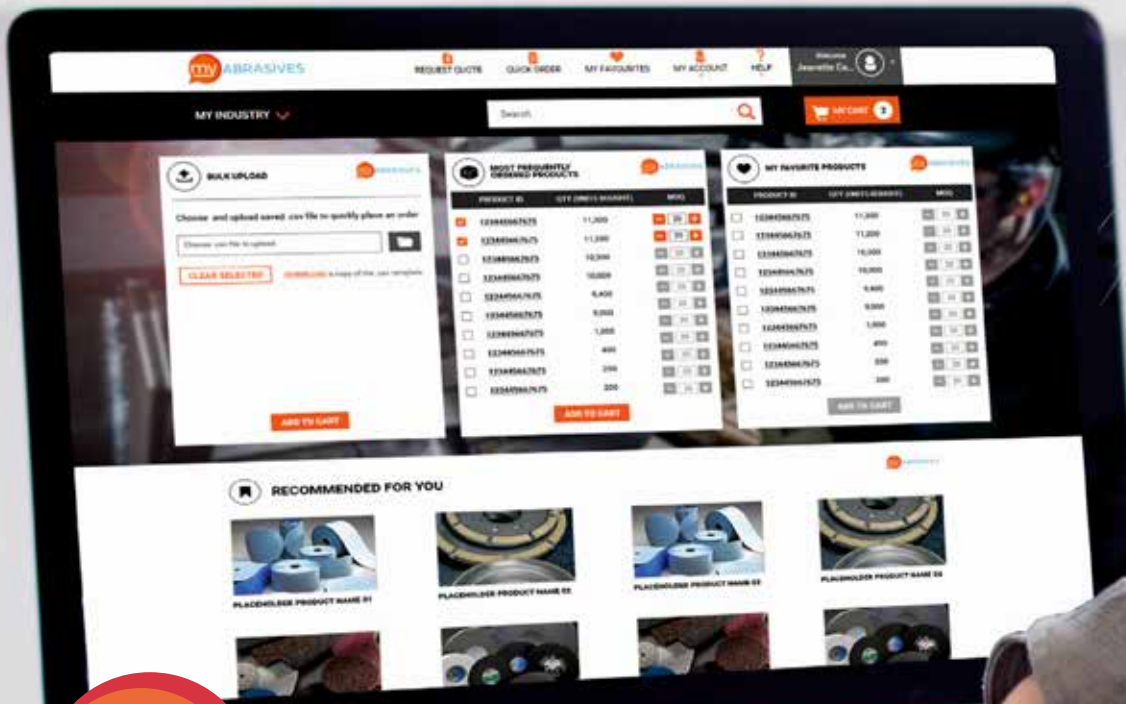

my ABRASIVES

Apresentamos o **NOVO** sistema de encomendas on-line da Saint-Gobain Abrasives - **MyAbrasives**

O nosso novo sistema de encomendas é fácil de usar e funciona como as restantes lojas on-line que já utiliza no seu dia-a-dia, tornando muito mais fácil procurar e obter o que precisa: seja fazer uma encomenda, rastrear um pedido ou fazer uma pesquisa.

Com o MyAbrasives, o processo de encomenda é agora muito mais simples:

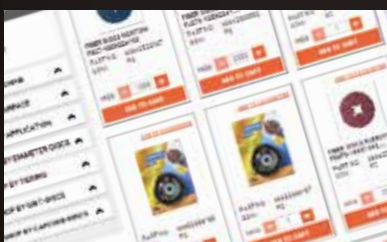

Procure o produto

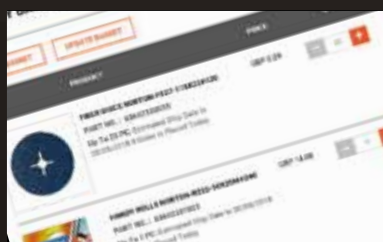

Adicione ao carrinho

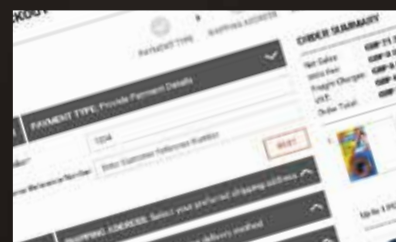

Siga para Checkout

O NOSSO NOVO SISTEMA TORNA MAIS FÁCIL FAZER UMA ENCOMENDA:

1. Informações e especificações detalhadas do produto, incluindo imagens e vídeos.
2. Acesso a confirmações de pedidos, disponibilidade de produtos e prazos de entrega.
3. Disponível em smartphones, tablets e PC`s 24horas por dia, 7 dias por semana.
4. Guarda as listas de favoritos para tornar o pedido mais rápido e fácil.

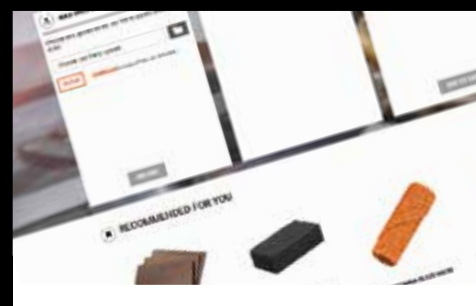

MYABRASIVES OFERECE MAIOR FLEXIBILIDADE ATRAVÉS DE NOVOS RECURSOS E SERVIÇOS, INCLUINDO:

- **Pesquisa de Produtos:** agora pode pesquisar por SAP, nome, categoria, número EAN e filtrar e classificar os resultados da pesquisa, tornando muito mais fácil encontrar aquilo de que necessita.
- **Histórico e Novas Encomendas:** poderá ver as suas encomendas anteriores em todas as plataformas (EDI, telefone e fax) e as mesmas também podem ser facilmente pedidas novamente. Faturas, notas de débito/crédito e o acompanhamento do envio também são disponibilizados na secção "Histórico de pedidos", para que tenha certeza de que toda a sua documentação está segura num só lugar.
- **Cotações:** agora pode solicitar e acompanhar cotações no MyAbrasive, não é necessário entrar em contacto com a equipa de atendimento ao cliente.
- **Pedidos Guardados:** pode guardar pedidos para referência futura colocando vários itens no carrinho e guardando-os, por exemplo, como "Pedido mensal". Também pode adicionar uma nota para indicar a frequência do pedido, por exemplo, "Encomendar todos os meses, exceto em Dezembro" e guardá-lo para poder fazer novamente a encomenda de maneira rápida e fácil.
- **Encomendas Grandes Quantidades:** se precisar de fazer um pedido de grande volume, poderá fazer upload de um arquivo CSV no sistema, em vez de procurar cada produto individualmente.
- **Produtos Recomendados:** um novo recurso que mostra produtos relacionados que pode precisar de solicitar.
- **Suporte Extra:** navegue no novo sistema com perguntas frequentes e vídeos de instruções ou entre em contacto com a nossa dedicada linha de apoio.

Faça hoje o seu registo!

Para se registar, ligue para a equipa local de apoio ao cliente e comece hoje a utilizar o MyAbrasive.



ENCONTRE MÁQUINAS, PEÇAS SOBRESSELENTES E
DICAS DOS NOSSOS ESPECIALISTAS EM

www.nortonabrasives.com/pt-pt

WEBSITE PEÇAS DE SUBSTITUIÇÃO NORTON CLIPPER

Num esforço para melhorar a experiência do cliente na utilização e manutenção das máquinas Norton Clipper, atualizámos o site de peças sobresselentes, permitindo-lhe fazer pesquisas rápidas e encontrar facilmente a substituição certa para o seu equipamento. Além disso, desde Março 2018 que a maioria das nossas máquinas apresenta um código QR com hiperligação para o site das peças, ajudando-o a encontrar a peça de substituição através dum clique no telemóvel a partir da oficina. O website também é um recurso útil para ver a nossa gama de produtos e os documentos relativos

www.spareparts.nortonabrasives.com

a cada máquina, como brochuras, manuais de peças de substituição, manuais de segurança e vídeos. Disponível em francês, alemão e inglês, e num futuro próximo com mais idiomas.

Poderá aceder, 24 horas por dia, a documentos importantes de cada máquina, como folhetos, manuais de peças de substituição, manuais de segurança e vídeos.



UMA GAMA COMPLETA

Uma marca abrasiva líder na indústria da construção há mais de 50 anos, com máquinas e discos diamantados desenhados para obtenção de alto desempenho, a gama Norton Clipper abrange agora abrasivos para lixagem à mão, com máquina e lixagem de pavimentos, discos de corte e desbaste, disponibilizando uma oferta abrasiva completa para todas as aplicações na indústria da construção.



DISCOS DE CORTE E DESBASTE

Para utilização em múltiplos materiais incluindo aço-inox, aço e pedra.



LIXAGEM À MÁQUINA

Abrasivos para máquinas de banda, roto-orbitais, orbitais, lixadoras delta e rebarbadoras angulares.



LIXAGEM MANUAL

Seja lixagem de madeira, pintura, metal, gesso, betume ou verniz, temos o produto indicado. Todas as folhas de lixagem manual podem ser utilizadas à mão ou com bloco de lixagem.



LIXAGEM DE PAVIMENTO

Uma seleção de bandas e discos com várias dimensões e tipos de grão para dimensionamento, desbaste intermédio e aplicações de acabamento.

ENTREGA DE EXCELÊNCIA NA INOVAÇÃO

Investir em I+D, estimular a criação de novas ideias e aumentar a velocidade em que a ciência de ponta é transformada em produtos prontos para o mercado, são fatores-chave que determinam o sucesso do negócio e são algumas das principais prioridades da Norton Clipper. A Norton Clipper também adota uma abordagem inovadora nas operações do seu negócio e está comprometida com a melhoria contínua dos seus processos e serviços, criando, avaliando e explorando novas ideias para ajudar a acrescentar valor para as suas relações com os clientes.

Recentemente foram introduzidas uma série de inovações de produtos que estão claramente em destaque ao longo deste catálogo. As inovadoras soluções abrasivas da Norton Clipper oferecem excelente produtividade e versatilidade e ajudam a reforçar a sua posição como o principal fabricante mundial de abrasivos especializados no equipamento leve e discos diamantados para construção civil.

Inovação de vanguarda como os discos diamantados i-HD™ está entre os discos mais duradouros e mais rápidos do mercado.

O nosso processo de fabricação i-HD™ garante aos clientes desempenho incomparável e maior segurança, incluindo:

- O Norton Clipper Silencio é reconhecido como o disco mais silencioso em todo o mundo (até 30x redução de ruído comparativamente com um disco padrão) e com desempenhos de corte premium.
- Os segmentos elipsoidais Norton Clipper patenteados aumentam a segurança do produto, reduzindo o risco de quebra do centro de aço.



TECNOLOGIA I-HD™

A tecnologia de alta densidade infiltrada da Norton i-HD™, combinada com o seu processo de soldadura a laser de discos diamantados patenteados, é o maior avanço nos discos diamantados deste século. Ao longo de muitos anos de pesquisa e desenvolvimento, este processo revolucionário oferece aos nossos clientes desempenho incomparável, maior segurança, menor produção de energia e uma escolha mais ampla de desenho de segmento.

1

Forma a estrutura central do segmento

2

Infiltra os poros do segmento com agente aglomerante único.

RESULTADO

Um material composto com propriedades melhoradas para design ilimitado do segmento.

A infiltração atinge alta densidade uniforme em cada segmento sem aplicação de pressão elevada (como o processo standard). Assim, a Norton consegue fabricar segmentos muito robustos com um desgaste uniforme, que permanecem intactos e funcionam mais rápido e a maiores velocidades de corte.

O grão de diamante é parte integrante da estrutura do segmento. Durante o processo patentado um aglomerante especial impregna a estrutura do núcleo e liga o grão de diamante ao segmento. Garante o uso ideal do grão de diamante, proporcionando uma vida mais longa aos discos diamantados.

O processo otimizado da Norton também significa um desenho mais flexível do segmento, resultando numa maior diversificação das formas dos discos diamantados para melhor corresponder às aplicações e aos materiais a cortar.





**SEM COMPLICAÇÕES,
SÓ POTÊNCIA!**



**ATÉ 30% DE REDUÇÃO
NO RUÍDO DE CORTE**



GAMA DE BATERIAS NORTON CLIPPER

A gama de baterias Norton Clipper oferece uma solução revolucionária ao mercado da construção ao proporcionar máquinas potentes e versáteis alimentadas por bateria. Ao contrário de equipamentos tradicionais que dependem de motores a gasolina ou a diesel, estas máquinas a bateria eliminam os gases de escape nocivos e oferecem níveis reduzidos de ruído e de vibrações.

SILENCIO

Áreas residenciais, centros da cidade, escolas e hospitais são especialmente sensíveis ao ruído, com cada vez mais regulamentos locais que impedem níveis excessivos de ruído.

Com segmentos de até 17mm de altura e uma especificação sob medida para cada aplicação, o Norton Clipper Silêncio é o nosso disco diamantado mais eficiente para materiais em granito, betão e de utilização genérica, enquanto protege a área circundante de um ruído de corte perturbador.

SABIA QUE?

O síndrome de vibração mãos e braços pode ser causado pelo uso excessivo de ferramentas elétricas, como cortadoras manuais ou máquinas de desbaste, tendo isso em consideração a Norton Clipper desenvolveu CS451 e a taça EXTREME CG Comfort, ambas para redução dos níveis de vibração e otimização do conforto do operador.



CS451 CORTADORA DE PAVIMENTO

Robusta, funcional e com 40% de redução dos níveis de vibração para melhorar o conforto do utilizador.

Distribuição de peso otimizada para desempenho de corte excepcional, a húmido ou a seco.



EXTREME CG Comfort

O último desenvolvimento em tecnologia de copo de desbaste. Permite-lhe trabalhar até 4x mais!

Depois de experimentar, não há volta a dar!

VIBRAÇÕES

Mão / braço	< 2,5 m/s ²	≥ 3,5 m/s ²	≥ 4,5 m/s ²
Corpo	< 0,8 m/s ²	≥ 1,15 m/s ²	≥ 2,5 m/s ²

Tempo de trabalho



8
horas



4
horas



2
horas

NORMAS DE QUALIDADE DO PRODUTO E SEGURANÇA DO UTILIZADOR NO LOCAL



FERRAMENTAS DIAMANTADAS, DISCOS DE CORTE E DESBASTE

Produtos com movimento rotativo são particularmente perigosos e, na Saint-Gobain Abrasivos, tomamos todas as precauções para garantir que a sua saúde e segurança estão sempre no centro de tudo o que fazemos. A segurança e a qualidade são nossas prioridades e todas as ferramentas e discos diamantados da Norton Clipper são fabricados com os mais rigorosos padrões europeus de ambiente, higiene e segurança para utilização nos ambientes de construção mais difíceis.

oSa - ORGANIZAÇÃO PARA SEGURANÇA DE ABRASIVOS

A Saint-Gobain Abrasivos é um dos membros fundadores da Organização para a Segurança dos Abrasivos (oSa). Todas as empresas membros da oSa devem implementar rigorosos padrões de fabricação, segurança e qualidade que cumpram os requisitos da EN13236 e EN12413 e são regularmente auditados para garantir a conformidade. O símbolo oSa exibido num produto abrasivo ou diamantado é uma garantia adicional para o utilizador da segurança e qualidade do produto.

EN13236 - STANDARDS PARA DISCOS DIAMANTADOS

A norma europeia EN13236 regula os requisitos de segurança para produtos super abrasivos (diamantes). A segurança do utilizador sempre foi a principal prioridade do Norton. Norton e Saint-Gobain Abrasivos assumiram um papel ativo na compilação deste padrão de segurança, através da FEPA, a Federação dos Produtores Europeus de Abrasivos.

EN12413 - STANDARDS PARA DISCOS DE CORTE E DESBASTE

Este padrão destaca que estes tipos de discos de corte têm uma utilização por data. Esta data de "uso por" deve ser marcada permanentemente no aro metálico central de cada disco.



MÁQUINAS

Fornecemos dispositivos operacionais que cumprem com os padrões de segurança e asseguram alto nível de desempenho mesmo em condições extremamente difíceis. As nossas máquinas cumprem as seguintes directivas europeias:

DIRECTIVA EUROPEIA 2006/42 / CE SOBRE MÁQUINAS

A presente diretiva fornece a base regulamentar para a harmonização dos requisitos essenciais de saúde e segurança para máquinas ao nível da União Europeia. Garante um elevado nível de protecção aos trabalhadores e cidadãos da UE.

DIRETRIZ DE BAIXA VOLTAGEM 2014/35 / UE

Parte da nossa gama de produtos inclui motores elétricos e o nosso design está em conformidade com as Diretrizes Europeias de Baixa Voltagem. Quanto às diretrizes, fazemos até mais do que o solicitado ao fornecer aos nossos clientes condições de trabalho altamente confiáveis e seguras.

DIRETRIZ DE COMPATIBILIDADE ELETROMAGNÉTICA 2014/30 / UE

No negócio da construção, as máquinas Norton Clipper são usadas em muitos locais, perto de equipamentos profissionais ou domésticos que podem ser sensíveis a distúrbios eletromagnéticos. Temos esse risco em consideração e podemos garantir que o nosso design está em conformidade com a Diretiva Europeia de Compatibilidade Eletromagnética.

REGULAMENTOS E PADRÕES DE SEGURANÇA

A Saint-Gobain Abrasivos está ativamente envolvida na elaboração de Normas e Padrões de Segurança específicos, como as normas europeias harmonizadas de tipo C, emitidas pela Diretiva Europeia 2006/42 / CE de máquinas:

EN 12418 Máquinas de alvenaria e de corte de pedra para o trabalho no local - Segurança

EN 13862 Máquinas cortadoras de pavimento - Segurança

EN 12348 Máquinas fixas de perfuração de núcleo - Segurança

ISO 19432 Máquinas de corte dirigidas por combustão interna, portáteis, manuais

SOLUÇÕES DE MERCHANDISING

Os novos kits de expositores da marca Norton Clipper incluem uma seleção de componentes que ajudam a adaptar o expositor aos requisitos de vários tipos de produtos e merchandising. Além disso, existe uma variedade de expositores portáteis e um conjunto de materiais gráficos para o ponto de venda direcionados para o mercado da Construção que pretendem informar, educar e ajudar o cliente final a escolher o produto certo para o seu trabalho de forma rápida e fácil, incentivando, ao mesmo tempo, à compra repetida.

KITS DE EXPOSITORES



KITS DE EXPOSITORES

O kit completo vem com todos os componentes necessários para criar um expositor completo com todos os produtos Clipper.

CONTEÚDO DO KIT: Base x1, pés x4, topo x1, prateleira x1, pernas x2, pinos individuais x20, ganchos standard x15

DESCRIÇÃO	QTD	Nº ARTIGO
Kit completo com iluminação	1	410048416
Kit completo sem iluminação	1	410048415

ACESSÓRIOS

TOPO NORTON CLIPPER COM ILUMINAÇÃO



TOPO NORTON CLIPPER SEM ILUMINAÇÃO



PRATELEIRA



GANCHOS PARA PERFORADORAS x2



GANCHOS STANDARD x35



GANCHO PARA BROCAS 1"1/4F & 1/2" M até Ø150mmmm



DESCRIÇÃO	QTD	Nº ARTIGO
Topo com iluminação	1	410082634*
Topo sem iluminação	1	410082633*
Prateleira	1	410059872*
Ganchos para rebarbadora x2	1	510116152*
Ganchos para colocação de preços x35	1	410081866*
Gancho para brocas	1	510120422*

* Fabricação

DESTAQUES PONTOS DE VENDA

Foi criado um conjunto de destaques gráficos para cada uma das nossas gamas de produtos por aplicação. Como as gamas de produtos diferem entre clientes e cada país tem diferentes requisitos linguísticos, os modelos adaptam-se a todas as necessidades.

DESTAQUES PARA PONTOS DE VENDA

Para mais informações sobre possibilidades de personalização do design, por favor, contacte o seu representante local de vendas.

EXEMPLOS

TOPOS



ROLL-UPS



EXPOSITORES



PERFURADORAS

Material disponível a pedido

CONTEÚDO DO KIT:

Base x1, pé com 2 lados, prateleiras x3, ganchos para rebarbadoras x8, ganchos standard x10

A: 2295mm x L: 1000mm x P: 1000mm

Nº ARTIGO	QTD.
510116151	1



TENDA NORTON CLIPPER

Muito apelativa e de fácil montagem, a tenda Norton Clipper tem uma estrutura em alumínio com 3x3m e peso total de 32kg.

TENDA PARA FEIRAS Norton Clipper

COD. SAP	QTD.
00510146568	1



UNIVERSAL

Expositor portátil para serras a gasolina (CP500), cortadoras de azulejos, rebarbadoras, cortadoras. Materiais PDV disponíveis em Inglês.

CONTEÚDO DO KIT:

Base x1, topo x1, prateleira x4, pinos x2, ganchos para preço x4

A: 1600mm x L: 1200mm x P: 800mm

COD. SAP	QTD.
510109555	1



EXPOSITOR PARA CORTADORES MANUAIS

Kit completo e adaptado para os cortadores e os seus acessórios.

A: 1650mm x L: 1650mm x P: 780mm

COD. SAP	QTD.
410170944	1



GANCHOS BLOQUEADORES

Para expositor de parede 2x1m: gancho comprido com cadeado, adequado para discos diamantados e discos de corte.

Para o canto Clipper: gancho de segurança pequeno com chave.

DESCRIÇÃO	COD. SAP
1) Ganchos de segurança com bloqueador para o expositor de arede 1x2m	510018714
2) Ganchos de segurança com bloqueador para o canto Clipper	510080899

SERVIÇO E SUPORTE PÓS-VENDA

Ao escolher máquinas, ferramentas e abrasivos diamantados Norton Clipper, está a escolher produtos de qualidade desenhados para utilizadores profissionais.

Todas as máquinas e acessórios têm garantia de 1 ano (excluindo o normal desgaste).

TODOS OS PRODUTOS SÃO SUJEITOS A CONTROLO DE QUALIDADE DURANTE A SUA PRODUÇÃO

Se, apesar dos controlos de qualidade, durante o período de garantia (ver a tabela seguinte), ocorrer alguma falha, deverá devolver a sua máquina Norton Clipper (completa) ao ponto de venda onde a adquiriu, juntamente com a sua fatura ou recibo de compra.

Depois de testada com acessórios pelo serviço pós-venda da loja, a máquina pode ser enviada para reparação no serviço pós-venda Norton Clipper mais próximo ou para o Centro Europeu de pós-venda Norton Clipper, na morada seguinte:

SAINT-GOBAIN ABRASIVES

190, Bd JF Kennedy

L-4930 Bascharage

GD LUXEMBOURG

Tel : +352 50401 1 - Fax : +352 501633

Gama CDM	2 anos
Máquinas de bateria (com motor Honda)	2 anos
CP512/CP514	6 meses
Outros	1 ano

De forma a otimizar a eficiência da reparação, será analisada a descrição detalhada da máquina. Está disponível um Formulário de Reparação Norton Clipper em www.nortonabrasives.com.

No caso da questão estar relacionada com a combustão do motor, poder-se-á contactar diretamente o fabricante do motor ou seu revendedor local, permitindo uma poupança de tempo.

Se a garantia for aplicável, a equipa pós-venda da Norton Clipper devolve a máquina reparada e testada à loja, suportando os custos de envio. No caso da garantia não se aplicar devido ao uso incorreto da máquina, será enviada uma cotação para aprovar antes de avanço da reparação.

A máquina reparada tem cobertura de garantia pelo tempo restante até data de expiração da garantia original.

Todas as peças de substituição estão disponíveis inclusivamente depois da retirada da máquina do mercado.

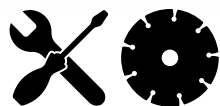
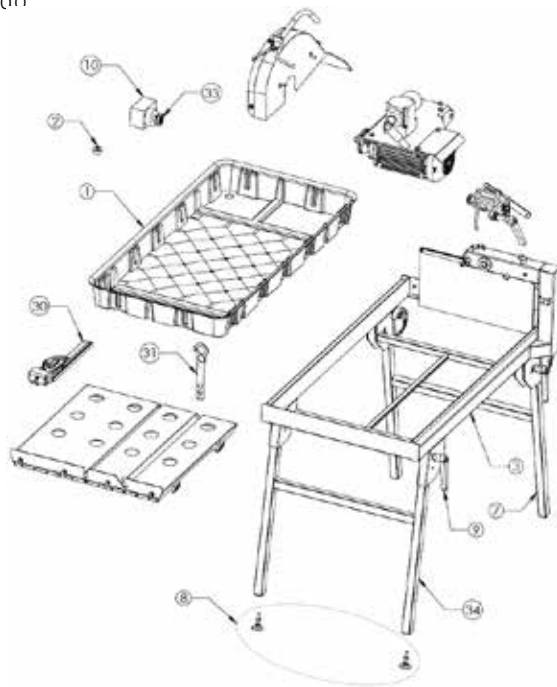

spareparts.nortonabrasives.com

GAMA DE FERRAMENTAS DIAMANTADAS

BETÃO E BETÃO ARMADO

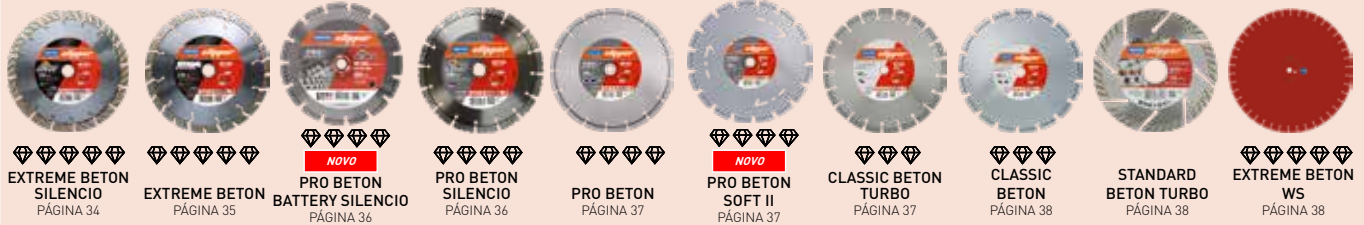

MATERIAIS DE CONSTRUÇÃO UNIVERSAIS



GRANITO, MÁRMORE E PEDRA NATURAL

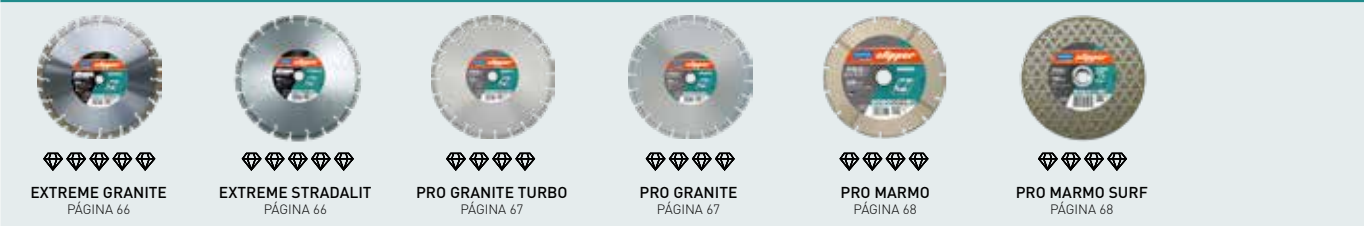

ASFALTO E MATERIAIS ABRASIVOS



OUTRAS FERRAMENTAS

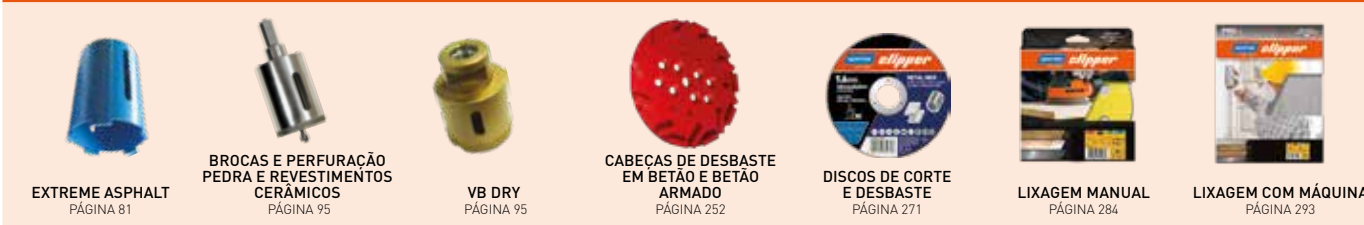

DISCOS MADEIRA E COMPÓSITOS



DISCOS MULTIMATERIAIS

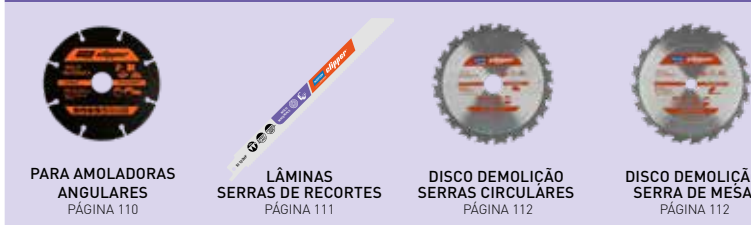

MATERIAIS DE CONSTRUÇÃO UNIVERSAIS



EXTREME BETON
SILENCIO WS
PÁGINA 39



EXTREME
UNIVERSAL TURBO
PÁGINA 42



PRO UNIVERSAL
TURBO
PÁGINA 43



CLASSIC
UNIVERSAL TURBO
PÁGINA 43



STANDARD
UNIVERSAL TURBO
PÁGINA 43



EXTREME
UNIVERSAL
SILENCIO PÁGINA 44



EXTREME
UNIVERSAL LASER
PÁGINA 45



PRO UNIVERSAL
SILENCIO
PÁGINA 46



PRO UNIVERSAL
TP-V PÁGINA 50



EXTREME CG
PÁGINA 51



PRO CG
PÁGINA 51



CLASSIC CG
PÁGINA 51



EXTREME
CG COMFORT
PÁGINA 52



PRO CG-PCD
PÁGINA 52



CLASSIC CG-PCD
PÁGINA 52



EXTREME
CUT'N'GRIND
PÁGINA 53



PRO CUT'N'GRIND
PÁGINA 53

AZULEJOS CERÂMICOS E PORCELÂNICO



EXTREME CERAMIC
TURBO
PÁGINA 60



EXTREME CERAMIC
PÁGINA 61



EXTREME CERAMIC
SOFT
PÁGINA 61



NOVO
EXTREME GRES
PÁGINA 62



PRO CERAMIC
PÁGINA 63



CLASSIC CERAMIC
TURBO
PÁGINA 63



CLASSIC CERAMIC
PÁGINA 64



STANDARD CERAMIC
PÁGINA 64



X-LOCK CERAMIC
PÁGINA 64

MATERIAIS REFRAATÓRIOS



EXTREME RC465
PÁGINA 77



EXTREME RC525
PÁGINA 77



EXTREME RC540
PÁGINA 78



EXTREME RC575
PÁGINA 78



PRO BETON
PÁGINA 79



PRO ZDM 200
PÁGINA 79



PRO ZDM 944T
PÁGINA 79

OUTRAS FERRAMENTAS



NOVO
SEGMENTOS DE
PREPARAÇÃO CG
PÁGINA 248



NOVO
SEGMENTOS DE
RETIFICAÇÃO CG
PÁGINA 250



NOVO
DISCOS DE
POLIMENTO DE
RESINA CG
PÁGINA 253



NOVO
DISCOS DE
ACABAMENTO
DE RESINA CG
PÁGINA 253



NOVO
QUÍMICOS PARA
BETÃO
PÁGINA 255



NOVO
ESCOVAS DE
LIMPEZA
PÁGINA 256

MULTIMATERIAIS

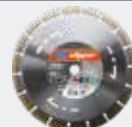

PRO 4x4 EXPLORER
PÁGINA 56



NOVO
STANDARD TODOS
MATERIAIS
PÁGINA 57

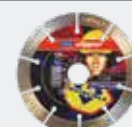

DISCOS INVICIBLE
PÁGINA 57

DISCOS FOLHEADOS E LAMINADOS



SERRA CIRCULAR /
MESA
PÁGINA 113



LÂMINAS
PÁGINA 114

DISCOS ALUMÍNIO



LÂMINAS
PÁGINA 115



SERRA CIRCULAR /
MESA
PÁGINA 116

MÁQUINAS NORTON CLIPPER

CORTADORAS DE AZULEJOS



CTM 640 & CTM935
PÁGINA 130

CTM 1200
PÁGINA 130

TT180 BM
PÁGINA 132

TT200 EM
PÁGINA 133

TT251
PÁGINA 134

TR202
PÁGINA 135

TR232 S
PÁGINA 136

CORTADORAS ALVENARIA



CPS 41
PÁGINA 145

CM35 MINI CLIPPER
PÁGINA 146

CGW
PÁGINA 147

CM352
PÁGINA 148

NOVO
CM350 B
PÁGINA 149

CM42
PÁGINA 150

CM400 JUNIOR
PÁGINA 151

CM401
PÁGINA 152

CM450 JUNIOR
PÁGINA 153

COMPACTADORES



CFP 11W
PÁGINA 172

CFP 13W
PÁGINA 172

CFP 14W-P
PÁGINA 172

CFP 14W-D
PÁGINA 172

CFP 16W
PÁGINA 173

CRP 21-P
PÁGINA 173

CRP 21-D
PÁGINA 173

NOVO
CFP13 WB
PÁGINA 174

NOVO
CR11 B
PÁGINA 174

CR 16
PÁGINA 175

CORTADORAS PAVIMENTO



SPEEDY CART
PÁGINA 180

NOVO
CS352
PÁGINA 181

CS451
PÁGINA 183

NOVO
CS502
PÁGINA 185

NOVO
CS1-500
PÁGINA 186

CSB1
PÁGINA 187-188

NOVO
CS700
PÁGINA 189

POLIDORAS DE PAVIMENTOS



CG 252
PÁGINA 234

NOVO
CG 280
PÁGINA 235

NOVO
CG 400
PÁGINA 236

NOVO
CG 450 UNO
PÁGINA 237

NOVO
CG 550 UNO
PÁGINA 238

NOVO
CG 550
PÁGINA 239

NOVO
CG 650
PÁGINA 240

NOVO
CG MULTI 430
PÁGINA 241

NOVO
CG WOOD 430
PÁGINA 242

NOVO
CG CLEAN 430
PÁGINA 243

MÁQUINAS DE DESBASTE



NOVO
CV 270
PÁGINA 264



CV 402
PÁGINA 265



NOVO
CV 430 P
PÁGINA 266



NOVO
CV 430 I
PÁGINA 266



NOVO
CV 170
PÁGINA 267



NOVO
CV 340
PÁGINA 268



NOVO
SCV 27
PÁGINA 269

MÁQUINAS DE DESBASTE



TR232 L
PÁGINA 137



TR252
PÁGINA 138



NOVO
CDM 204
PÁGINA 202



NOVO
CDM354
PÁGINA 203



CDR 133/163
PÁGINA 204



CDR 253/353
PÁGINA 205



CDP ROBO 301/351
PÁGINA 207

CORTADORAS DE ALVENARIA



CST120 UNO
PÁGINA 154



CST100/120/150
PÁGINA 155



CST100/120 ALU
PÁGINA 156



CM501
PÁGINA 157



ISM/ISC
PÁGINA 158



CM70 ALU
PÁGINA 159



JUMBO 651
PÁGINA 160



JUMBO 900/1000
PÁGINA 161



CM 1000 JUMBO
PÁGINA 162

SERRAS DE FITA



CB311
PÁGINA 163



CB511/651
PÁGINA 164

SERRAS MANUAIS



CP512
PÁGINA 195



CP514/CP514 iLUBE
PÁGINA 195

CORTADORAS DE ROÇOS



SC181
PÁGINA 196



SC401
PÁGINA 196

CORTADORAS PAVIMENTO (ELÉCTRICAS)



NOVO
CS352 B
PÁGINA 182



CS451ET
PÁGINA 184



CS451E
PÁGINA 184



CS7,5
PÁGINA 190

TALOCHAS MECÂNICAS



CT601
PÁGINA 217



NOVO
CT601 B
PÁGINA 218



CT901 MP
PÁGINA 219



CT901 HP
PÁGINA 220



CT1201
PÁGINA 221

SERRAS DE ESQUADRIA



CWM 216/254
PÁGINA 117



BASTIDOR
PÁGINA 117



NOVO
CWT 255
PÁGINA 118



NOVO
CWT 315
PÁGINA 118



NOVO
CWT 450
PÁGINA 118

MÁQUINAS DE DESBASTE















CG125
PÁGINA 230



CG180
PÁGINA 230

RECOMENDAÇÕES PARA DISCOS DIAMANTADOS

	Extreme Beton	Pro Beton	Classic Beton	Extreme Universal Laser	Pro Universal Laser	Classic Universal Laser	Classic Universal	Extreme Universal Turbo	Pro Universal Turbo	Classic Universal Turbo	Extreme Cut 'n' Grind	Pro Cut 'n' Grind	Pro Universal Ductile
QUALIDADE	♦♦♦♦♦	♦♦♦♦	♦♦♦	♦♦♦♦♦	♦♦♦♦	♦♦♦	♦♦♦	♦♦♦♦♦	♦♦♦♦	♦♦♦	♦♦♦♦♦	♦♦♦♦	♦♦♦♦
SECO OU HÚMIDO	SECO E HÚMIDO	SECO E HÚMIDO	SECO E HÚMIDO	SECO E HÚMIDO	SECO E HÚMIDO	SECO E HÚMIDO	SECO E HÚMIDO	SECO E HÚMIDO	SECO E HÚMIDO	SECO E HÚMIDO	SECO E HÚMIDO	SECO E HÚMIDO	SECO E HÚMIDO
MÁQUINAS													
DIÂMETRO (mm)	115-1200	230-600	115-400	300-1000	115-1000	115-1000	115-350	115-350	115-350	115-230	100-125	100-125	115-350
TECNOLOGIA	i-HD™	LASER	LASER	LASER	LASER	LASER	SINTERIZADO	SINTERIZADO	SINTERIZADO	SINTERIZADO	i-HD™	SINTERIZADO	VACUUM
BETÃO ARMADO													
Betão duro, "curbes" e caleiras.	●●	●●	●										
Betão armado, vigas de betão	●●	●	●										
UNIVERSAL													
Bloco de betão (3,6-7,3N)	●●	●●	●	●●	●●	●	●	●●	●●	●	●●	●	●
Blocos de silicato de cálcio	●●	●●	●	●●	●●	●	●	●●	●●	●	●●	●	●
Pavimentos em betão	●●	●●	●	●●	●●	●	●	●●	●●	●	●●	●	●
Betão com cascalho	●●	●●	●	●●	●●	●	●	●●	●●	●	●●	●	●
Tijolos de cerâmica / blocos cerâmicos porosos	●●	●●	●	●●	●●	●	●	●●	●●	●	●●	●	●
Tijolos vitrificados / revestimento de azulejos / terracota	●●	●●	●	●●	●●	●	●	●●	●●	●	●●	●	●
Tubos de argila vitrificados	●●	●●	●	●●	●●	●	●	●●	●●	●	●●	●	●
ASFALTO / MATERIAIS ABRASIVOS													
Asfalto													
Asfalto sobre betão													
Betão fresco													
CERÂMICO													
Azulejos porcelânicos													
Azulejos / Gres													
PEDRA NATURAL													
Granito											●	●	●
Mármore											●	●	
Arenito											●	●	●
Calcário											●	●	●
OUTROS MATERIAIS													
Ferro fundido													●
Fibra de vidro, PVC, borracha													●

CHAVE DE DESEMPENHO

●● **RECOMENDADO**

Idealmente aplicável nesta aplicação

● **ACEITÁVEL**

Tanto a vida do disco, como a velocidade de corte podem afetar

Extreme CG	Pro CG	Classic CG	Pro 4x4 Explorer	Extreme Asphalt	Pro Asphalt	Classic Asphalt	Extreme Green concrete	Pro Green concrete	Extreme Ceramic Turbo	Extreme Ceramic	Pro Ceramic	Classic Ceramic	Exteme Granite	Pro Granite Turbo	Pro Granite	Pro Marmo
◆◆◆◆◆	◆◆◆◆◆	◆◆◆◆	◆◆◆◆◆	◆◆◆◆◆	◆◆◆◆◆	◆◆◆◆	◆◆◆◆◆	◆◆◆◆◆	◆◆◆◆◆	◆◆◆◆◆	◆◆◆◆◆	◆◆◆◆	◆◆◆◆◆	◆◆◆◆◆	◆◆◆◆◆	◆◆◆◆◆
SECO E HÚMIDO	SECO E HÚMIDO	SECO E HÚMIDO	SECO E HÚMIDO	SECO E HÚMIDO	SECO E HÚMIDO	SECO E HÚMIDO	HÚMIDO	HÚMIDO	SECO E HÚMIDO	HÚMIDO	SECO E HÚMIDO	SECO E HÚMIDO	SECO E HÚMIDO	SECO E HÚMIDO	SECO E HÚMIDO	SECO E HÚMIDO
100-180	100-180	100-180	115-500	300-1000	300-600	300-600	300-350	300-350	115-300	200-350	115-350	115-350	230-350	115-400	300-600	50-350
i-HD™	i-HD™	i-HD™	LASER	i-HD™	LASER	LASER	LASER	LASER	SINTERIZADO	SINTERIZADO	SINTERIZADO	SINTERIZADO	i-HD™	LASER	LASER	E/PLATED
●●	●●	●	●													
●●	●	●	●													
●●	●●	●	●●													
●●	●	●	●●	●	●											
●	●	●	●●													
●	●	●	●●													
●	●	●	●●													
●	●	●	●●													
				●	●●	●●	●	●	●							
				●	●	●	●	●	●							
				●	●	●	●●	●●								
									●●	●●	●●	●				
									●●	●●	●●	●				
●	●	●	●										●●	●●	●●	●
													●	●	●	●●
				●									●●	●●	●●	●
				●									●●	●●	●●	●
				●												
				●												
				●												

ONE BOND

SAINT-GOBAIN

Transforming
surfaces
...and beyond

**DISCOVER OUR
NEW RANGE!**

SAINT-GOBAIN SURFACE SOLUTIONS

ADESIVOS E SELANTES PARA MATERIAIS DE CONSTRUÇÃO





SILICONE SELANTES

Silicones acetoxi para vedação sanitária em casas de banho e cozinhas, e silicones neutros para aplicações exteriores com emissões de COV muito baixas.



VEDANTES ACRÍLICOS

Selantes acrílicos para utilização em interiores e grau acrílico resistente às intempéries para aplicações exteriores com emissões de COV muito baixas.



MS SELLANTES HÍBRIDOS

Selantes e adesivos multiusos e multimateriais com emissões muito baixas de COV.



SELLANTES DE POLIURETANO

Selante forte, resistente e duradouro para condições operacionais exigentes.



BONDES INSTANTÂNEOS

Adesivos multi-superfície rápidos, fortes e fáceis de utilizar para uma reparação inteligente.

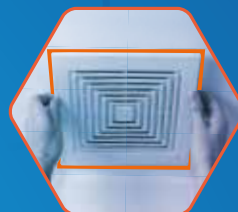

PREENCHIMENTOS DE LACUNAS

Epóxis fortes, resistentes e duradouros e CAs 2K para condições de funcionamento exigentes.



PRODUTOS QUÍMICOS E ACESSÓRIOS

Complemento perfeito da gama OneBond. Um portefólio abrangente que responde às necessidades dos nossos clientes e oferece uma vantagem competitiva.



FITAS

Desde o mascaramento preciso à adesão versátil de dupla face e à resistência fiável para qualquer tarefa, a nossa gama de fitas de mascaramento, de dupla face e para condutas é a solução definitiva para todas as necessidades do mercado.



APOIANDO A SUSTENTABILIDADE NA INDÚSTRIA DE ABRASIVOS

Mitigar as mudanças climáticas significa descarbonizar as nossas economias, e aqui na Saint-Gobain o objetivo é simples: até 2050 não devemos emitir mais carbono do que absorvemos. Devemos ser neutros em carbono, devemos preservar os ativos de nosso planeta, como água e terras raras, e devemos limitar os resíduos que geramos.

Este compromisso está enraizado numa história de redução do nosso impacto ambiental e é inseparável da nossa ambição de fornecer aos nossos clientes soluções para descarbonizar e reduzir a sua própria pegada ambiental. Nossa ambição líquida zero também é uma expressão concreta do nosso propósito, Tornar o mundo um lar melhor!

A SUSTENTABILIDADE ESTÁ NO CENTRO DO QUE FAZEMOS, TEMOS COMPROMISSOS CLAROS CONSTITUÍDOS EM CINCO PILARES:

A SUSTENTABILIDADE COMO MOTOR DO CRESCIMENTO



- Descarbonização das aplicações dos nossos clientes
- Declaração Ambiental do Produto / Avaliação do Ciclo de Vida
- Economia circular, serviços de reciclagem,ecoinovação

LIMITAR NOSSO IMPACTO AMBIENTAL



- Redução do consumo de energia e emissões de CO₂ (Escopo 1 e 2)
- Captação e reutilização de água
- Redução de resíduos para aterros, reutilização e reciclagem
- Aumento da biodiversidade e redução da poluição

TOMAR AÇÕES EM TODA A CADEIA DE FORNECIMENTO



- Redução das emissões da cadeia de valor de CO₂ do Escopo 3
- Descarbonizando o nosso transporte
- Mudança clara para embalagens mais ecológicas

SOLUÇÕES COM SEGURANÇA, SAÚDE, CONFORTO DO USUÁRIO FINAL E BEM ESTAR NO CORAÇÃO



- Foco no cliente em segurança, saúde, conforto e bem-estar
- Soluções de superfície para reduzir vibração, ruído, poeira, VOC e odor,...
- Soluções mais verdes que respeitam o planeta e as pessoas

INCENTIVAR O ENGAJAMENTO DOS FUNCIONÁRIOS



- Programas de conscientização e educação
- Redes de embaixadores e ideação de funcionários

Para entender mais e ver exemplos práticos de passos que tomamos e metas para as quais trabalhamos, para cada um desses cinco pilares, pergunte ao seu representante de vendas ou visite:

www.nortonabrasives.com



DISCOS DIAMANTADOS PARA

BETÃO E BETÃO ARMADO

Descubra os nossos discos diamantados especialmente desenhados para corte de: betão armado, betão, lancis de pedra, tubos de betão, tijolos de engenharia, tijolos, tijolos refratários, lajes de pedras e pavimentos, lajes de pavimento, lajes de gravilha lavada, pedra natural, sílica, arenito, pedra calcária.



EXTREME BETON SILENCIO



~~LASER~~



Áreas residenciais, centros urbanos, escolas e hospitais são locais particularmente sensíveis ao ruído, existindo regulamentação local específica para prevenção de níveis excessivos de ruído. Com segmentos até 17mm e uma especificação para cada aplicação, o Norton Silencio é o nosso disco mais silencioso, reduzindo o barulho até 20x (-13 dB) comparativamente com outros discos convencionais utilizados em betão, betão armado, granito e materiais de construção, conseguindo um corte rápido e eficiente.

O que diferencia o Silencio?

Vencedor de 10 prémios de inovação e segurança, a tecnologia patenteada do Silencio baseia-se em duas características:

- O amortecimento de ruído é conseguido com duas chapas que, quando estão a ser utilizadas, absorvem as vibrações de corte e o som do produto.
- Os entalhes em forma de gota patenteados previnem a circulação de ar à volta do disco diamantado.
- Cada disco é ajustado para fornecer a melhor redução possível de ruído e o melhor desempenho de corte numa aplicação específica da máquina.

DISCO DIAMANTADO PREMIUM SILENCIOSO



MÁQUINAS	Ø (mm)	FURO (mm)	SEGMENTO H/W (mm)	Nº ARTIGO
	230*	22,23	17/2,8	70184601168
	300	20	15/3,2	70184629000
	300	25,4	15/3,2	70184642421
	350*	20	15/3,2	70184647780
	350*	25,4	15/3,2	70184628999
	350	25,4	15/3,2	70184628997
	400	20	15/3,2	70184694504
	400	25,4	15/3,2	70184643510
	450	25,4	15/3,2	70184631020
	500	25,4	15/3,2	70184630416

** Tecnologia iHD



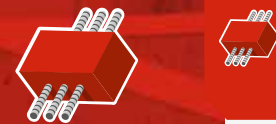

EXTREME BETON

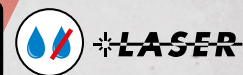

EXTREME BETON, AGORA COM TECNOLOGIA I-HD™ PRODUZ MUITOS BENEFÍCIOS PARA O UTILIZADOR FINAL, INCLUINDO:

- Mais de 20% de velocidade de corte do que a versão anterior
- Mais de 20% de vida útil graças ao aumento da altura do segmento, a uma alta densidade e à distribuição ainda mais uniforme de diamantes em todo o segmento, assim como uma melhor retenção dos grãos.
- Menos vibração para um corte mais suave, mais confortável e com melhor qualidade.
- **60% mais força de resistência** à torção para segurança excepcional graças ao processo I-HD™, garantia de 100% contra a perda de segmentos.
- **Aplicações:** para betão e betão armado com rebarbadora angular, cortadoras portáteis e cortadoras de pavimento até mais de 90HP.



MÁQUINAS	Ø (mm)	FURO (mm)	SEGMENTO H/W (mm)	Nº ARTIGO
	115	22,23	12/2,2	70184630301
	125	22,23	12/2,2	70184630302
	230	22,23	15/3,0	70184647723
	300	20	15/3,0	70184647787
	300	25,4	15/3,0	70184647788
	350	20	15/3,2	70184647789
	350	25,4	15/3,2	70184647790
	400	20	15/3,2	70184693353
	400	25,4	15/3,2	70184693354
	450	25,4	15/3,8	70184602363
	500	25,4	15/3,8	70184601690
	600	25,4	15/4,4	70184601691
	700	25,4	15/4,4	70184601692*
	800	25,4	15/4,4	70184601693

* Fabricação



NOME	MÁQUINA	POTÊNCIA	Ø (mm)	FURO (mm)	SEGMENTO H/W (mm)	Nº ARTIGO
Beton 10		20 - 30 hp	500	25,4	15/3,8	70184601696
		20 - 30 hp	600	25,4	15/4,4	70184601735
		20 - 30 hp	700	25,4	15/4,4	70184601999*
Beton 20		35 - 54 hp	600	25,4	15/4,4	70184694212*
		35 - 54 hp	700	25,4	15/4,4	70184694733
		35 - 54 hp	800	25,4	15/4,4	70184694735*
Beton 30		55 - 90 hp	600	25,4	15/4,4	70184694719*
		55 - 90 hp	700	25,4	15/4,4	70184694718*
		55 - 90 hp	800	25,4	15/4,4	70184694721*

* Fabricação



BETÃO E BETÃO ARMADO REBARBADORAS, CORTADORAS MANUAIS E DE PAVIMENTO

NOVO

PRO BETON BATERIA SILENCIO



~~LASER~~

- Especialmente concebida para otimizar o rendimento das serras de pavimento como a Norton Clipper CS350 B.
- Os segmentos soldados a laser de 12 mm de altura oferecem uma longa vida útil e um corte eficaz em betão e betão armado.
- O centro em aço Silencio combinado com uma máquina de bateria oferece um conforto de trabalho inigualável.

MÁQUINAS	Ø (mm)	FURO(mm)	SEGMENTO H/W (mm)	Nº ARTIGO
	300	25,4	12/2,5	70184632960
	350	25,4	12/2,5	70184632962



PRO BETON SILENCIO



~~LASER~~

- O disco Norton Clipper Pro Beton Silencio diminui o ruído até 3 vezes [-5dB(A)] comparativamente com os discos convencionais quando utilizado com rebarbadoras angular, devido ao centro especial em aço.
- Tem segmentos com 12mm de altura para maior durabilidade.
- Construído para utilização em betão armado e materiais de construção, permite um corte rápido e eficiente em ambientes onde o ruído e os custos precisam de ser minimizados.
- O diâmetro de 350mm foi desenvolvido para máquinas elétricas manuais como a nova Norton Clipper CE414.

MÁQUINAS	Ø (mm)	FURO(mm)	SEGMENTO H/W (mm)	Nº ARTIGO
	230	22,23	12/2,6	70184602810
	350	25,4	12/2,8	70184603274

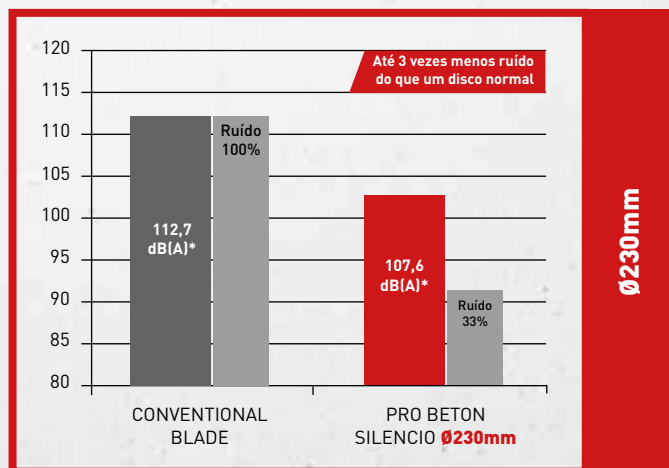

*Medições registadas pelo LuxControl, um laboratório externo. Certificado disponível a pedido



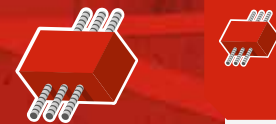

PRO BETON



LASER

- Disco soldado a laser para uso intensivo numa gama ampla de materiais de construção e em betão armado.
- Para corte a seco ou a húmido.
- Segmentos estreitos para resultados excelentes em materiais duros.

MÁQUINAS	Ø (mm)	FURO (mm)	SEGMENTO H/W (mm)	Nº ARTIGO
	230	22,23	12/2,8	70184612117*
	300	20	10/2,5	70184627058
	350	20	10/2,8	70184627060
	350	25,4	10/2,8	70184627061
	400	25,4	10/3,2	70184627062
	450	25,4	10/3,2	70184627063
	500	25,4	10/3,8	70184627064
	600	25,4	10/4,0	70184627065

* Fabricação



NOVO

PRO BETON SOFT II



LASER

- Disco soldado a laser com segmentos de 12 mm de altura que garantem um bom rendimento e uma longa vida útil em betão.
- Especialmente concebido para utilização em cortadoras de pavimento e em máquinas de corte portáteis a gasolina.
- Disco com indicador de profundidade de corte (até Ø 450) para ajudar a controlar o corte.
- A clara indicação do sentido de rotação no centro em aço ajuda a montar o disco na máquina.

MÁQUINAS	Ø (mm)	FURO (mm)	SEGMENTO H/W (mm)	Nº ARTIGO
	300	20	12/2,8	70184631807
	300	25,4	12/2,8	70184631808
	350	20	12/2,8	70184631809
	350	25,4	12/2,8	70184631590
	400	20	12/3,2	70184631810
	400	25,4	12/3,2	70184631591
	450	25,4	12/3,2	70184631602
	500	25,4	12/3,8	70184632393
	600	25,4	12/4,4	70184632394
	700	25,4	12/4	70184633217



CLASSIC BETON TURBO



LASER

- Disco diamantado soldado a laser.
- Para corte a seco ou a húmido.
- Segmentos ondulados.

MÁQUINAS	Ø (mm)	FURO (mm)	SEGMENTO H/W (mm)	Nº ARTIGO
	115	22,23	10/2,4	70184694465
	125	22,23	10/2,4	70184694466
	230	22,23	10/2,6	70184694467
	300	20	10/3,2	70184694468
	300	25,4	10/3,2	70184602486
	350	20	10/3,2	70184694469
	350	25,4	10/3,2	70184694470
	400	20	10/3,2	70184601392
	400	25,4	10/3,2	70184694471



Anteriormente Classic Turbo Laser

CLASSIC BETON



- Solução económica.
- Disco soldado a laser.
- Para corte a seco ou a húmido.

MÁQUINAS	Ø (mm)	FURO (mm)	SEGMENTO H/W (mm)	Nº ARTIGO
	300	20	10/2,8	70184626869
	300	25,4	10/2,8	70184626870
	350	20	10/2,8	70184626871
	350	25,4	10/2,8	70184626872
	400	25,4	10/3,2	70184626873
	450	25,4	10/3,2	70184626874
	500*	25,4	10/3,4	70184694416*
	600*	25,4	10/3,6	70184694417*

* 500-600mm com segmentos de proteção de desgaste



STANDARD BETON TURBO



- Disco segmentado sinterizado com forma TURBO
- Corte mais agressivo em materiais duros
- Para corte de betão armado e materiais de construção mais duros

MÁQUINAS	Ø (mm)	FURO (mm)	SEGMENTO H/W (mm)	Nº ARTIGO
	115	22,23	8/2,6	70184608578
	125	22,23	8/2,8	70184608579
	230	22,23	9/3,4	70184608580
	300	20	10/3,7	70184608581
	350	25,4/20	10/4	70184608582



EXTREME BETON WALL SAW



LASER



- A nova geração de discos de corte para paredes com tecnologia i-HD™ para o corte mais rápido de sempre.
- Para cortadoras de roços elétricas ou hidráulicas.

MÁQUINAS	Ø (mm)	FURO (mm)	PADRÃO FURO	SEGMENTO H/W (mm)	Nº ARTIGO
	700	25,4	-	15/3,8	70184608387
	800	60	-	15/3,8	70184607703
	800	60	Hydrostress	15/4,8	70184607705
	1000	60	-	15/4,8	70184607730

Outros padrões disponíveis a pedido

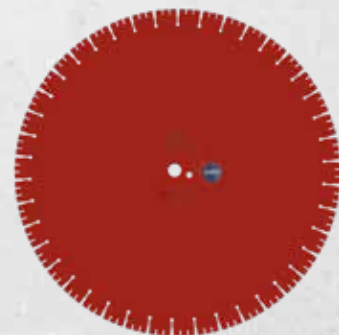

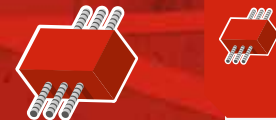

EXTREME BETON SILENCIO WALL SAW



LASER

- Disco para cortadora de roços com tecnologia de redução de ruído.
- Para cortadoras elétricas ou hidráulicas.

MÁQUINAS	Ø (mm)	FURO (mm)	PADRÃO FURO	SEGMENTO H/W (mm)	Nº ARTIGO
	800	60		14/4,8	70184628513*

Anterior V-MAX

* Fabricação



Dica Clipper

PADRÕES FURAÇÃO

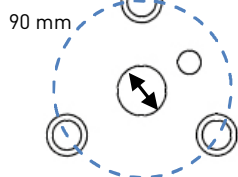

TS5

3 furos cônicos para escareador M10 parafusos com círculo 90mm.
Furo 25,4mm

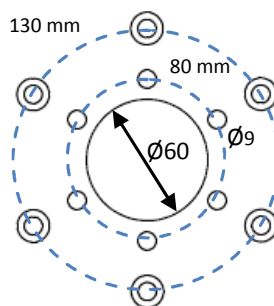
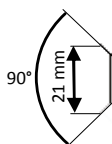

HYDROSTRESS

6 furos cônicos para escareador M8 parafusos com círculo 130mm
6 furos Ø9mm com círculo 80mm
Furo 60mm

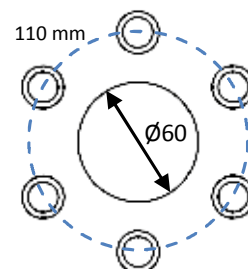
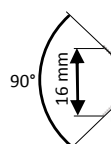

TS20

6 furos cônicos para escareador M10 parafusos em círculo 110mm
Furo 60mm

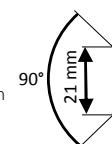

BETÃO E BETÃO ARMADO REBARBADORAS, CORTADORAS MANUAIS E DE PAVIMENTO

NOVO

PRO ASPHALT BATERIA SILENCIO



LASER

- Especialmente concebido para otimizar as prestações das serras de pavimento a bateria como a Norton Clipper CS350 B.
- Os segmentos soldados a laser de 12 mm de altura oferecem uma longa vida útil e um rendimento de corte eficaz em asfalto e materiais abrasivos.
- O centro em aço Silencio combinado com uma máquina de bateria oferece um conforto de trabalho inigualável.

MÁQUINA	POTÊNCIA	Ø (mm)	FURO (mm)	SEGMENTO H/W (mm)	Nº ARTIGO
	< 20 hp	300	25,4	12/2,5	70184632961
	< 20 hp	350	25,4	12/2,5	70184632963



NOVO

PRO ASPHALT II



LASER

- Concebido para um uso intensivo, este disco oferece uma excelente longevidade e uma grande relação qualidade/preço.
- Os segmentos específicos protegem o centro em aço contra a redução de corte e evitam um desgaste prematuro do disco.
- Segmentos soldados a laser de 12 mm de altura para uma longa vida útil.
- Um indicador de profundidade patenteado ajuda o utilizador a controlar a profundidade de corte e indica o sentido de rotação (até Ø450mm).

MÁQUINA	POTÊNCIA	Ø (mm)	FURO (mm)	SEGMENTO H/W (mm)	Nº ARTIGO
	< 20 HP	300	20	12/2,8	70184631578
	< 20 HP	300	25,4	12/2,8	70184631579
	< 20 HP	350	20	12/3,2	70184631580
	< 20 HP	350	25,4	12/3,2	70184631995
	< 20 HP	400	25,4	12/3,2	70184631582
	< 20 HP	450	25,4	12/3,2	70184631583
	< 20 HP	500	25,4	12/3,8	70184631995
	< 20 HP	600	25,4	12/3,8	70184631996
	< 20 HP	700	25,4	12/4,4	70184632649



CLASSIC ASPHALT



LASER

- Disco soldado a laser para corte a seco ou a húmido com boa relação qualidade/preço.
- Para utilização em asfalto, asfalto sobre betão, betão fresco, materiais abrasivos e telhas em betão.

MÁQUINA	POTÊNCIA	Ø (mm)	FURO (mm)	SEGMENTO H/W (mm)	Nº ARTIGO
	< 20HP	300	20	10/2,5	70184626876
	< 20HP	300	25,4	10/2,5	70184626877
	< 20HP	350	20	10/2,8	70184626878
	< 20HP	350	25,4	10/2,8	70184626879
	< 20HP	400	20	10/3,2	70184645242
	< 20HP	400	25,4	10/3,2	70184626880
	< 20HP	450	25,4	10/3,2	70184626881
	< 20HP	500	25,4	10/3,2	70184601944
	< 20HP	600	25,4	10/3,2	70184601945

*500-600mm com segmentos de proteção anti-desgaste.





DISCOS DIAMANTADOS PARA

MATERIAIS DE CONSTRUÇÃO UNIVERSAIS

Descubra os nossos discos diamantados especialmente desenhados para corte de: betão, lances de pedra, tubos de betão, tijolos, lajes de pavimento, lajes de pedra e pavimentos, lajes de gravilha lavada, pedra natural, sílica, arenito, pedra calcária.



EXTREME UNIVERSAL TURBO



DESEMPENHO E DESIGN

O disco Extreme Universal corta, de forma rápida, todos os materiais de construção, médios a duros.

- Os 12mm de segmentos diamantados proporcionam uma vida muito longa.
- Os segmentos em forma de seta no disco protegem o núcleo de aço para um desgaste reduzido do disco, bem como para indicar a direção correta da rotação.
- O ventilado centro de aço ondulado reduz o calor que ajuda na rigidez da lâmina durante o corte a seco.
- O aro contínuo enrugado permite um corte suave, de alta qualidade e de fácil utilização. Também corta de forma mais agressiva materiais duros.
- Ideal para utilização numa ampla gama de materiais de construção médios a duros, bloqueamento de coberturas, granito, pedra natural, telhas e argamassa.



MÁQUINAS	Ø (mm)	FURO (mm)	SEGMENTO H/W (mm)	Nº ARTIGO
	115	22,23	12/1,8	70184623598
	125	22,23	12/2,0	70184623599
	230	22,23	12/2,8	70184623180
	300	20	12/2,8	70184611230
	300	25,4	12/2,8	70184611236
	350	20	12/3,2	70184611427
	350	25,4	12/3,2	70184611561
	230	70/22,23 + Flange	12/2,8	70184623448



CARACTERÍSTICAS DO PRODUTO



12mm de ALTURA DE SEGMENTO COM CENTRO DE AÇO ONDULADO



DIRECÇÃO ROTACIONAL

DICA



O sistema permite que os discos sejam ajustados para máquinas com diferentes diâmetros de eixo/haste. Existem 2 versões, a primeira permite que o disco com um furo de 25,4mm seja montado numa máquina com eixo/haste de 22,23 mm. A segunda permite que o disco com um furo de 25,4 mm ou de 22,23 mm seja montado numa máquina com eixo/haste de 20mm.

O sistema está em conformidade com os requisitos da norma europeia EN 13236.

MÁQUINAS	FURO DO DISCO (mm)	FURO DA MÁQUINA (mm)	Nº ARTIGO
	25,4	22,23	70184623894
	25,4/22,23	20	70184622589



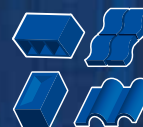

PRO UNIVERSAL TURBO



- Pista canelada contínua do disco de 12mm.
- Ideal para uso universal em materiais gerais e pedra.
- Flanges reforçadas à volta do furo para

garantir rigidez e corte a direito sob as condições mais exigentes.

- Utilização a seco ou a húmido.

MÁQUINAS	Ø (mm)	FURO (mm)	SEGMENTO H/W (mm)	Nº ARTIGO
	115	22,23	12/2,1	70184610314
	125	22,23	12/2,1	70184610315
	150	22,23	12/2,5	70184610316
	180	22,23	12/2,5	70184610317
	230	22,23	12/2,8	70184610267
	300	20	12/3,2	70184610259
	350	20	12/3,2	70184610334*
	350	25,4	12/3,2	70184610336

* Fabricação



CLASSIC UNIVERSAL TURBO



- Solução económica.
- Pista canelada contínua.

- Utilização a seco ou a húmido.

MÁQUINAS	Ø (mm)	FURO (mm)	SEGMENTO H/W (mm)	Nº ARTIGO
	115	22,23	10/2,2	70184626814
	125	22,23	10/2,2	70184626815
	180	22,23	10/2,4	70184626816
	230	22,23	10/2,6	70184626818
	300	20	10/3,2	70184626822
	350	25,4	10/3,2	70184626824
	125	M14	10/2,0	70184629695
	230	70/22,23 + Flange	10/2,6	70184626819

Anterior Classic Jet



STANDARD UNIVERSAL TURBO



- Disco de pista contínua sinterizada com forma TURBO
- Corte agressivo em materiais mais duros

- Melhor qualidade de corte graças à pista contínua
- Ideal para materiais duros que necessitam de uma boa qualidade de corte (telhas)

MÁQUINAS	Ø (mm)	FURO (mm)	SEGMENTO H/W (mm)	Nº ARTIGO
	115	22,23	10/2,5	70184608560
	125	22,23	10/2,8	70184608561
	230	22,23	10/3,2	70184608563
	300	20	10/3,2	70184608570



EXTREME UNIVERSAL SILENCIO



LASER



Áreas residenciais, centros urbanos, escolas e hospitais são locais particularmente sensíveis ao ruído, existindo regulamentação local específica para prevenção de níveis excessivos de ruído. Com segmentos até 17mm e uma especificação para cada aplicação, o Norton Silencio é o nosso disco mais silencioso, reduzindo o barulho até 20x (-13 dB) comparativamente com outros discos convencionais utilizados em betão, betão armado, granito e materiais de construção, conseguindo um corte rápido e eficiente.

O que diferencia o Silencio?

Vencedor de 10 prémios de inovação e segurança, a tecnologia patentada do Silencio baseia-se em duas características:

- O amortecimento de ruído é conseguido com duas chapas que, quando estão a ser utilizadas, absorvem as vibrações de corte e o som do produto quando em uso.
- Os entalhes patenteados em forma de gota previnem a circulação de ar à volta do disco diamantado.
- Cada disco é ajustado para, numa aplicação específica da máquina, obter a maior redução possível de ruído e o melhor desempenho de corte.

DISCO DIAMANTADO PREMIUM SILENCIOSO



MÁQUINAS	Ø (mm)	FURO (mm)	SEGMENTO H/W (mm)	Nº ARTIGO
	300	25,4	15/2,8	70184640269
	350	25,4	15/2,8	70184628998
	350	25,4	15/2,8	70184633200
	400	25,4	15/3,1	70184640270
	450	25,4	15/3,1	70184694368*
	500	25,4	15/3,2	70184630309

* Fabricação



EXTREME UNIVERSAL SILENCIO



LASER

- A nossa melhor qualidade para a sua cortadora de alvenaria.
- Redução do ruído até 30%.
- Disco soldado a laser para máxima segurança e excelente desempenho.

MÁQUINAS	Ø (mm)	FURO (mm)	SEGMENTO H/W (mm)	Nº ARTIGO
	650	25,4	15/4,4	70184694227
	900	60/55	15/4,4	70184694030
	1000	60/55	15/4,4	70184694595



Dica Clipper

IDEAL PARA SERRAS DE BLOCO



YouTube



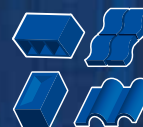

EXTREME UNIVERSAL LASER



LASER

O MELHOR PARA A SUA CORTADORA DE ALVENARIA.

O disco Extreme Universal consegue um corte super rápido com vida útil muito longa em todos os materiais, desde macios a duros.

- Com segmentos até 15 mm/altura o disco tem vida útil prolongada e faz um corte rápido em todos os materiais de construção.
- Os segmentos DUO conferem velocidade de corte alta, conforto melhorado e níveis de vibração baixo.
- Os entalhes em forma de seta removem rapidamente os detritos da superfície do disco e indicam a direção rotacional correta.
- Os segmentos com forma DUO reduzem o calor e arrefecem o centro do disco.
- Os segmentos soldados a laser garantem uma excelente segurança contra a perda de segmentos.



MÁQUINAS	Ø (mm)	FURO (mm)	SEGMENTO H/W (mm)	Nº ARTIGO
	300*	30/25,4	15/2,8	70184612282
	350*	30/25,4	15/2,8	70184612283
	400	25,4	10/3,2	70184611438
	450	25,4	10/3,2	70184611439
	500	25,4	7/3,8	70184611440

* Forma dos segmentos Special Duo e corte a laser Duo apenas para discos com 300mm e 350mm de diâmetro

Anterior FMD DUO



CARACTERÍSTICAS DO PRODUTO



15mm DE ALTURA DOS SEGMENTOS EM DIÂMETRO 300mm E 350mm



DIREÇÃO ROTACIONAL



PARA MELHORES RESULTADOS UTILIZE AS SERRAS DE ALVENARIA NORTON CLIPPER

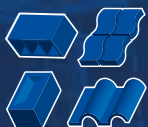

MATERIAIS DE CONSTRUÇÃO UNIVERSAIS REBARBADORAS, CORTADORAS PORTÁTEIS E DE ALVENARIA

PRO UNIVERSAL SILENCIO



LASER

- O disco Norton Clipper Pro Universal Silencio diminui o ruído até oito vezes [-9dB(A)] comparativamente com discos convencionais quando utilizado com uma cortadora de alvenaria.
- O disco apresenta segmentos com 12mm de altura para maior durabilidade.

- Ideal para betão e materiais de construção, consegue um corte rápido e eficiente com ruído limitado para utilização em ambientes sensíveis, a um preço mais competitivo.



MÁQUINAS	Ø (mm)	FURO (mm)	SEGMENTO H/W (mm)	Nº ARTIGO
	115	22,23	12/2,2	70184607952
	125	22,23	12/2,2	70184607953
	230	22,23	12/2,2	70184608410
	350	25,4	12/3,1	70184602811

Só para utilização em cortadoras de alvenaria.

PRO UNIVERSAL LASER



LASER

- Corte rápido.
- Utilização em lajes de betão e em materiais de construção.

- Utilização a seco ou a húmido com cortadoras de alvenaria.

MÁQUINAS	Ø (mm)	FURO (mm)	SEGMENTO H/W (mm)	Nº ARTIGO
	115	22,23	12/2,2	70184607493
	125	22,23	12/2,3	70184607684
	150	22,23	12/2,2	70184607685
	150	30	12/2,2	70184607693
	180	22,23	12/2,5	70184607686
	180	30	12/2,5	70184607687
	230	22,23	12/3,0	70184603038
	300	20	12/3,1	70184607689
	300	25,4	12/3,1	70184607690
	350	20	12/3,20	70184607691
	350	25,4	12/3,2	70184607692
	350	25,4	10/2,8	70184611209
	400	25,4	10/2,5	70184610679
	400	20	12/3,2	70184631497
	450	25,4	12/3,2	70184609093
	500	25,4	10/3,2	70184625953



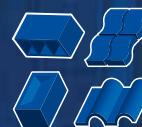

CLASSIC UNIVERSAL LASER *LASER

- Escolha económica de disco para corte a seco ou a húmido em cortadoras de alvenaria.
- Utilização em materiais de construção e blocos leves, Poroton, Kalksandstein.

MÁQUINAS	Ø (mm)	FURO (mm)	SEGMENTO H/W (mm)	Nº ARTIGO
	115	22,23	7/2,2	70184626834
	125	22,23	7/2,2	70184626835
	150	22,23	7/2,2	70184626836
	180	22,23	7/2,5	70184626837
	230	22,23	10/2,5	70184626838
	300	20	10/2,5	70184626839
	300	25,4	10/2,5	70184626840
	350	20	10/2,8	70184626841
	350	25,4	10/2,8	70184626842



CLASSIC UNIVERSAL

- Solução económica.
- Disco sinterizado.
- Utilização a seco ou a húmido.

MÁQUINAS	Ø (mm)	FURO (mm)	SEGMENTO H/W (mm)	Nº ARTIGO
	115	22,23	10/1,8	70184626806
	125	22,23	10/1,8	70184626807
	180	22,23	10/2,2	70184626809
	230	22,23	10/2,4	70184626810
	300	20	10/3,0	70184626811
	350	25,4	10/3,2	70184626813

Anterior Classic Uni



STANDARD UNIVERSAL

- Disco segmentado sinterizado
- Para materiais de construção universais como tijolos, blocos de pavimento e de construção

MÁQUINAS	Ø (mm)	FURO (mm)	SEGMENTO H/W (mm)	Nº ARTIGO
	115	22,23	10/1,9	70184608572
	125	22,23	10/2,2	70184608573
	230	22,23	10/2,6	70184608575
	300	20	10/3	70184608576
	350	25,4/20	10/3,4	70184608577



X-LOCK UNIVERSAL LASER *LASER

- Apresenta sistema X-LOCK para rápida troca de discos.
- Os discos X-LOCK também são compatíveis com utilização em rebarbadoras angulares convencionais com haste.

MÁQUINAS	Ø (mm)	FURO (mm)	SEGMENTO H/W (mm)	Nº ARTIGO
	115	22,23	10/2,2	70184607941
	125	22,23	10/2,4	70184607942



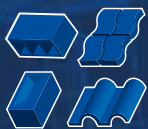

EXTREME UNIVERSAL LASER



- Ação de corte muito rápida e vida útil prolongada no corte de todos os materiais, desde macios a duros.
- Segmentos até 15mm/altura.

MÁQUINAS	Ø (mm)	FURO (mm)	SEGMENTO H/W (mm)	Nº ARTIGO
	900	60	15/4,8	70184647651



PRO UNIVERSAL LASER



- Soldadura a laser assegura o melhor desempenho e segurança.
- Segmentos de 12mm/altura.
- Utilização em lajes de betão e materiais de construção na generalidade.
- Corte a seco ou a húmido em cortadoras de alvenaria.

MÁQUINAS	Ø (mm)	FURO (mm)	SEGMENTO H/W (mm)	Nº ARTIGO
	600	25,4	12/4,4	70184647258*
	625	60	12/4,4	70184693972
	650	25,4	12/4,4	70184647265
	700**	25,4	12/4,4	70184603061
	700	60	12/4,4	70184647264
	900	60	12/4,4	70184647266
	1000	60	12/4,4	70184647263

** Disco diamantado entregue e para usar com a CM 70 ALU

* Fabricação



CLASSIC UNIVERSAL LASER



- Uma escolha económica de disco para corte a seco ou a húmido em cortadoras de alvenaria.
- Utilização em materiais de construção e blocos leves, Poroton, Kalksandstein.

MÁQUINAS	Ø (mm)	FURO (mm)	SEGMENTO H/W (mm)	Nº ARTIGO
	650	25,4	10/4,4	70184647267
	900	60	10/4,4	70184647269
	1000	60	10/4,4	70184647650

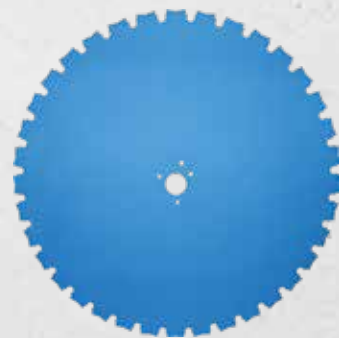

Dica Clipper



DISCO DIAMANTADO RECOMENDADO E ENTREGUE COM CM70 ALU: 70184603061



IDEAL PARA CORTADORAS DE ALVENARIA



PRO UNIVERSAL DUCTILE



Disco multimateriais soldados a vácuo para corte a seco numa ampla variedade de materiais.

Para utilização em materiais de construção genéricos, betão, telhas de asfalto, PVC, argila e resina de fibra de vidro reforçada, pequenas quantidades de madeira, ferro e metais dúcteis.



MÁQUINAS	Ø (mm)	FURO (mm)	SEGMENTO H/W (mm)	Nº ARTIGO
	115	22,23	2,8	70184694459
	125	22,23	2,8	70184694460
	180	22,23	2,8	70184694461
	230	22,23	3,1	70184694462
	300	20	3,4	70184694463
	350	25,4	3,4	70184694464
	400	20	3,3	70184694691

PRO PIPE



- Para corte e desbaste de tubos de plástico.
- Pode ser utilizado em todos os materiais.
- Permite cortar e desbastar um tubo de plástico em apenas um passo.

MÁQUINAS	Ø (mm)	FURO (mm)	SEGMENTO H/W (mm)	Nº ARTIGO
	125	22,23	2,5	70184601374





ABERTURA E LIMPEZA DE JUNTAS REBARBADORAS

EXTREME UNIVERSAL TP-Z



- Polidor de argamassa inovador com segmentos alternados em forma de Z que reduzem a área superficial de contacto para um corte mais rápido com menos fricção.

- Conceptualizados a partir de tecnologia i-HD™ para uma vida útil longa e taxa de remoção de material elevada.
- Para remoção de argamassa nas juntas entre os tijolos, blocos de pedra natural ou tijolos.

MÁQUINAS	Ø (mm)	FURO (mm)	SEGMENTO H/W (mm)	Nº ARTIGO
	115	22,23	7/6,5	70184601130
	125	22,23	7/6,5	70184641691



PRO UNIVERSAL TP



- Segmentos com espessuras diferentes para várias juntas de argamassa.
- A proteção de metal duro inserida no disco previne o corte por baixo do centro do aço e contribui para o aumento da sua vida útil.

- Para remoção de argamassa nas juntas entre os tijolos, blocos de pedra natural ou tijolos.
- Permite a remoção de argamassa 2x mais rapidamente do que um disco convencional.

MÁQUINAS	Ø (mm)	FURO (mm)	SEGMENTO H/W (mm)	Nº ARTIGO
	115	22,23	6,5/4,5	70184610712
	125	22,23	6,5/4,5	70184610713
	115	22,23	6,5/6,5	70184610305
	125	22,23	6,5/6,5	70184610307
	115	22,23	6,5/8,0	70184610715
	125	22,23	6,5/8,0	70184610716



PRO UNIVERSAL TP-V



***LASER**

- Ferramenta especial para reparação de rachas em pavimentos e paredes.
- Os segmentos em forma de V alargam as rachas para permitir a reparação com argamassa.

- Para pavimentos e paredes em betão, paredes de alvenaria, placas de gesso.
- A remoção de betão é até 2x mais rápida comparativamente com um disco convencional.

MÁQUINAS	Ø (mm)	FURO (mm)	SEGMENTO H/W (mm)	Nº ARTIGO
	115	22,23	13/6,5	70184624198
	125	22,23	13/6,5	70184624199



EXTREME CG



Dica Clipper

UTILIZAR COM
CG125 E CG180
VER PÁG. 230

Agora com tecnologia i-HD™, as Taças de Desbaste Clipper Extreme fornecem o melhor desempenho em desbaste superficial.

- Os segmentos i-HD™ permitem o melhor acabamento, altas taxas de remoção de material e a maior vida útil graças à densidade uniforme de diamantes em todo o segmento.
- O desenho exclusivo do segmento grande permite um desbaste mais rápido de grandes superfícies.
- As baixas vibrações proporcionam um melhor conforto durante a utilização.
- Os grandes orifícios de ventilação permitem um melhor arrefecimento e menos geração de calor.
- A taça de desbaste plana de 125mm é adequada para utilização em todas as máquinas com aspiração.
- Para utilização em materiais de construção, betão, pedra natural e materiais abrasivos.
- Para ladrilhadores, construtores em geral, empreiteiros de pavimento de betão, instaladores de piscinas.



H = 24mm*



MÁQUINAS	Ø (mm)	TAÇA ALTURA (mm)	FURO (mm)	SEGMENTO H/W (mm)	Nº ARTIGO
	100	19	22,23	4,5	70184694991
	125	24	22,23	4,5	70184694993
	180	29	22,23	4,5	70184694994
	125 PLANA	19	22,23	4,5	70184694992

* Altura total para Ø 125mm



Consulte a página 20 para mais informação acerca dos expositores

PRO CG



- Taxa elevada de remoção de material.
- Baixas vibrações para melhorar o conforto do operador durante a utilização.
- A tecnologia de manufatura i-HD™ garante vida mais longa e um bom acabamento standard.

- Para desbaste de revestimentos médios a duros de materiais de construção (betão, betão armado, pedra natural).

H = 24mm*



MÁQUINAS	Ø (mm)	TAÇA ALTURA (mm)	FURO (mm)	SEGMENTO H/W (mm)	Nº ARTIGO
	100	19	22,23	4,5	70184694988
	125	24	22,23	4,5	70184694989
	180	29	22,23	4,5	70184694990

* Altura total para Ø 125mm



CLASSIC CG



- Solução económica.
- Para revestimento e desbaste de construção média a dura e de materiais de construção (betão, betão armado, pedra natural).
- Os segmentos mais pequenos têm um excelente desempenho em materiais duros.

- Os lados planos evitam danos nas paredes ou nos tetos durante a operação de nivelamento.

H = 24mm*



MÁQUINAS	Ø (mm)	TAÇA ALTURA (mm)	FURO (mm)	SEGMENTO H/W (mm)	Nº ARTIGO
	100	19	22,23	4,5	70184694995
	125	24	22,23	4,5	70184694996
	180	29	22,23	4,5	70184601079

* Altura total para Ø 125mm



EXTREME CG COMFORT



A taça EXTREME CG Comfort foi desenvolvida especificamente para reduzir os níveis de vibração e melhorar o conforto do operador.

- Níveis de vibração baixos.
- Utilização confortável.
- Segmentos com novas formas para obtenção de resultados excepcionais.
- Tecnologia i-HD™ para alta taxa de remoção de material e vida útil longa.



Dica Clipper

As vibrações nos braços e nas mãos provocam doenças dolorosas e incapacitantes dos nervos e vasos sanguíneos, conduzindo ao Síndrome de Raynaud (Dedo Branco). Desenvolvemos um produto que minimiza a vibração e otimiza o seu conforto de utilização.



MÁQUINAS	Ø (mm)	TAÇA ALTURA (mm)	FURO (mm)	SEGMENTO H/W (mm)	Nº ARTIGO
	100	20	22,23	4,5	70184607656
	125	25	22,23	4,5	70184602648
	180	30	22,23	4,5	70184607657

H = 24mm*



Dica Clipper

MELHOR QUANDO UTILIZADO COM CG125 NORTON CLIPPER

PRO CG-PCD COMFORT



- Taça diamantada policristalina (PCD), desenhada para uma remoção rápida de cola, resinas epoxi e pintura.
- O sistema anti-vibração integrado facilita o conforto durante a utilização.

- Utilizar a taça para betão depois das taças PCD para garantir um acabamento excelente.

H = 18mm



MÁQUINAS	Ø (mm)	TAÇA ALTURA (mm)	FURO (mm)	ELEMENTOS PCD	Nº ARTIGO
	125	18	22,23	12pcs	70184645886



CLASSIC CG-PCD



- Taça económica com Diamante Policristalino (PCD).
- Desenhado para uma remoção rápida de cola, resinas epoxi e pintura.

- Utilizar a taça para betão depois das taças PCD para garantir um acabamento excelente.

H = 19mm



MÁQUINAS	Ø (mm)	TAÇA ALTURA (mm)	FURO (mm)	ELEMENTOS PCD	Nº ARTIGO
	125	19	22,23	12pcs	70184693445



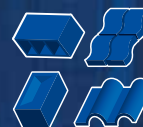

EXTREME CUT'N'GRIND



- Ferramenta multiusos para corte e desbaste de materiais de construção.
- A tecnologia i-HD™ permite uma vida útil mais longa, um corte mais rápido e um design único.
- Utilizar nas mesmas aplicações que os

- discos diamantados e as taças de desbaste diamantadas.
- Inclui uma flange de alumínio com conexão M14 para corte e desbaste offset.

MÁQUINAS	Ø (mm)	FURO	SEGMENTO H/W (mm)	Nº ARTIGO
	125	M14	25 / 3,9	70184602036



Dica Clipper

UM DISCO PARA DUAS APLICAÇÕES: CORTE E DESBASTE



PRO CUT'N'GRIND



- Forma Turbo sinterizada para remoção de material rápida e boa qualidade de acabamento no corte e desbaste.
- Inclui uma flange de alumínio com conexão M14 para corte e desbaste offset.

- Utilizar nas mesmas aplicações que os discos diamantados e as taças de desbaste diamantadas.
- Utilização em betão, betão lavado, blocos, ferro dúctil e pedras naturais.

MÁQUINAS	Ø (mm)	FURO	SEGMENTO H/W (mm)	Nº ARTIGO
	100	M14	25 / 3,9	70184641171
	125	M14	25 / 3,9	70184641172





NOTAS

Lined area for notes, consisting of multiple horizontal lines.

DISCOS DIAMANTADOS PARA

MULTIMATERIAIS

Discos multifunções para corte de betão, betão armado, telhas, pavimentos, blocos, granito, pedra natural, asfalto, tijolos refratários, arenito e painéis.



PRO 4X4 EXPLORER



A gama Pro 4x4 Explorer está ainda melhor. Corte mais rápido, maior durabilidade, segurança melhorada e utilização mais confortável em qualquer tipo de material - são todos os benefícios adicionais deste processo de fabricação.

- Disco multifunções que corta todos os materiais.
- Altura do segmento até 12mm para mais cortes por disco.
- Os segmentos em forma trapezoidal facilitam o corte confortável e suave com níveis de vibração mais baixos.
- O indicador de profundidade de corte patenteado permite uma melhor visibilidade da profundidade do corte quando está a ser utilizado.
- Possibilidade de acompanhar o desgaste do segmento com o indicador especial de desgaste gravado.
- Os segmentos patenteados em forma de gota previnem rachas devido à fadiga, mesmo no corte de metal espesso.



Para corte de todos os materiais seguintes:

- Betão armado
- Vigas de betão
- Betão calcário
- Telhas betão
- Pavimento e blocos
- Granito e pedras naturais
- Asfalto
- Asfalto sobre betão
- Tijolos refratários
- Painéis
- Arenito
- Peças de aço até 5 mm de espessura

MÁQUINAS	Ø (mm)	FURO (mm)	SEGMENTO H/W (mm)	Nº ARTIGO
	115	22,23	10/2,2	70184602018
	125	22,23	10/2,2	70184602019
	180	22,23	10/2,5	70184602020
	230	22,23	12/2,5	70184602021
	300	20	12/3,0	70184602022
	300	25,4	12/3,0	70184602023
	350	20	12/3,2	70184602091
	350	25,4/20	12/3,2	70184602092
	350	25,4	12/3,2	70184602093
	400	25,4	12/3,2	70184602095
	400	20	12/3,2	70184602094
	450	25,4	12/3,2	70184602096
	500	25,4	10/3,8	70184602097

CARACTERÍSTICAS DO PRODUTO



ENTALHES EM FORMA DE GOTA

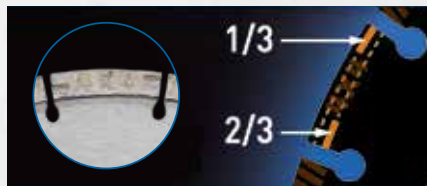

INDICADOR DE DESGASTE DO SEGMENTO



INDICADOR DE PROFUNDIDADE DE CORTE PATENTEADO

DICA

O sistema permite que o furo dos discos seja ajustado para máquinas com diferentes diâmetros de mandril/eixo. Existem 2 versões, a primeira permite que um disco com furo de 25,4mm seja montado numa máquina com mandril/eixo de 22,23 mm. A segunda, permite que um disco com furo de 25,4mm ou 22,23mm seja montado numa máquina com mandril/eixo de 20 mm.

O sistema cumpre os requisitos da norma europeia EN 13236.

MÁQUINAS	FURO DO DISCO (mm)	VEIO DA MÁQUINA (mm)	Nº ARTIGO
	25,4	22,23	70184623894
	25,4/22,23	20	70184622589





STANDARD ALL MATERIALS



LASER

- Para corte de vários materiais como betão, granito, asfalto, blocos, pavimentos em pedra, tijolos de construção, peças em aço até 5mm de espessura e muito outros.

- Utilização em máquinas de corte manuais. Serra de alvenaria e serra de pavimento são compatíveis com discos de diâmetro 350mm para uso esporádico.
- 100% laser blades with segment height of 10mm



MÁQUINAS	Ø (mm)	FURO (mm)	SEGMENTO H/W (mm)	Nº ARTIGO
	115	22,23	10/2,2	70184609627
	125	22,23	10/2,2	70184609628
	230	22,23	10/2,5	70184609629
	300	20	10/2,5	70184609630
	350	25,4/20	10/2,8	70184609633
	400	25,4/20	10/3	70184632527

NOVO

DISCOS INVINCIBLE



LASER

- Os discos Invincible são especificamente desenhados para formar um "duo dinâmico" com todas as máquinas a bateria.
- **INVENCIBILIDADE** – A segunda geração de tecnologia infiltrada de alta densidade torna a utilização deste discos incrivelmente segura
- **CONFIANÇA** – Não necessitam montagem/desmontagem, pode contar com estes discos para cortar todos os materiais de construção

- **VERSATILIDADE** – Trabalham bem qualquer circunstância, seja com rebarbadora angular convencional ou a bateria
- **VELOCIDADE E POTÊNCIA** – Personificados através do nosso "homem de aço" cortam qualquer material, de forma rápida e fácil



MÁQUINAS	Ø (mm)	FURO (mm)	SEGMENTO H/W (mm)	QTD.	Nº ARTIGO
	115	22,23	12/2,2	1	70184603342
	125	22,23	12/2,2	1	70184603343
	150	22,23	12/2,2	1	70184608969

DISCOS NUM KIT DE 10 PEÇAS + 1 EXPOSITOR EM CARTÃO

MÁQUINAS	Ø (mm)	FURO (mm)	SEGMENTO H/W (mm)	QTD.	Nº ARTIGO
	115	22,23	22,23	1	70184607642
	125	22,23	22,23	1	70184607643



DISCOS DIAMANTADOS PARA

AZULEJOS CERÂMICOS E PORCELÂNICOS

Descubra os nossos discos diamantados especialmente desenhados para cortar: azulejos cerâmicos e porcelânicos, pedra vitrificada reconstituída, vidro, vidro texturizado, azulejos vidrados, granito, mármore, ardósia e pedra natural dura.



EXTREME CERAMIC TURBO



CORTE DE QUALIDADE EM CERÂMICOS DUROS

- Este disco de pista contínua turbo de 10mm é a escolha perfeita para um corte de alta qualidade.
- A qualidade de diamante Premium e o aglomerante metálico de corte livre, tornam este disco perfeito para cortar até os azulejos mais duros e difíceis.
- Espessura de 1,4mm para um corte rápido e redução do desperdício de material.
- A flange reforçada no centro de aço ajuda a manter o disco direito não danificando o azulejo.
- Para utilização em rebarbadoras angulares, cortadoras de azulejos e cortadoras de alvenaria.
- Pode ser usado em trabalhos em cerâmica, porcelana, revestimento de grés de parede e azulejos de pavimento.



MÁQUINAS	Ø (mm)	FURO (mm)	SEGMENTO H/W (mm)	Nº ARTIGO
	115	22,23	10/1,4	70184644759
	125	22,23	10/1,4	70184644760
	180	22,23	10/1,4	70184621970
	200	25,4	10/2	70184625427
	230	22,23	10/2	70184621973
	230	25,4	10/2	70184627653
	250	25,4	10/2	70184625428
	250	30	10/2	70184645565*
	300	20	10/2,2	70184633159
	300	25,4	10/2,2	70184625429
	300	30	10/2,2	70184645566

*Fabricação

CARACTERÍSTICAS DO PRODUTO

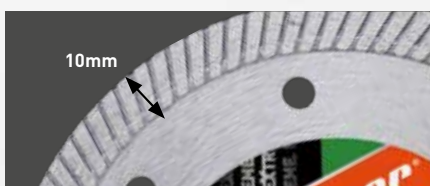

10mm ALTURA DA PISTA DIAMANTADA



1,4mm ESPESSURA DISCO



CORTE RÁPIDO E PISTA CONTÍNUA





EXTREME CERAMIC



- Disco diamantado sinterizado com pista contínua para corte a húmido em cortadoras de alvenaria.
- Ranhuras finas cortadas a laser permitem o

arrefecimento do disco e um corte mais suave.

- Utilização em azulejos cerâmicos vidrados, granito, mármore, ardósia e pedra natural.

MÁQUINAS	Ø (mm)	FURO (mm)	SEGMENTO H/W (mm)	Nº ARTIGO
	200	25,4	9/1,6	70184647047
	230	25,4	9/1,6	70184644431
	250	25,4	9/1,6	70184644432
	300	25,4	9/2,0	70184630334
	350	25,4	9/2,0	70184630335



EXTREME CERAMIC SOFT*



- Disco diamantado sinterizado de pista contínua para corte a húmido em cortadoras de alvenaria.
- Ranhuras finas cortadas a laser permitem o arrefecimento do disco e um corte mais suave.

- Para azulejos cerâmicos.
- Oferece um acabamento excelente nos azulejos mais duros.

MÁQUINAS	Ø (mm)	FURO (mm)	SEGMENTO H/W (mm)	Nº ARTIGO
	200	25,4	2 /9	70184603234
	230	25,4	2 /9	70184603235
	250	25,4	2 /9	70184603236
	300	25,4	2 /9,5	70184602483
	350	25,4	2 /9,5	70184602484
	400	25,4	2,4 /10	70184603237



NOVO

EXTREME GRES



- Especialmente desenvolvido para cortar ladrilhos duros e grossos até 3 cm de profundidade sem necessidade de segunda passagem.
- Os diâmetros de 250 mm e superiores contam com um segmento cônico que reduz a fricção contra o material assegurando um corte rápido e limpo.
- Os diâmetros de 300 e 350 mm oferecem segmentos incríveis soldados a laser de 15 mm de altura, o que proporciona uma duração revolucionária!
- Existe uma versão Silêncio em vários diâmetros que reduz o ruído até 8 vezes em relação aos discos não silenciosos.
- Estes discos são a solução para cortar ladrilhos duros e grossos.



MÁQUINAS

Ø
(mm)

FURO
(mm)

SEGMENTO
H/W (mm)

Nº ARTIGO

Corte húmido e seco

	115	22,23	10/1,3	70184602447
	125	22,23	10/1,3	70184602448



LASER

Só para corte húmido

	250	25,4	12/2,2	70184632632
	250	25,4	12/2,2	70184632631
	300	25,4	15/2,2	70184632896
	300	25,4	15/2,2	70184632897
	350	25,4	15/2,2	70184632569
	350	25,4	15/2,2	70184632570





PRO CERAMIC



- Aro diamantado contínuo com boa relação qualidade/preço.
- Pode ser utilizado para corte a húmido ou a seco.

- Para cerâmicos, granito, mármore, ardósia, pedra natural.

MÁQUINAS	Ø (mm)	FURO (mm)	SEGMENTO H/W (mm)	Nº ARTIGO
<i>Corte a húmido e a seco</i>				
	115	22,23	9/1,6	70184625942
	125	22,23	9/1,6	70184625940
	180	22,23	9/1,7	70184625944
	230	22,23	9/2,2	70184625946

MÁQUINAS	Ø (mm)	FURO (mm)	SEGMENTO H/W (mm)	Nº ARTIGO
<i>Apenas corte a húmido</i>				
	150	25,4/22,23	10/1,6	70184625560
	180	25,4/22,23	10/1,9	70184625561
	200	25,4	10/1,9	70184625093
	200	30	10/1,9	70184625094
	230	25,4	10/1,9	70184625096
	250	25,4	10/2	70184625097
	300	25,4	10/2	70184625098
	350	25,4	10/2	70184625100

Anterior MD 120 C



CLASSIC CERAMIC TURBO



- Disco diamantado com pista contínua TURBO para um corte mais rápido e suave de azulejos cerâmicos duros.
- Solução económica.

- Para corte a seco ou a húmido de telhas cerâmicas ou porcelâncias.

MÁQUINAS	Ø (mm)	FURO (mm)	SEGMENTO H/W (mm)	Nº ARTIGO
	115	22,23	7/1,6	70184627645
	125	22,23	7/1,6	70184627646

Anterior Classic Ceram XT





CLASSIC CERAMIC



- Disco diamantado de pista contínua com boa relação qualidade/preço.
- Corte a seco ou a húmido de azulejos meio duros e cerâmicos.

MÁQUINAS	Ø (mm)	FURO (mm)	SEGMENTO H/W (mm)	Nº ARTIGO
	115	22,23	7/1,6	70184626825
	125	22,23	7/1,6	70184626826
	180	25,4/22,23	7/1,7	70184626828
	200	30/25,4	7/1,7	70184626829
	230	22,23	7/1,8	70184626830
	230	25,4	7/1,8	70184628734
	250	25,4	7/1,8	70184626831
	300	25,4	7/2,1	70184626832
	350	25,4	7/2,1	70184626833



STANDARD CERAMIC



- Disco sinterizado de pista contínua
- Para azulejos cerâmicos e porcelânicos
- Também se adapta a todos os materiais que requerem uma boa qualidade corte graças à sua pista contínua

MÁQUINAS	Ø (mm)	FURO (mm)	SEGMENTO H/W (mm)	Nº ARTIGO
	115	22,23	7/1,6	70184608555
	125	22,23	7/1,6	70184608556
	180	22,23/25,4	7/1,8	70184608557
	200*	30/25,4	7/2	70184608558
	230	22,23/25,4	8/2	70184608559

* Diâmetro 200mm apenas para corte a húmido



X-LOCK CERAMIC



- Apresenta sistema X-LOCK para rápida troca de discos.
- Os discos X-LOCK também são compatíveis com utilização em rebarbadoras angulares convencionais com haste.

MÁQUINAS	Ø (mm)	FURO (mm)	SEGMENTO H/W (mm)	Nº ARTIGO
	115	22,23	10/1,4	70184607943
	125	22,23	10/1,4	70184607944



DISCOS DIAMANTADOS PARA

GRANITO, MÁRMORE E PEDRA NATURAL



EXTREME GRANITE



***LASER**

- Os segmentos trapezoidais 'Duo' com 15mm de altura são produzidos com a tecnologia i-HD™, tornando-os otimizados para o corte de materiais duros, como granito, pedra natural, lajes e blocos de betão. Estes segmentos originam outros benefícios como vida útil muito longa, excelente velocidade de corte, maior conforto do operador e baixa vibração. O Extreme Granite também garante uma segurança excepcional contra a perda de segmentos.
- As ranhuras dos segmentos em forma exclusiva de seta indicam permanentemente a direção correta de rotação.



MÁQUINAS	Ø (mm)	FURO (mm)	SEGMENTO H/W (mm)	Nº ARTIGO
	230	22,23	15/2,6	70184601172
	300	20	15/2,8	70184601173
NOVO	350	20	15/3	70184632363
	350	25,4	15/2,8	70184601174
	350	25,4	15/2,8	70184603311
	500	25,4	15/3,2	70184603312
NOVO	650	25,4	12/4,6	70184632587
	900	60	12/4,6	70184603313



Dica Clipper

USE O SISTEMA QUICKFIX PARA QUE O DISCO SE ENCAIXE EM MÁQUINAS COM DIÂMETROS DIFERENTES DE VEIO / EIXO

EXTREME STRADALIT



***LASER**

- Disco soldado a laser, com segmentos de 10mm/altura com corpo de aço silencioso, ideal para corte a húmido, com cortadoras

de alvenaria, de pedra natural muito dura, pavimentos de tijoleira e tijolos de engenharia.

MÁQUINAS	Ø (mm)	FURO (mm)	SEGMENTO H/W (mm)	Nº ARTIGO
	350	25,4	10/2,5	70184621132
	400	25,4	10/2,5	70184623047





PRO GRANITE TURBO



LASER

- Os segmentos soldados a laser com 12mm/ altura têm forma ondulada, o que gera fricção reduzida e torna o disco mais eficiente. Estes segmentos também permitem que o disco tenha um forte desempenho de corte e vida útil longa.

- Desenhado para corte a húmido e a seco.
- Para granito, blocos de betão e outros materiais de pedra dura.
- Excelente relação entre desempenho e custo, permitindo uma boa relação qualidade/preço.

MÁQUINAS	Ø (mm)	FURO (mm)	SEGMENTO H/W (mm)	Nº ARTIGO
	115	22,23	12/2,2	70184626525
	125	22,23	12/2,2	70184626526
	180	22,23	12/2,4	70184626527
	230	22,23	12/2,6	70184626528
	230	70/22,23 + Flange	12/2,6	70184629653
	300	20	12/3,2	70184626530
	300	25,4	12/3,2	70184626529
	350	20	12/3,2	70184626531
	350	25,4	12/3,2	70184626532
	400	25,4	12/3,2	70184626533



PRO GRANITE



LASER

- Disco com excelente relação qualidade/preço.
- Utilização em granito, mármore e pedra natural.

MÁQUINAS	Ø (mm)	FURO (mm)	SEGMENTO H/W (mm)	Nº ARTIGO
	350	25,4	10/3,0	70184610385
	400	25,4	10/3,2	70184610386
	450	25,4	10/3,4	70184610436
	500	25,4	7/3,2	70184610437
	600	25,4	7/4,4	70184610438*



* Fabricação



PRO MÁRMORE



- Disco diamantado versátil, indicado para materiais como granito, mármore, plásticos e pedra natural. Utilizar em rebarbadoras, serras manuais e cortadoras de alvenaria.
- A superfície eletrodepositada e os insertes diamantados aplicados no centro do aço limpam o perfil de corte quando em utilização, característica que garante o corte rápido e suave.

MÁQUINAS	Ø (mm)	FURO (mm)	SEGMENTO H/W (mm)	Nº ARTIGO
	50	6	2,4	70184629965
	115	22,23	2,4	70184626663
	125	22,23	2,4	70184626666
	150	20	2,4	70184601282
	230	22,23	2,8	70184626668
	300	25,4	2,9	70184620243
	350	25,4	2,9	70184620244



PRO MÁRMORE SURF



- O Norton Pro Surf pode ser usado como disco diamantado e taça de desbaste diamantada, sendo adequado para o corte e desbaste de pedra natural.
- Pista contínua eletrodepositada para permitir um corte e desbaste mais suave.

MÁQUINAS	Ø (mm)	FURO (mm)	SEGMENTO H/W (mm)	Nº ARTIGO
	115	M14	2,4	70184640590
	125	M14	2,4	70184640591
	230	70/22,23 + Flange	2,8	70184640592



DISCOS DIAMANTADOS PARA

ASFALTO E MATERIAIS ABRASIVOS

Descubra os nossos discos especialmente projetados para corte: asfalto, asfalto sobre betão, betão fresco, betume, juntas de cimento, tijolos refratários, blocos de cimento (Lignacite)



EXTREME ASPHALT



LASER

- Segmentos diamantados de 15mm/altura permitem uma vida útil muito longa, excelente velocidade de corte e baixas vibrações.
- Indicador patenteado de profundidade de corte com efeito estroboscópico para maior controlo sobre o corte.
- Sistema de proteção contra o desgaste limita de forma significativa o corte por baixo.
- Os entalhes exclusivos em forma de seta rapidamente removem os detritos da superfície do disco e indicam a direção rotacional.



* Apenas em discos para máquinas <20HP



Disco único, soldado a laser e adequado para asfalto e materiais abrasivos. Devido ao seu desenho inovador, o disco Extreme Asphalt é fácil de usar, corta extremamente rápido, garantindo um corte preciso e uma vida muito longa. Apresenta um indicador de profundidade patenteado para monitorização da vida do disco e indicação do sentido de corte (até 450 mm de diâmetro). Múltiplos segmentos em forma de gota para uma vida mais segura e longa do disco. Ideal para todas as serras de alta velocidade e cortadoras de pavimento.

Para uso em asfalto, asfalto sobre betão, betão verde e materiais de construção abrasivos.

MÁQUINA	POTÊNCIA	Ø (mm)	FURO (mm)	SEGMENTO H/W (mm)	Nº ARTIGO
	< 20 hp	300	20	15/3	70184694907
	< 20 hp	350	25,4	15/3,2	70184694537
	< 20 hp	400	25,4	15/3,2	70184694911
	< 20 hp	450	25,4	15/3,2	70184694912
	< 20 hp	500	25,4	15/3,6	70184694913



NOME	MÁQUINA	POTÊNCIA	Ø (mm)	FURO (mm)	SEGMENTO H/W (mm)	Nº ARTIGO
Asphalt 10		20 - 30 hp	500	25,4	10/4,3	70184640191
		20 - 60 hp	600	25,4	12/4,4	70184603293
		20 - 60 hp	700	25,4	12/4,4	70184603354*
		20 - 60 hp	800	25,4	12/4,4	70184603355*
		20 - 30 hp	900	25,4	10/4,3	70184640195*
Asphalt 20		20 - 60 hp	600	25,4	12/4,4	70184603293
		20 - 60 hp	700	25,4	12/4,4	70184603354*
		20 - 60 hp	800	25,4	12/4,4	70184603355*

* Fabricação

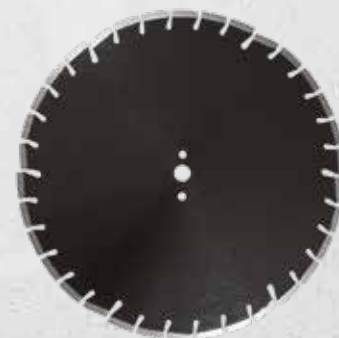



NOVO

PRO ASPHALT BATERIA SILENCIO



*LASER

- Especialmente concebido para otimizar as prestações das serras de pavimento a bateria como a Norton Clipper CS350 B.
- Os segmentos soldados a laser de 12 mm de altura oferecem uma longa vida útil e um rendimento de corte eficaz em asfalto e materiais abrasivos.
- O centro em aço Silencio combinado com uma máquina de bateria oferece um conforto de trabalho inigualável.



MÁQUINA	POTÊNCIA	Ø (mm)	FURO (mm)	SEGMENTO H/W (mm)	Nº ARTIGO
	< 20 hp	300	25,4	12/2,5	70184632961
	< 20 hp	350	25,4	12/2,5	70184632963

NOVO

PRO ASPHALT II



*LASER

- Concebido para um uso intensivo, este disco oferece uma excelente longevidade e uma grande relação qualidade/preço.
- Os segmentos específicos protegem o centro em aço contra a redução de corte e evitam um desgaste prematuro do disco.
- Segmentos soldados a laser de 12 mm de altura para uma longa vida útil.
- Um indicador de profundidade patenteado ajuda o utilizador a controlar a profundidade de corte e indica o sentido de rotação (até Ø450mm).



MÁQUINA	POTÊNCIA	Ø (mm)	FURO (mm)	SEGMENTO H/W (mm)	Nº ARTIGO
	< 20 HP	300	20	12/2,8	70184631578
	< 20 HP	300	25,4	12/2,8	70184631579
	< 20 HP	350	20	12/3,2	70184631580
	< 20 HP	350	25,4	12/3,2	70184631995
	< 20 HP	400	25,4	12/3,2	70184631582
	< 20 HP	450	25,4	12/3,2	70184631583
	< 20 HP	500	25,4	12/3,8	70184631995
	< 20 HP	600	25,4	12/3,8	70184631996
	< 20 HP	700	25,4	12/4,4	70184632649

CLASSIC ASPHALT



*LASER

- Disco soldado a laser para corte a seco ou a húmido com boa relação qualidade/preço.
- Para utilização em asfalto, asfalto sobre betão, betão fresco, materiais abrasivos e telhas em betão.

MÁQUINA	POTÊNCIA	Ø (mm)	FURO (mm)	SEGMENTO H/W (mm)	Nº ARTIGO
	< 20HP	300	20	10/2,5	70184626876
	< 20HP	300	25,4	10/2,5	70184626877
	< 20HP	350	20	10/2,8	70184626878
	< 20HP	350	25,4	10/2,8	70184626879
	< 20HP	400	20	10/3,2	70184645242
	< 20HP	400	25,4	10/3,2	70184626880
	< 20HP	450	25,4	10/3,2	70184626881
	< 20HP	500	25,4	10/3,2	70184601944
	< 20HP	600	25,4	10/3,2	70184601945



*500-600mm com segmentos de proteção anti-desgaste.



BETÃO FRESCO CORTADORAS DE PAVIMENTO

EXTREME GREEN CONCRETE



***LASER IHD**

- Segmentos soldados a laser com 14mm/altura para uma vida mais longa.
- Segmentos de proteção que previnem o desgaste do corpo de aço.
- Para betão fresco, lignacite e blocos de asfalto para máquinas até 25HP.

MÁQUINAS	Ø (mm)	FURO (mm)	SEGMENTO H/W (mm)	Nº ARTIGO
	300	25,4	14/3	70184602877
	350	25,4	14/3	70184602876*

* Fabricação



PRO GREEN CONCRETE



***LASER**

- Segmentos soldados a laser para corte a húmido.
- Segmentos de proteção que previnem o desgaste do corpo de aço.
- Para utilização em betão fresco, lignacite e blocos de asfalto.

MÁQUINAS	Ø (mm)	FURO (mm)	SEGMENTO H/W (mm)	Nº ARTIGO
	300	25,4	10/2,5	70184624684
	350	25,4	10/2,8	70184624685

Anterior M45 Evo



EXTREME ASPHALT LB



Discos diamantados com amplo SEGMENTO para corte circular de asfalto e de materiais abrasivos com cortadora de pavimentos.

- Várias larguras de segmentos disponíveis para que se adapte a todas as aplicações de corte circular em materiais abrasivos.
- Centro de aço espesso e segmentos em forma de martelo para melhor proteção do desgaste do corpo de aço.



MÁQUINAS	Ø (mm)	FURO (mm)	SEGMENTO (mm)	Nº ARTIGO
	350	25,4	8	70184618296*
	350	25,4	10	70184615813*

Anterior Platinum LB

* Fabricação

DISCOS DIAMANTADOS PARA

MATERIAIS REFRATÁRIOS

Descubra os nossos discos especialmente projetados para cortar: Electrofused, Corhart ZAC, Corhart 104, Zircônio, Jargal, Mullite, Alumínio, Basalto, Óxidos - Dolomita, Tar e Magnesite, Óxidos - Magnesite e Cromite, Cromo, baixo e alto teor de alumina. Óxidos - Zircônia, Sílica, Beauxite, Durital, Rocal, Zirmul, Não óxidos - carboneto de silício, Carborundum, Grafite ... e todos os materiais refratários.



EXTREME RC



A Norton Clipper oferece uma gama de discos diamantados de alto desempenho desenvolvida especificamente para empreiteiros profissionais especializados na manutenção de superfícies industriais.

Descubra a nossa variada gama de discos para todo o tipo de tijolos refratários.



GUIA DE RECOMENDAÇÕES

	RC400	RC465	RC525	RC540	RC575	PRO BETON	ZDM200	ZMD944T
NÃO ÓXIDOS (C 80-90%) (SiC 40-70%)								
Carboneto de silício, Carborundum, Grafite					•			
ÓXIDOS								
Dolomite, Tar (MgO 40% CaO 60%)		•						
Magnesite (MgO 80-95%)		•	•				•	•
Chromite, Chrome (Cr ₂ O ₃ 30-10% MgO 40-80%)			•				•	•
Zirconia, Silica (ZrO ₂ 65-95%) (SiO ₂)				•		•		
BAIXO CONTEÚDO ALUMÍNIA (AL ₂ O ₃ 25-70%)								
Argila refratária			•			•	•	
ALTO CONTEÚDO ALUMÍNIA (AL ₂ O ₃ 70-95%)								
Mulite, Beauxite, Durital, Rocal, Zirmul				•		•		
"ELECTROFUSED"								
Corhart ZAC, Corhart 104, Zirconia, Jargal	•							
Mulite, Alumina, Basalto	•							
ISOLAMENTO			•			•	•	

A maioria dos diâmetros também estão disponíveis como versões "silenciosas"



EXTREME RC465



***LASER**

- Disco diamantado soldado a laser com geometria key-hole.

- Para utilização em óxidos - Dolomite, Alcatrão e Magnesite.

MÁQUINAS	Ø (mm)	FURO (mm)	TIPO DE AÇO	SEGMENTO H/W (mm)	Nº ARTIGO
	400	25,4	Standard	10/3,2	70184626316*
	450	25,4	Standard	10/3,8	70184626317*
	450	25,4	Silencio	10/3,8	70184630620
	500	25,4	Standard	10/3,8	70184626318
	600	25,4	Standard	10/3,8	70184626319*
	650	25,4	Standard	10/3,8	70184629314*

* Fabricação



EXTREME RC525



***LASER**

- Disco diamantado soldado a laser com geometria key-hole.
- Argila refratária de isolamento.

- Utilização em óxidos - Magnesite e Cromite, Cromo. Baixo Conteúdo Alumina < 70%

MÁQUINAS	Ø (mm)	FURO (mm)	TIPO DE AÇO	SEGMENTO H/W (mm)	Nº ARTIGO
	500	25,4	Silencio	12/3,8	70184641533
	500	25,4	Standard	12/3,8	70184626283*
	600	25,4	Standard	12/3,8	70184626706*

* Fabricação





MATERIAIS REFRATÁRIOS CORTADORAS DE ALVENARIA

EXTREME RC540



LASER

- Disco diamantado soldado a laser com geometria aberta dos segmentos.
- Utilização em óxidos - Zircônio, Silício. Alto conteúdo de Alumina >70% - Mullite
- Beauxite, Durital, Rocal, Zirmul.

MÁQUINAS	Ø (mm)	FURO(mm)	TIPO DE AÇO	SEGMENTO H/W (mm)	Nº ARTIGO
	350	25,4	Standard	10/2,8	70184626285
	400	25,4	Standard	10/3,2	70184626286*
	450	25,4	Standard	10/3,8	70184626287
	500	25,4	Standard	10/3,8	70184626288
	500	25,4	Silencio	10/3,8	70184626693
	600	25,4	Standard	10/3,8	70184626707*

* Fabricação



EXTREME RC575



LASER

- Disco diamantado soldado a laser com geometria key-hole.
- Para utilização em não Óxidos - Silício de Carbono, Carbetto de Silício, Grafite.

MÁQUINAS	Ø (mm)	FURO(mm)	TIPO DE AÇO	SEGMENTO H/W (mm)	Nº ARTIGO
	400	25,4	Standard	10/3,2	70184626321*
	450	25,4	Standard	10/3,8	70184626322*
	450	25,4	Silencio	10/3,8	70184647831
	500	25,4	Silencio	10/3,8	70184631081
	500	25,4	Standard	10/3,8	70184626323*
	600	25,4	Standard	10/3,8	70184626324*

* Fabricação





PRO BETON



LASER

- Disco cortado a laser com boa relação qualidade/preço, segmentos de corte livre com 10mm/altura, para corte a seco ou a húmido.
- Para betão, betão armado, lajes de betão, blocos refratários com óxidos de alumínio.
- Produto versátil, pensado para serras manuais a gasolina, cortadoras de pavimento e cortadoras de alvenaria. Estes discos de alto desempenho são desenhados para trabalhos em betão e materiais refratários, de dureza média a alta.

MÁQUINAS	Ø (mm)	FURO (mm)	SEGMENTO H/W (mm)	Nº ARTIGO
	350	25,4	10/2,8	70184627061
	400	25,4	10/3,2	70184627062
	450	25,4	10/3,2	70184627063
	500	25,4	10/3,8	70184627064
	600	25,4	10/4,0	70184627065

Anterior ZDH500



PRO ZDM 200



LASER

- Disco soldado a laser com relação qualidade/preço muito boa. Disco refratário para corte a seco ou a húmido.
- Para utilização em materiais refratários como óxidos, magnesite, cromite e tijolos de isolamento.

MÁQUINAS	Ø (mm)	FURO (mm)	SEGMENTO H/W (mm)	Nº ARTIGO
	350	25,4	7/2,4	70184610238
	450	25,4	7/3,2	70184610239
	500	25,4	7/3,2	70184610240*



PRO ZMD 944T



LASER

- Disco soldado a laser com relação qualidade/preço muito boa. Disco refratário para corte a seco ou a húmido.
- Para utilização em materiais refratários como óxidos, magnesite, cromite e tijolos de isolamento.

MÁQUINAS	Ø (mm)	FURO (mm)	SEGMENTO H/W (mm)	Nº ARTIGO
	350	25,4	7/2,4	70184610284
	450	25,4	7/3,2	70184610285
	500	25,4	7/3,2	70184610286



BROCAS E PERFURAÇÃO PARA BETÃO

Descubra as nossas brocas especialmente desenhadas para perfuração: betão armado, betão curado, pedras de calçada, tubos de betão, tijolos de engenharia, tijolos de frente, tijolos refratários, lajes e pavimentos, pavimentos em bloco, cascalho lavado, lajes de betão pedra natural, perdeira, arenito, calcário.



EXTREME CB BETON



LASER

Para um desempenho extremo, a broca diamantada Extreme CB Beton tem uma configuração de aglomerante e especificação de diamante únicos, conseguidos através dum novo e revolucionário segmento duplo canelado: a perfuração é fácil de iniciar e a velocidade do processo é 20% superior à conseguida com brocas convencionais; vida útil do produto é mais longa devido aos segmentos com 12mm/altura.

- **Comprimento útil:** 450mm.
- **Conexão:** rosca fêmea UNC 1 1/4".
- **Aplicações:** betão e betão armado.

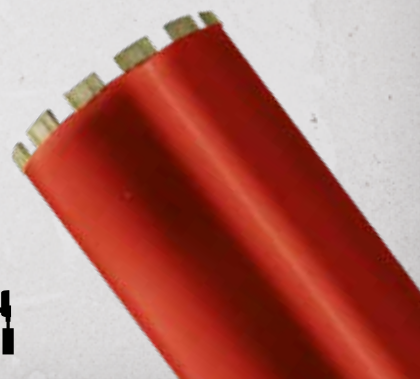

DE / DI** (mm)	SEGMENTO ALT./ESP. (mm)	Nº. SEGMENTOS	Nº ARTIGO
48/41	24/3,6/12	4	70184629370
52/45	24/3,6/12	4	70184629161
62/55	24/3,6/12	5	70184629338
67/60	24/3,6/12	5	70184629162
77/70	24/3,6/12	6	70184629163
82/75	24/3,6/12	6	70184629174
87/80	24/3,6/12	7	70184630450
92/85	24/3,6/12	7	70184629167
102/95	24/3,6/12	8	70184629176
107/100	24/3,6/12	9	70184629091
112/105	24/3,6/12	9	70184629052
117/110	24/3,6/12	9	70184629685**
122/114	24/4/12	9	70184629455
127/119	24/4/12	10	70184629175
132/124	24/4/12	10	70184629339
142/134	24/4/12	10	70184629866
152/144	24/4/12	11	70184629104
162/154	24/4/12	12	70184629165
178/170	24/4/12	13	70184629166
182/174	24/4/12	13	70184629349
187/179	24/4/12	14	70184629177**
202/192	24/5/12	14	70184629178
225/215	24/5/12	15	70184629179**
230/220	24/5/12	15	70184630442
250/240	24/5/12	16	70184629180
276/266	24/5/12	17	70184629843**
300/290	24/5/12	18	70184629534
350/340	24/5/12	19	70184629701
400/390	24/5/12	20	70184629902

DE / DI*: Diâmetro Exterior / Diâmetro Interior

** Fabricação





PRO CB BETON



- **Comprimento útil:** 300mm.
- **Conexão:** rosca macho 1/2".
- **Aplicações:** betão e paredes de alvenaria.

- Coroa profissional para trabalhos de perfuração a húmido de pequenos diâmetros.
- Coroa soldada para perfuração a húmido.

DE / DI** (mm)	COROA L / A (mm)	Nº SEGMENTOS	Nº ARTIGO
14/10	7/2,0	1 Coroa	70184612947
16/12	7/2,0	1 Coroa	70184612823
18/14	7/2,0	1 Coroa	70184612824
20/16	7/2,0	1 Coroa	70184612825
22/18	7/2,0	1 Coroa	70184612826
25/21	7/2,0	1 Coroa	70184612827
28/24	7/2,0	1 Coroa	70184612828
30/26	7/2,0	1 Coroa	70184612829
32/28	7/2,0	1 Coroa	70184612830
35/31	7/2,0	1 Coroa	70184612831
38/34	7/2,0	1 Coroa	70184612833
40/36	7/2,0	1 Coroa	70184612834
51/47	7/2,0	1 Coroa	70184612835

* DE / DI*: Diâmetro Exterior / Diâmetro Interior.



- **Comprimento útil:** 450mm.

- **Conexão:** rosca macho 1 1/4".

DE / DI** (mm)	COROA L / A (mm)	Nº SEGMENTOS	Nº ARTIGO
52/45	24/3,5/10	4	70184624870
57/50	24/3,5/10	4	70184624871
62/55	24/3,5/10	5	70184624872
67/60	24/3,5/10	5	70184624873
72/65	24/3,5/10	5	70184624874
77/70	24/3,5/10	6	70184624875
82/75	24/3,5/10	6	70184624876
87/80	24/3,5/10	6	70184624878
92/85	24/3,5/10	7	70184624879
102/95	24/3,5/10	8	70184624880
107/100	24/3,5/10	8	70184624881
112/105	24/3,5/10	8	70184624882
122/114	24/4,0/10	9	70184624883
127/119	24/4,0/10	9	70184624884
132/124	24/4,0/10	9	70184624885
142/134	24/4,0/10	10	70184624886
152/144	24/4,0/10	11	70184624887
162/154	24/4,0/10	11	70184624888
172/164	24/4,0/10	12	70184624889
182/174	24/4,0/10	12	70184624890
202/194	24/4,0/10	14	70184624892
212/203	24/4,5/10	14	70184624893**
227/218	24/4,5/10	15	70184624894
252/243	24/4,5/10	16	70184624895
272/263	24/4,5/10	18	70184624896**
300/290	24/5,0/10	19	70184624897
350/340	24/5,0/10	21	70184624900

DE / DI*: Diâmetro Exterior / Diâmetro Interior

** Fabricação

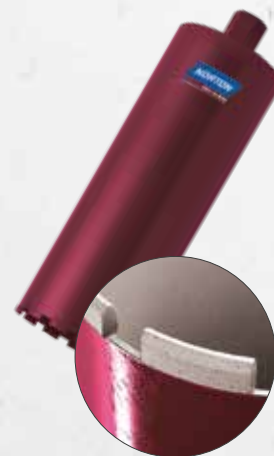



CLASSIC CB BETON



- **Aplicações:** paredes de betão e de alvenaria.
- Boa relação qualidade/preço.
- Broca com segmentos soldados.
- **Comprimento útil:** 400mm.
- **Conexão:** rosca macho 1/2".

DE / DI** (mm)	SEGMENTOS LAR. / ESP. /ALT. (mm)	Nº SEGMENTOS	Nº ARTIGO
32/26	16/3,0/7	3	70184694514
42/36	16/3,0/7	3	70184694516
52/46	24/3,0/10	4	70184694517
62/46	24/3,0/10	5	70184694518
72/65	24/3,5/10	6	70184694519
82/75	24/3,5/10	7	70184694520
92/85	24/3,5/10	8	70184694521
102/95	24/3,5/10	9	70184694522
112/105	24/3,5/10	9	70184694523
122/115	24/3,5/10	10	70184694524
132/124	24/4,0/10	10	70184694525
152/144	24/4,0/10	11	70184694526

* DE / DI*: Diâmetro Exterior / Diâmetro Interior

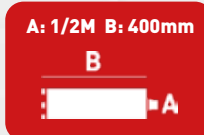

- **Comprimento útil:** 450mm.
- **Conexão:** rosca macho 1 1/4".

DE / DI** (mm)	SEGMENTOS LAR. / ESP. /ALT. (mm)	Nº SEGMENTOS	Nº ARTIGO
51/45	24/3,0/10	5	70184613201
56/50	24/3,0/10	5	70184613202
61/55	24/3,5/10	5	70184613203
66/59	24/3,5/10	6	70184613204
71/64	24/3,5/10	6	70184613205
76/69	24/3,5/10	6	70184613206
81/74	24/3,5/10	7	70184613207
86/79	24/3,5/10	7	70184613208
91/84	24/3,5/10	8	70184613209
101/94	24/3,5/10	8	70184613210
106/99	24/3,5/10	9	70184613211
111/104	24/3,5/10	9	70184613212
121/114	24/3,5/10	10	70184613213
126/118	24/4,0/10	10	70184613214
131/123	24/4,0/10	10	70184613215
141/133	24/4,0/10	11	70184613216
151/143	24/4,0/10	12	70184613217
161/153	24/4,0/10	12	70184613218
171/163	24/4,0/10	13	70184613219
181/173	24/4,0/10	13	70184613220
186/178	24/4,0/10	13	70184630513
191/183	24/4,0/10	13	70184613221**
201/193	24/4,0/10	14	70184613222
211/203	24/4,0/10	14	70184613223
225/215	24/5,0/10	15	70184613252
251/241	24/5,0/10	16	70184613224
271/261	24/5,0/10	18	70184613253
300/290	24/5,0/10	20	70184613225

* DE / DI*: Diâmetro Exterior / Diâmetro Interior

** Fabricação





PRO CB BETON ROBO



- Para betão, betão armado, tubos de betão, tubos de ferro dúctil.
- Comprimento útil: 300mm.
- Conexão: flange de 3 furos.
- Especialmente adaptada para utilização em máquinas de perfuração ROBO.

DE / DI** (mm)	SEGMENTOS LAR. / ESP. / ALT. (mm)	Nº SEGMENTOS	Nº ARTIGO
137/129	24/4,0/10,0	9	70184613170
152/144	24/4,0/10,0	10	70184612883
166/158	24/4,0/10,0	10	70184620436
171/163	24/4,0/10,0	11	70184612955**
178/170	24/4,0/10,0	12	70184620348**
182/174	24/4,0/10,0	12	70184613316
187/179	24/4,0/10,0	12	70184613075
196/187	24/4,0/10,0	12	70184612882
201/192	24/4,0/10,0	12	70184612956
225/216	24/4,0/10,0	12	70184612958
248/238	24/5,0/10,0	13	70184612884
251/241	24/5,0/10,0	13	70184612959
257/247	24/5,0/10,0	13	70184612960
277/267	24/5,0/10,0	14	70184613080
299/289	24/5,0/10,0	16	70184613076

* DE / DI*: Diâmetro Exterior / Diâmetro Interior

** Fabricação

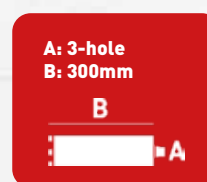

Dica Clipper

USE A FLANGE NORTON
CLIPPER 3 FUROS COM
ADAPTADOR FEMEA 1"1/4
3100 04594



PRO CB BETON ROBO SOFT



- Para betão, betão armado, tubos de betão, pedra natural e granito.
- Comprimento útil: 300mm.
- Conexão: flange de 3-furos
- Aglomerante especial macio para utilização em materiais mais duros e para perfurações mais fáceis de alta velocidade.
- Adaptado para utilização no núcleo do ROBO de perfuração, graças ao seu formato ondulado.

DE / DI** (mm)	SEGMENTOS LAR. / ESP. / ALT. (mm)	Nº SEGMENTOS	Nº ARTIGO
355/345	24/5,0/10,0	18	70184603099

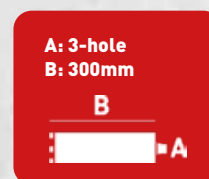



EXTREME CB BETON SEGMENTOS



- **Aplicações:** para betão e betão armado.
- Segmentos para coroas Extreme Beton.

RANGO (mm)	SEGMENTOS LAR. / ESP. /ALT. (mm)	Nº ARTIGO
42-57	24/2,8/10	310390374
58-72	24/2,8/10	310390375



PRO CB BETON COROAS



- **Aplicações:** para betão, betão armado e alvenaria.
- Coroas para coroas Pro CB Beton..

DE / DI* (mm)	CORONA AN./PR. (mm)	Nº ARTIGO
14/10	7/2,0	310328465
16/12	7/2,0	310328467
22/18	7/2,0	310328470
30/26	7/2,0	310328486
32/28	7/2,0	310328487

* DE / DI*: Diâmetro Exterior / Diâmetro Interior



PRO CB BETON SEGMENTOS



- **Aplicações:** para betão, betão armado e blocos de alvenaria. Também adequado para asfalto e materiais abrasivos.
- Segmentos para coroas Pro CB Beton.

RANGO (mm)	SEGMENTOS LAR. / ESP. /ALT. (mm)	Nº ARTIGO
291-490	24/5,0/10	310377888





PRO CB BETON SOFT SEGMENTOS



RANGO (mm)	SEGMENTOS LAR. / ESP. /ALT. (mm)	Nº ARTIGO
42-57	24/3,5/10	310461243
58-72	24/3,5/10	310461244
73-87	24/3,5/10	310459189
88-102	24/3,5/10	310459337
118-146	24/4,0/10	310461266
147-190	24/4,0/10	310459338
191-290	24/4,5/10	310459336
500-1000	24/5,0/10	310461359



CLASSIC CB BETON SEGMENTOS



- **Aplicações:** para betão e produtos de betão.
- Segmentos para coroas Classic CB Beton.

RANGO (mm)	SEGMENTOS LAR. / ESP. /ALT. (mm)	Nº ARTIGO
66-76	24/3,5/10	310002555
96-116	24/3,5/10	310002557
121-151	24/4,0/10	310002558
156-186	24/4,0/10	310002559
191-221	24/4,0/10	310002560



BROCAS E PERFURAÇÃO PARA MATERIAIS DE CONSTRUÇÃO UNIVERSAIS

Brocas especialmente desenhadas para perfuração de alvenaria e materiais de construção leves com máquinas portáteis. Ideal para canalizadores e eletricitistas.

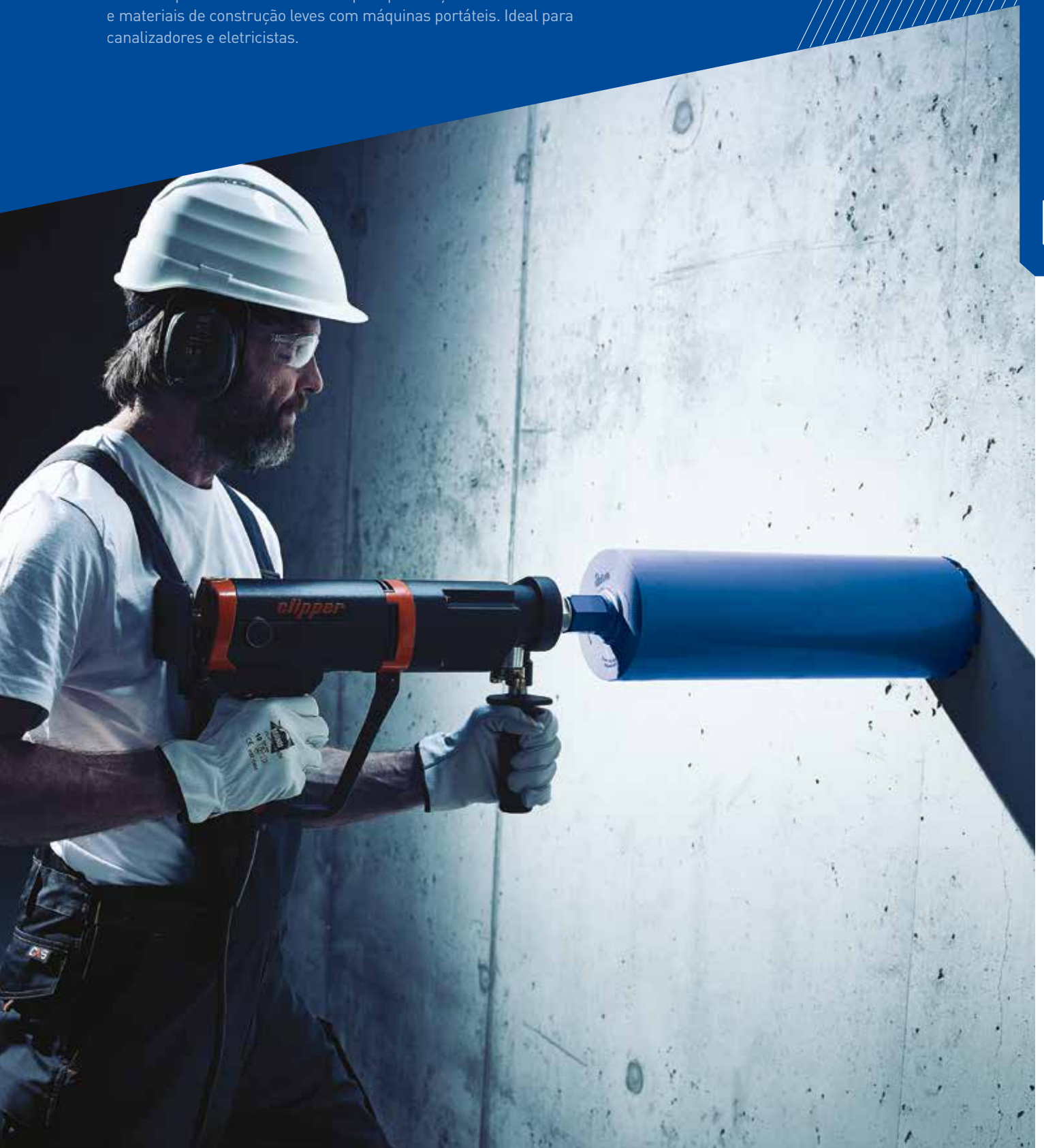

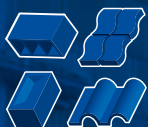

STANDARD CB UNIVERSAL



LASER



- **Comprimento útil:** 150mm
- **Conexão:** 1/2" BSP Fêmea.
- A forma cônica da conexão torna mais fácil a montagem da broca. A melhor montagem reduz a vibração e aumenta a segurança quando em uso.

- Otimizada para conseguir o melhor balanço entre: velocidade de perfuração, vida útil do produto e conforto do operador.
- Os segmentos soldados a laser garantem um rendimento ideal.



DIA (mm)	Nº SEGMENTOS	ALT. SEG. (mm)	Nº ARTIGO
28 / 21	13 / 3,5 / 8	3	70184633379
35 / 28	17 / 3,5 / 8	3	70184633380
38 / 31	17 / 3,5 / 8	3	70184633381
45 / 38	24 / 3,5 / 8	3	70184633382
52 / 45	24 / 3,5 / 8	4	70184633383
55 / 48	24 / 3,5 / 8	4	70184633384
65 / 58	24 / 3,5 / 8	4	70184633385
68 / 61	24 / 3,5 / 8	4	70184633386
78 / 71	24 / 3,5 / 8	5	70184633387
105 / 97	24 / 4 / 8	5	70184633388
107 / 99	24 / 4 / 8	5	70184633389
117 / 109	24 / 4 / 8	5	70184633390
127 / 119	24 / 4 / 8	6	70184633391
152 / 144	24 / 4 / 8	7	70184633392

A: 1/2" BSP F
B: 150mm

B



VEJA TAMBÉM
AS MALAS
PRÓXIMA PÁGINA

PRO DS



LASER



- **Comprimento:** 60mm.
- **Conexão:** M16 Fêmea.
- **Aplicações:** materiais de construção com exigência média e elevada.

- Broca segmentada de alta qualidade soldada a laser para perfuração manual. Esta ferramenta profissional é adequada para perfuração a seco de tomadas e interruptores elétricos.

DE* (mm)	Nº ARTIGO
68	70184612873
82	70184612874

*DE: Diâmetro Exterior

Anterior Pro Arid DS

A: M16 F B: 60mm

B

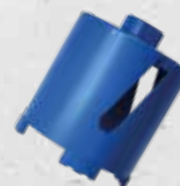

CLASSIC DS



LASER



- **Comprimento:** 60mm.
- **Conexão:** M16 Fêmea
- **Application:** materiais de construção com exigência média e elevada.

- Broca segmentada soldada a laser com excelente relação qualidade/preço, concebida para perfuração manual e adequada para perfuração a seco de tomadas e interruptores elétricos.

DE* (mm)	Nº ARTIGO
68	70184620422
82	70184620423

*DE: Diâmetro Exterior

Anterior Classic Arid DS

A: M16 F B: 60mm

B



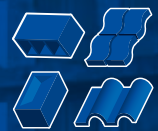

BROCAS E PERFURAÇÃO

AS BROCAS DIAMANTADAS A SECO SÃO UTILIZADAS PARA CRIAR FUROS DE FORMA RÁPIDA E LIMPA EM TIJOLOS E BLOCOS, GERALMENTE PARA PERMITIR A TUBULAÇÃO ATRAVÉS DAS PAREDES.



STANDARD CB KIT UNIVERSAL DE CANALIZADOR



A perfuração a seco é um processo bastante simples, exigindo uma perfuradora com mínimo de 800w equipada com embraiagem. As perfuradoras elétricas ou a motor com Três mandris de maxila, conexões SDS e 1/2 BSP podem ser usadas com brocas diamantadas a seco Norton, logo que o adaptador correto tenha sido escolhido. Também podem ser instalados acessórios.

MÁQUINAS	DESCRIÇÃO	Nº ARTIGO
	KIT DE 5 COROAS DE DIAMANTE STANDARD CB UNIVERSAL DRY Contém: Coroas de 38 mm, 52 mm, 65 mm, 117 mm, 127 mm, 2 x Adaptadores HEX, 2 x adaptadores SDS, 1 x mandril, 1 x broca piloto	70184633396

DESCRIÇÃO	DIAMETRO	CONEXÃO	COMPRIMENTO	Nº ARTIGO
Broca PADRÃO CB UNIVERSAL	38	1/2" Female	150mm	-
Broca PADRÃO CB UNIVERSAL	52	1/2" Female	150mm	-
Broca PADRÃO CB UNIVERSAL	65	1/2" Female	150mm	-
Broca PADRÃO CB UNIVERSAL	117	1/2" Female	150mm	-
Broca PADRÃO CB UNIVERSAL	127	1/2" Female	150mm	-
Adaptador HEX - 1/2" M x 88mm	-	-	-	310011349
Adaptador HEX - 1/2" M x 240mm	-	-	-	-
Adaptador SDS - 1/2" M x 115mm	-	-	-	310012391
Adaptador SDS - 1/2" M x 240mm	-	-	-	-
Broca piloto Ø10 mm	-	-	-	310011347
Mandril	-	-	-	310011351

MÁQUINAS	DESCRIÇÃO	Nº ARTIGO
	KIT DE 5 COROAS DE DIAMANTE STANDARD CB UNIVERSAL DRY Contém: Coroas de 35 mm, 45 mm, 55 mm, 68 mm, 105 mm, 2 x Adaptadores HEX, 2 x adaptadores SDS, 1 x mandril, 1 x broca piloto	70184633397

DESCRIÇÃO	DIAMETRO	CONEXÃO	COMPRIMENTO	Nº ARTIGO
Broca PADRÃO CB UNIVERSAL	35	1/2" Female	150mm	-
Broca PADRÃO CB UNIVERSAL	45	1/2" Female	150mm	-
Broca PADRÃO CB UNIVERSAL	55	1/2" Female	150mm	-
Broca PADRÃO CB UNIVERSAL	68	1/2" Female	150mm	-
Broca PADRÃO CB UNIVERSAL	105	1/2" Female	150mm	-
Adaptador HEX - 1/2" M x 88mm	-	-	-	310011349
Adaptador HEX - 1/2" M x 240mm	-	-	-	-
Adaptador SDS - 1/2" M x 115mm	-	-	-	310012391
Adaptador SDS - 1/2" M x 240mm	-	-	-	-
Broca piloto Ø10 mm	-	-	-	310011347
Mandril	-	-	-	310011351

Todas as brocas têm adaptador 1/2 BSP fêmea.



HEX - 1/2" ADAPTADOR MACHO



SDS Male - 1/2" ADAPTADOR MACHO



BROCA ALVENARIA



BROCA ALVENARIA DRILL



ADAPTADORES HEX E SDS 240mm - 1/2" F

BROCAS E PERFURAÇÃO PARA PEDRA E REVESTIMENTOS CERÂMICOS NATURAIS

Para granito, mármore, pedra natural, azulejos cerâmicos e porcelânicos.

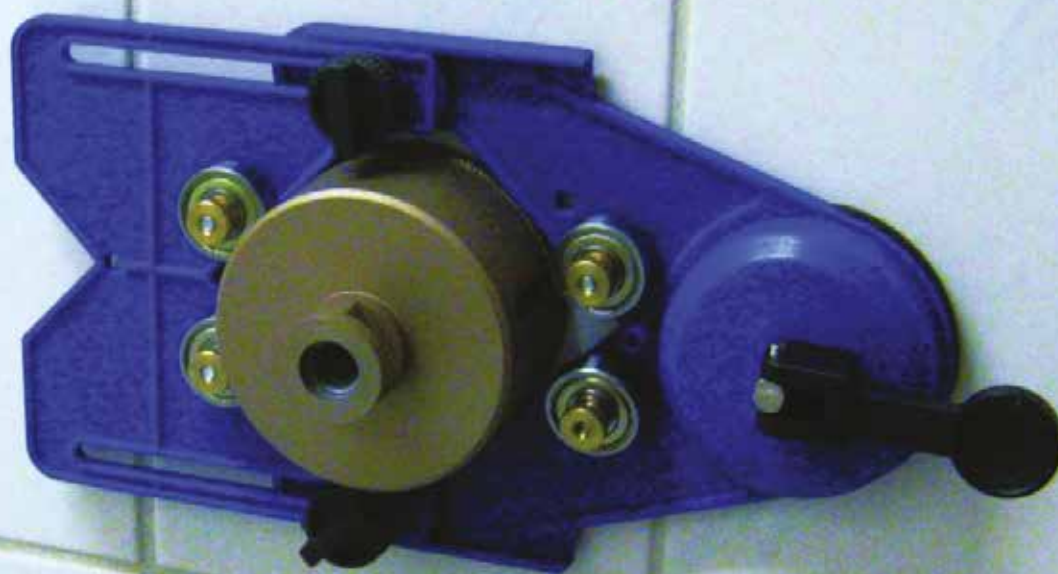



PRO CB GRANITE



- **Comprimento útil:** 450mm.
- **Conexão:** 1" ¼ Fêmea.
- **Aplicações:** granito e pedra natural.
- Broca segmentada, especialmente concebida para a perfuração a húmido de granito e pedra natural.

DE / DI** (mm)	Nº SEGMENTOS	SEGMENTOS LAR. / ESP. /ALT. (mm)	Nº ARTIGO
52/45	3	3,8x10x24	70184693982**
62/55	3	3,8x10x24	70184630598**
82/75	4	3,8x10x24	70184626708**
101/94	4	3,8x10x24	70184624655**
127/119	6	4,2x10x24	70184693987**
151/143	7	4,5x10x24	70184626244**

* DE / DI*: Diâmetro Exterior / Diâmetro Interior

** Fabricação

A: 1" ¼ F B: 450mm

B



PRO CB GRANITE SEGMENTS



- **Aplicações:** granito e pedra natural.
- Segmentos de remoção para brocas Pro CB Granite.

RANGE (mm)	SEGMENTOS LAR. / ESP. /ALT. (mm)	Nº ARTIGO
88-102	3,8/2,8x10x24	310451240
291-490	5,0/4,0x10x24	310451245





EXTREME VB DRY



- **Conexão:** conexão de Ø 10mm para brocas elétricas de mandril com 3 mandíbulas.
- **Aplicação:** Para perfuração a seco ou a húmido.
- Brocas diamantadas eletrodepositadas

desenhadas para perfuração de todos os tipos de azulejos da indústria. Excelente desempenho em materiais duros e quebradiços, como mármore, granito e porcelana.

DE* (mm)	Nº ARTIGO
6 x M14	70184647338
8 x M14	70184647339
10 x M14	70184647340
12 x M14	70184647341
14 x M14	70184602901
18 x M14	70184602902
20 x M14	70184645760
28 x M14	70184645761
30 x M14	70184602903
32 x M14	70184602904
35 x M14	70184645762
40 x M14	70184602905
45 x M14	70184645763
50 x M14	70184694357
55 x M14	70184646255
60 x M14	70184602906
65 x M14	70184602907
68 x M14	70184645764
70 x M14	70184602908
75 x M14	70184602909
82 x M14	70184645765
102 x M14	70184602119
107 x M14	70184602120
132 x M14	70184602121
Mala com dia. 20, 28, 35, 50, 68 mm + chave de montagem	70184694328
Mala com. 6/8/10/12/35/45/68 + dispositivo de centragem	70184694419
Mala com 20, 35, 40, 68 mm + chave de montagem (apenas INGLÊS e ALEMÃO)	70184601112

* DE: Diâmetro Exterior



CLASSIC VB DRY



- **Conexão:** conexão de Ø 10mm para brocas elétricas de mandril com 3 mandíbulas.
- **Aplicação:** para perfuração a seco ou a húmido
- Brocas diamantadas eletrodepositadas

desenhadas para perfurar todos os tipos de azulejos da indústria, também oferece desempenho excelente em materiais duros e quebradiços, como mármore, granito e porcelana.

DE* (mm)	Nº ARTIGO
6	310305776
8	310305777
10	310305778
12	310305780
14	310305792
28	310305793
35	310305794
45	310316728
68	310316729
82	310316730
3-Pack 6/8/10	310301580
Ferramenta de centragem com absorção a vácuo 6/8/10/12	310074148**

* DE: Diâmetro Exterior

** Fabricação





ACESSÓRIOS

DESCRIÇÃO	Nº ARTIGO
Dispositivo de centragem para diâmetros pequenos até 28mm	310491177
Dispositivo de centragem para diâmetros grandes	70184645766
Adaptador M14-Hex	310464939



ACESSÓRIOS



BROCAS DE PERFURAÇÃO PARA ASFALTO E MATERIAIS ABRASIVOS

Descubra as nossas coroas de perfuração especialmente concebidas para perfurar asfalto, asfalto sobre betão, betão verde e materiais abrasivos. Para serem utilizadas em máquinas de perfuração potentes.

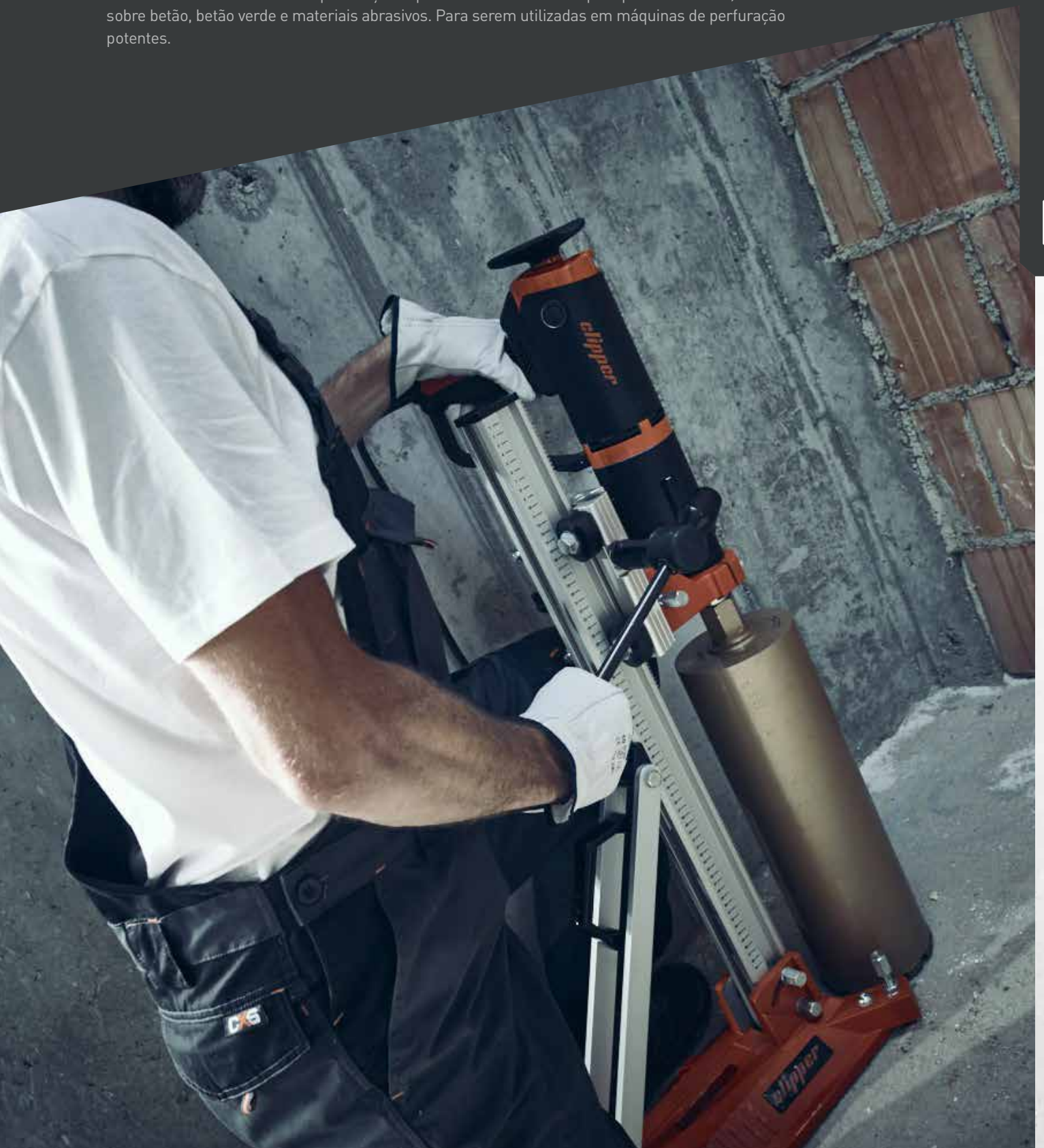



CORE BITS FOR ASPHALT & ABRASIVE MATERIALS

EXTREME CB ASPHALT



- **Comprimento útil:** 450mm.
- **Conexão:** 1" 1/4 Fêmea.
- **Aplicações:** Para estradas e pavimentos.
- Broca de alto desempenho, soldada a laser, ideal para materiais abrasivos e máquinas potentes.
- Com segmentos canelados que proporcionam velocidade e uma vida útil alargada do produto.

DE / DI** (mm)	Nº SEGMENTOS	SEGMENTOS LAR. / ESP. /ALT. (mm)	Nº ARTIGO
77/69	6	3,8x12x24	70184630762**
102/94	8	3,8x12x24	70184630769**
117/109	9	3,8x12x24	70184630773**
127/119	10	4,2x12x24	70184630774**
152/144	11	4,2x12x24	70184630776**
162/154	12	4,2x12x24	70184630777**
202/193	14	4,5x12x24	70184630780**

* DE / DI*: Diâmetro Exterior / Diâmetro Interior

** Fabricação



A: 1" 1/4 F
B: 450mm

B



NORTON

SAINT-GOBAIN

clipper

NORTON CLIPPER WOOD (MADEIRA)



CONHEÇA AS NOSSAS GAMAS DE PRODUTOS

A gama de produtos Norton Clipper oferece uma solução para quatro conjuntos principais de materiais, com várias opções disponíveis, dependendo da máquina e do corte pretendido. Desde o corte de madeira e compostos numa serra de mesa, até múltiplos materiais com a sua serra de recortes, temos tudo o que precisa.

SERRAS DE RECORTES



Nº ARTIGO	NOME PRODUTO	DESCRIÇÃO	PROFUND. TRABALHO (MM)	PROFUND. GERAL (MM)	MADEIRA E COMPOSTOS	MULTI-MATERIAIS	FOLHEADOS E LAMINADOS	ALUMÍNIO
70184608354	S1543HM	RECIP BLADE TCT 240 S1543HM	220	240		△		
70184608355	S 1243 HM	RECIP BLADE TCT 304 S1243HM	260	304		△		
70184608356	S 2243 HM	RECIP BLADE TCT 455 S2243HM	415	455		△		
70184608357	S 1122 HF	RECIP BLADE BIM 228 S1122HF	208	228		△		
70184608358	S 1411 DF	RECIP BLADE BIM 300 S1411DF	280	300		△○		
70184608359	S 1111 DF	RECIP BLADE BIM 228 S1111DF	208	228		△		
70184608360	S 1542 K	RECIP BLADE HCS 240 S1542K	220	240	△			
70184608361	S 1131 L	RECIP BLADE HCS 240 S1131L	220	240	△			
70184608362	S 2345 X	RECIP BLADE HCS 200 S2345X	180	200	+			
70184608363	S 644 D	RECIP BLADE HCS 152 S644D	132	152	+○			
70184608364	S 922 HF	RECIP BLADE BIM 152 S922HF	132	152		△		
70184608365	S610VF	RECIP BLADE BIM/CO 152 S610VF	132	152		△		
70184608366	S1210VF	RECIP BLADE BIM/CO 300 S1210VF	280	300		△		

KIT



Nº ARTIGO	NOME PRODUTO	DESCRIÇÃO	PROFUND. TRABALHO (MM)	PROFUND. GERAL (MM)	MADEIRA E COMPOSTOS	MULTI-MATERIAIS	FOLHEADOS E LAMINADOS	ALUMÍNIO
	T144DP (2x)		76	100	△			
	T144D (2x)		76	100	△			
70184608383	T101B (2x)	KIT 10 HCS JIGSAW BLADES	76	100	++			
	T244D (2x)		76	100	△○			
	T101AO (2x)		50	76	+○			
70184608384		KIT 2 TCT PLANNER KNIFES 82mm		82	+			

ÍCONES



Serração ao comprido



Corte rápido



Corte curvo



Corte limpo



Corte reto



Corte cruzado



Corte extra limpo

SERRAS DE RECORTES



Nº ARTIGO	NOME PRODUTO	DESCRIÇÃO	PROFUND. TRABALHO (MM)	PROFUND. GERAL (MM)	MADEIRA E COMPOSTOS	MULTI-MATERIAIS	FOLHEADOS E LAMINADOS	ALUMÍNIO
70184608367	T 344 D	JIGSAW BLADE HCS 132 T344D	110	132	Δ			
70184608368	T 234 X	JIGSAW BLADE HCS 116 T234X	90	116	Δ+			
70184608369	T 301 CD	JIGSAW BLADE HCS 116 T301CD	90	116	O+			
70184608370	T 308 BF	JIGSAW BLADE BIM 117 T308BF	91	117	++			
70184608371	T 101 B	JIGSAW BLADE HCS 100 T101B	76	100	++			
70184608372	T 144 DP	JIGSAW BLADE HCS 100 T144DP	76	100	Δ+			
70184608373	T 101 AO	JIGSAW BLADE HCS 76 T101AO	50	76	+ O			
70184608374	T 101 BR	JIGSAW BLADE HCS 100 T101BR	76	100	++			
70184608375	T 244 D	JIGSAW BLADE HCS 100 T244D	76	100	Δ O			
70184608376	T 119 BO	JIGSAW BLADE HCS 76 T119BO	50	76	Δ O			
70184608377	T 308 BFP	JIGSAW BLADE BIM 100 T308BFP		100	++			
70184608378	T 119 B	JIGSAW BLADE HCS 76 T119B	50	76	Δ			
70184608379	T 101 BIF	JIGSAW BLADE BIM 82 T101BIF	56	82			++	
70184608380	T 218 A	JIGSAW BLADE HCS 76 T218A	50	76				+ O
70184608381	T 118 B	JIGSAW BLADE HCS 76 T118B	50	76				+
70184608382	T 127 D	JIGSAW BLADE HCS 100 T127D	76	100				Δ+

SERRA DE ESQUADRIA



Nº ARTIGO	DIÂMETRO (MM)	DIAM. X DIAM. DENTES X FURO (MM)	Nº DENTES / FORMA DENTES	MADEIRA E COMPOSTOS	MULTI-MATERIAIS	FOLHEADOS E LAMINADOS	ALUMÍNIO
70184608088	160	160 x 2,6/1,6 x 20	48/ATB Neg	+ X			
70184608096	190	190 x 2,8/1,8 x 30	48/ATB Neg	Δ- + X			
70184608135	190	190 x 2,6/1,8 x 30	60/TCG Neg				++
70184608099	216	216 x 2,8/1,8 x 30	48/ATB Neg	Δ- + X			
70184608056	216	216 x 2,8/1,8 x 30	24/ATB Neg	Δ-			
70184608057	216	216 x 2,3/1,8 x 30	36/ATB Neg	Δ- X			
70184608136	216	216 x 2,6/1,8 x 30	80/TCG Neg				++
70184608137	230	230 x 2,8/2,0 x 30	80 TCG Neg				++
70184608065	250	250 x 3,2/2,2 x 30	24/ATB Neg	Δ-			
70184608138	250	250 x 2,8/2,0 x 30	80/TCG Neg				++
70184608114	255	255 x 3,2/2,2 x 30	60/ATB Neg	Δ- + X			
70184608067	255	255 x 3,2/2,2 x 30	24/ATB Neg	Δ-			
70184608068	255	255 x 2,6/1,8 x 30/16	24/ATB Neg	Δ-			
70184608139	255	255 x 3,0/2,2 x 30	80/TCG Neg				++
70184608115	260	260 x 2,6/1,8 x 30	48/ ATB Neg	Δ- + X			
70184608116	260	260 x 2,6/1,8 x 30	60/ATB Neg	Δ- + X			
70184608124	305	305 x 3,2/1,2 x 30	60/ATB Neg	Δ- + X			
70184608072	305	305 x 3,2/2,2 x 30	36/ATB Neg	Δ-			
70184608140	305	305 x 3,0/2,2 x 30	96/TCG Neg				++

ÍCONES

—

Serração ao comprido

Δ

Corte rápido

○

Corte curvo

+

Corte limpo

|

Corte reto

X

Corte cruzado

++

Corte extra limpo

SERRAS CIRCULARES E DE MESA



Nº ARTIGO	DIÂMETRO (MM)	DIAM. X DIAM. DENTES X FURO (MM)	Nº DENTES / FORMA DENTES	MADEIRA E COMPOSTOS	MULTI-MATERIAIS	VENEER & LAMINATE	ALUMÍNIO
70184608030	100	100 x 2,6/1,6 x 20	24/ATB	△-	X		
70184608032	120	120 x 1,8/1,2 x 20	24/ATB	△-	X		
70184608033	125	125 x 2,6/1,6 x 20	24/ATB	△-	X		
70184608034	130	130 x 2,6/1,6 x 20/16	24/ATB	△-	X		
70184608035	150	150 x 2,6/1,6 x 30/20	24/ATB	△-	X		
70184608036	150	150 x 3,6/2,6 x 20	24/ATB	△-	X		
70184608037	150	150 x 3,6/2,6 x 30	24/ATB	△-	X		
70184608038	160	160 x 2,6/1,6 x 20	16/ATB	△-			
70184608039	160	160 x 2,6/1,6 x 16	24/ATB	△-	X		
70184608040	160	160 x 1,8/1,2 x 20	24/ATB	△-	X		
70184608041	160	160 x 2,2/1,6 x 30/20	24/ATB	△-	X		
70184608042	160	160 x 2,6/1,6 x 20	24/ATB	△-	X		
70184608043	160	160 x 2,6/1,6 x 30/20	24/ATB	△-	X		
70184608044	160	160 x 2,8/1,8 x 20	24/ATB	△-	X		
70184608045	165	165 x 1,8/1,2 x 20	24/ATB	△-	X		
70184608046	165	165 x 2,6/1,6 x 20	24/ATB	△-	X		
70184608047	170	170 x 2,6/1,6 x 30/20/16	24/ATB	△-	X		
70184608048	170	170 x 2,8/1,8 x 30	24/ATB	△-	X		
70184608049	180	180 x 2,8/1,8 x 30/20/16	24/ATB	△-	X		
70184608050	180	180 x 2,8/1,8 x 30	30/ATB	△-	X		
70184608051	185	185 x 1,8/1,2 x 30/20/16	24/ATB	△-	X		
70184608052	190	190 x 2,8/1,8 x 30/20/16	24/ATB	△-	X		
70184608054	210	210 x 2,8/1,8 x 30	24/ATB	△-	X		
70184608055	210	210 x 2,8/1,8 x 30	36/ATB	△-	X		
70184608142	216	216 x 2,6/1,8 x 30	60/TCG			++	
70184608143	216	216 x 2,3/1,8 x 30	60/TCG			++	
70184608058	220	220 x 2,8/1,8 x 30	24/ATB	△-	X		
70184608059	225	225 x 2,6/1,6 x 30	32/ATB	△-	X		
70184608061	230	230 x 2,8/1,8 x 30	36/ATB	△-	X		
70184608060	230	230 x 2,8/1,8 x 30	24/ATB	△-			
70184608063	235	235 x 2,8/1,8 x 30	36/ATB	△-	X		
70184608062	235	235 x 2,8/1,8 x 30/16	24/ATB	△-			

ÍCONES

—

Serração ao comprimento

△

Corte rápido

○

Corte curvo

+

Corte limpo

|

Corte reto

X

Corte cruzado

++

Corte extra limpo

SERRAS CIRCULARES E DE MESA



70184608064	240	240 x 3,0/2,0 x 30	24/ATB	△-				
70184608066	250	250 x 3,2/2,2 x 30	36/ATB	△-	X			
70184608145	250	250 x 2,8/2,0 x 30	60/TCG			++		
70184608069	260	260 x 3,2/2,2 x 30	24/ATB	△-				
70184608070	280	280 x 3,2/2,2 x 30	24/ATB	△-				
70184608071	305	305 x 3,2/2,2 x 30	24/ATB	△-				
70184608073	315	315 x 3,2/2,2 x 30	24/ATB	△-				
70184608074	330	330 x 3,2/2,2 x 30	40/ATB	△-				
70184608075	355	355 x 3,2/2,4 x 30	24/ATB	△-				
70184608076	355	355 x 3,2/2,4 x 30	40/ATB	△-				
70184608081	125	125 x 2,6/1,6 x 20	36/ATB		+	X		
70184608082	130	130 x 2,6/1,6 x 20	36/ATB		+	X		
70184608083	150	150 x 2,6/1,6 x 30/20	48/ATB		+	X		
70184608084	160	160 x 2,6/1,6 x 20	40/ATB		+	X		
70184608085	160	160 x 2,6/1,6 x 30/16	48/ATB		+	X		
70184608086	160	160 x 1,8/1,2 x 20	48/ATB		+	X		
70184608087	160	160 x 2,6/1,6 x 20	48/ATB		+	X		
70184608089	160	160 x 2,2/1,6 x 20	60/ATB		+	X		
70184608090	160	165 x 2,6/1,6 x 20	48/ATB		+	X		
70184608091	165	165 x 2,6/1,6 x 20	64/ATB		+	X		
70184608092	170	170 x 2,6/1,6 x 30/16	48/ATB		+	X		
70184608093	180	180 x 2,8/1,8 x 30/20/16	48/ATB		+	X		
70184608094	190	190 x 2,8/1,8 x 30	40/ATB		+	X		
70184608095	190	190 x 2,8/1,8 x 30/20/16	48/ATB		+	X		
70184608097	210	210 x 2,8/1,8 x 30	48/ATB		+	X		
70184608098	210	210 x 2,8/1,8 x 30	64/ATB		+	X		
70184608100	220	220 x 2,8/1,8 x 30	48/ATB		+	X		
70184608101	225	225 x 2,8/1,8 x 30	48/ATB		+	X		
70184608102	225	225 x 2,6/1,6 x 30	64/ATB		+	X		
70184608103	230	230 x 2,8/1,8 x 30	48/ATB		+	X		
70184608104	230	230 x 2,8/1,8 x 30	64/ATB		+	X		

ÍCONES

—

Serração ao
comprido

△

Corte rápido

○

Corte curvo

+

Corte limpo

|

Corte reto

X

Corte cruzado

++

Corte extra
limpo

SERRAS CIRCULARES E DE MESA



70184608105	235	235 x 2,8/1,8 x 30/16	48/ATB	+	X			
70184608106	235	235 x 2,8/1,8 x 30	64/ATB	+	X			
70184608107	235	235 x 2,8/1,8 x 30	80/ATB	+	X			
70184608108	240	240 x 3,0/2,0 x 30	48/ATB	+	X			
70184608109	250	250 x 3,2/2,2 x 30	48/ATB	+	X			
70184608110	250	250 x 3,2/2,2 x 30	60/ATB	+	X			
70184608111	250	250 x 3,2/2,2 x 30	96/ATB	+	X			
70184608112	255	255 x 3,2/2,2 x 30	40/ATB	+	X			
70184608113	255	255 x 3,2/2,2 x 30	40/ATB	+	X			
70184608117	260	260 x 3,2/2,2 x 30	40/ATB	+	X			
70184608118	260	260 x 3,2/2,2 x 30	60/ATB	+	X			
70184608119	280	280 x 3,2/2,2 x 30	48/ATB	+	X			
70184608120	280	280 x 3,2/2,2 x 30	60/ATB	+	X			
70184608121	300	300 x 3,2/2,2 x 30	48/ATB	+	X			
70184608122	300	300 x 3,2/2,2 x 30	60/ATB	+	X			
70184608123	305	305 x 3,2/2,2 x 30	48/ATB	+	X			
70184608125	305	305 x 3,2/2,2 x 30	96/ATB	+	X			
70184608124	305	305 x 3,2/2,2 x 30	60/ATB Neg	+	X			
70184608126	355	355 x 3,2/2,4 x 30	60/ATB	+	X			
70184608127	355	355 x 3,2/2,4 x 30	80/ATB	+	X			
70184608132	300	300 x 3,2/2,2 x 30	20/Demolição					△-
70184608144	225	225 x 2,6/1,6 x 30	60/TCG					++
70184608146	305	305 x 3,0/2,2 x 30	80/TCG					++
70184608128	160	160 x 3,0/2,0 x 20	18/Demolição					△-
70184608129	190	190 x 3,0/2,0 x 30	20/Demolição					△-
70184608130	216	216 x 3,0/2,0 x 30	24/Demolição					△-
70184608131	230	230 x 3,0/2,0 x 30	24/Demolição					△-
70184608133	315	230 x 2,8/1,8 x 30	20/Demolição					△-
70184608134	350	350 x 3,5/2,5 x 30	24/Demolição					△-
70184608141	160	160 x 2,2/1,6 x 20	48/TCG					++
70184608053	190	190 x 2,8/1,8 x 30	30/ATB	△-	X			

ÍCONES

—

Serração ao comprido

△

Corte rápido

○

Corte curvo

+

Corte limpo

|

Corte reto

X

Corte cruzado

++

Corte extra limpo

DISCOS PARA

MADEIRA E COMPOSTOS

UMA GAMA PARA TODOS OS TIPOS DE MADEIRA



Quando se trata de discos para madeira e compostos, a Norton Clipper possui uma gama completa para os profissionais. Soluções abrangentes para madeira dura e macia, painéis de madeira, OSB, MDF e HDF; os discos Norton Clipper são desenhados para a potência, precisão e durabilidade.

BROCA CRANIANAS



Furos perfeitamente redondos, sempre; as brocas cranianas Norton Clipper estão acima da média em madeira e compostos.



Dímetros disponíveis	Aplicação	Qtd. Emb.	Nº Artigo
TCT: 22 / 25 / 32 / 35 / 40 / 44 / 51 / 60 / 65 / 68 / 76 / 102	Madeira macia e compostos	12 + 2 Mandris	70184608385



SERRAS DE RECORTES



Qualquer que seja o material, a Norton Clipper possui uma lâmina de serra de recortes. Esta gama garante um corte rápido e limpo para uma variedade de diferentes materiais de madeira naturais e artificiais.

Nome Produto	Altura Max. Material (mm)	Profundidade Trabalho (mm)	Profundidade Geral (mm)	Corte (fino, rápido, reto, curvo)	Material dos dentes	TPI	Qty. Emb.	Nº Artigo
T 344 D	Madeira de construção espessa, madeira macia (5-65mm), placas de aglomerado, contraplacado com núcleo de madeira, placas de fibra	110	132	Corte rápido e reto	HCS	6T	3	70184608367
T 234 X	Madeira macia (2-65mm), aglomerado, contraplacado com núcleo de madeira, placas de fibra	90	116	Corte limpo e reto	HCS	8/12T	3	70184608368
T 301 CD	Madeira macia, aglomerados, contraplacado com núcleo de madeira, placas de fibra	90	116	Corte limpo, reto e curvo	HCS	8T	3	70184608369
T 308 BF	Painéis laminados, placas de plástico ou de fibra	91	117	Corte extra limpo e reto	BIM	10T	3	70184608370
T 101 B	Madeira macia, aglomerado, contraplacado com núcleo de madeira, placas de fibra (3-30 mm), plástico / epoxi (diâmetro <30 mm)	76	100	Corte limpo e reto	HCS	10T	3	70184608371
T 144 DP	Madeira macia, aglomerados, contraplacado com núcleo de madeira, fibra placas (5-50 mm), portas, bancadas de cozinha (<50 mm)	76	100	Corte rápido e reto	HCS	6T	3	70184608372
T 101 AO	Madeira macia, contraplacado, painéis laminados (1,5-15 mm), especialmente para cortes curvos	50	76	Corte limpo e curvo	HCS	20T	3	70184608373
T 101 BR	Madeira macia, aglomerado, contraplacado com núcleo de madeira, placas de fibra (3-30 mm), painéis laminados, superfície limpa	76	100	Corte extra limpo e reto	HCS	10T	3	70184608374
T 244 D	Madeira macia (5-50 mm), aglomerado, contraplacado com núcleo de madeira, placas de fibra, especialmente para cortes curvos	76	100	Corte rápido e curvo	HCS	6T	3	70184608375
T 119 BO	Madeira macia (2-15 mm), contraplacado, aglomerado, contraplacado com núcleo de madeira, placas de fibra, especialmente para cortes curvos	50	76	Corte rápido e curvo	HCS	12T	3	70184608376
T 308 BFP	Painéis laminados, placas de plástico ou de fibra (5-50mm)		100	Corte extra limpo e reto	BIM	12T	3	70184608377
T 119 B	Madeira macia (2-15 mm), contraplacado, aglomerado, contraplacado com núcleo de madeira, placas de fibra	50	76	Corte rápido e reto	HCS	12T	3	70184608378
	5 - 50 3 - 30 1,5 - 15	76	100	Corte rápido / Corte limpo / Corte normal	T144DP:HCS T144D:HCS T101B:HCS T244D:HCS T101AO:HCS	T144DP:6T T144D:6T T101B:10T T244D:6T T101AO:20T	10	70184608383

SERROTES ELÉTRICOS



Todas as laminas de serrotes elétricos Norton Clipper para madeira e compostos oferecem ao utilizador um excelente desempenho, seja num corte rápido e reto ou limpo e curvo

Nome Produto	Altura Max. Material (mm)	Comprimento Trabalho (mm)	Comprimento Geral (mm)	Tipo Corte	Material dos dentes	TPI	Qty. Emb.	Nº Artigo
S 1542 K	Madeira para queimar, madeira húmida (dia.15-190mm)	220	240	Corte rápido	HCS	3T	2	70184608360
S 1131 L	Cortes grosseiros e rápidos em madeira (corte e poda de árvores)	220	240	Corte rápido	HCS	5T	2	70184608361
S 2345 X	Madeira 6 - 150 mm Plástico 6-150 Painéis de madeira <175mm	180	200	Corte rápido	HCS	6-10T	2	70184608362
S 644 D	Madeira para construção (6-100mm), painéis de madeira (<75 mm), pranchas; aglomerado, MDF (6-60mm), contraplacado, plástico (6-100mm). * Especialmente para cortes de rebarba.	132	152	Corte limpo e curvo	HCS	6T	2	70184608363



SERRAS CIRCULARES / SERRAS DE MESA

Esta gama de discos está preparada para serração ao comprido e para corte rápido de todos os tipos de madeira e materiais compostos. Têm menos dentes do que os discos de acabamento. Os discos de grande diâmetro possuem um design anti-ressalto que garante o mais alto nível de segurança para o utilizador. Os discos podem também ser reafiados para prolongar a sua vida útil.



Nome Produto	Diâmetro Disco (mm)	Espessura (mm)	Furo (mm)	Nº Dentes	Design Dentes	RPM	Nº Artigo
WR.100.20.Z24.1	100	2,6 / 1,6	20	24T	ATB	15300	70184608030
WR.120.20.Z24.1	120	1,8 / 1,2	20	24T	ATB	12800	70184608032
WR.125.20.Z24.1	125	2,6 / 1,6	20	24T	ATB	12000	70184608033
WR.130.20.Z24.1	130	2,6 / 1,6	20/16	24T	ATB	11800	70184608034
WR.150.30.Z24.1	150	2,6 / 1,6	30/20	24T	ATB	10000	70184608035
WR.150.20.Z24.1	150	2,8 / 1,8	20	24T	ATB	10000	70184608036
WR.150.30.Z24.2	150	3,6 / 2,6	30	24T	ATB	10000	70184608037
WR.160.16.Z24.1	160	2,6 / 1,6	16	24T	ATB	9500	70184608039
WR.160.20.Z16.1	160	2,6 / 1,6	20	16T	ATB	9500	70184608038
WR.160.20.Z24.1	160	1,8 / 1,2	20	24T	ATB	9500	70184608040
WR.160.20.Z24.2	160	2,6 / 1,6	20	24T	ATB	9500	70184608042
WR.160.20.Z24.3	160	2,8 / 1,8	20	24T	ATB	9500	70184608044
WR.160.30.Z24.1	160	2,2 / 1,6	30/20	24T	ATB	9500	70184608041
WR.160.30.Z24.2	160	2,6 / 1,6	30/20	24T	ATB	9500	70184608043
WR.165.20.Z24.1	165	1,8 / 1,2	20	24T	ATB	9500	70184608045
WR.165.20.Z24.2	165	2,6 / 1,6	20	24T	ATB	9500	70184608046
WR.170.30.Z24.1	170	2,6 / 1,6	30/20/16	24T	ATB	9000	70184608047
WR.170.30.Z24.2	170	2,8 / 1,8	30	24T	ATB	9000	70184608048
WR.180.30.Z24.1	180	2,8 / 1,8	30/20/16	24T	ATB	8500	70184608049
WR.180.30.Z30.1	180	2,8 / 1,8	30	30T	ATB	8500	70184608050
WR.185.30.Z24.1	185	1,8/1,2	30/20/16	24T	ATB	8500	70184608051
WR.190.30.Z24.1	190	2,8 / 1,8	30/20/16	24T	ATB	8000	70184608052
WR.190.30.Z30.1	190	2,8 / 1,8	30	30T	ATB	8000	70184608053
WR.210.30.Z24.1	210	2,8 / 1,8	30	24T	ATB	7200	70184608054
WR.210.30.Z36.1	210	2,8 / 1,8	30	36T	ATB	7200	70184608055
WR.220.30.Z24.1	220	2,8 / 1,8	30	24T	ATB	7000	70184608058
WR.225.30.Z32.1	225	2,6 / 1,6	30	32T	ATB	6500	70184608059
WR.230.30.Z24.1	230	2,8 / 1,8	30	24T	ATB	6500	70184608060
WR.230.30.Z36.1	230	2,8 / 1,8	30	36T	ATB	6500	70184608061
WR.235.30.Z24.1	235	2,8 / 1,8	30/16	24T	ATB	6500	70184608062
WR.235.30.Z36.1	235	2,8 / 1,8	30	36T	ATB	6500	70184608063
WR.240.30.Z24.1	240	3,0 / 2,0	30	24T	ATB	6300	70184608064
WR.250.30.Z36.1	250	3,2 / 2,2	30	36T	ATB	6000	70184608066
WR.260.30.Z24.1	260	3,2 / 2,2	30	24T	ATB	5800	70184608069
WR.280.30.Z24.1	280	3,2 / 2,2	30	24T	ATB	5400	70184608070
WR.305.30.Z24.1	305	3,2 / 2,2	30	24T	ATB	5000	70184608071
WR.315.30.Z24.1	315	3,2 / 2,2	30	24T	ATB	4800	70184608073
WR.330.30.Z40.1	330	3,2 / 2,2	30	40T	ATB	4600	70184608074
WR.355.30.Z24.1	355	3,2 / 2,4	30	24T	ATB	4300	70184608075
WR.355.30.Z40.1	355	3,2 / 2,4	30	40T	ATB	4300	70184608076
WR.400.30.Z28.1 NOVO	400	3,5 / 2,5	30	28T	ATB	3800	70184632528
WR.400.30.Z36.1	400	4,0 / 3,8	30	36T	ATB	3800	70184631829
WR.450.30.Z32.1 NOVO	450	3,8 / 2,8	30	32T	ATB	3400	70184632529
WR.450.30.Z36.1	450	4,4 / 3,0	30	36T	ATB	3400	70184631830



SERRAS CIRCULARES / SERRAS DE MESA

Esta gama de discos está preparada para corte transversal e acabamento de todos os tipos de madeira e materiais compostos. Têm mais dentes do que os discos para serração ao comprido e oferecem a melhor qualidade de corte. Estes discos também podem ser reafiados profissionalmente para prolongar a sua vida útil.



Nome Produto	Diâmetro Disco (mm)	Espessura (mm)	Furo (mm)	Nº Dentes	Design Dentes	RPM	Nº Artigo
WF.125.20.Z36.1	125	2,6 / 1,6	20	36T	ATB	12000	70184608081
WF.130.20.Z36.1	130	2,6 / 1,6	20	36T	ATB	11800	70184608082
WF.150.30.Z48.1	150	2,6 / 1,6	30/20	48T	ATB	10000	70184608083
WF.160.20.Z40.1	160	2,6 / 1,6	20	40T	ATB	9500	70184608084
WF.160.20.Z48.1	160	1,8 / 1,2	20	48T	ATB	9500	70184608086
WF.160.20.Z48.2	160	2,6 / 1,6	20	48T	ATB	9500	70184608087
WF.160.20.Z60.1	160	2,2 / 1,6	20	60T	ATB	9500	70184608089
WF.160.30.Z48.1	160	2,6 / 1,6	30/16	48T	ATB	9500	70184608085
WF.165.20.Z48.1	165	2,6 / 1,6	20	48T	ATB	9500	70184608090
WF.165.20.Z64.1	165	2,6 / 1,6	20	64T	ATB	9500	70184608091
WF.170.30.Z48.1	170	2,6 / 1,6	30/16	48T	ATB	9000	70184608092
WF.180.30.Z48.1	180	2,8 / 1,8	30/20/16	48T	ATB	8500	70184608093
WF.190.30.Z40.1	190	2,8 / 1,8	30	40T	ATB	8000	70184608094
WF.190.30.Z48.1	190	2,8 / 1,8	30/20/16	48T	ATB	8000	70184608095
WF.210.30.Z48.1	210	2,8 / 1,8	30	48T	ATB	7200	70184608097
WF.210.30.Z64.1	210	2,8 / 1,8	30	64T	ATB	7200	70184608098
WF.220.30.Z48.1	220	2,8 / 1,8	30	48T	ATB	7000	70184608100
WF.225.30.Z48.1	225	2,8 / 1,8	30	48T	ATB	6500	70184608101
WF.225.30.Z64.1	225	2,6 / 1,6	30	64T	ATB	6500	70184608102
WF.230.30.Z48.1	230	2,8 / 1,8	30	48T	ATB	6500	70184608103
WF.230.30.Z64.1	230	2,8 / 1,8	30	64T	ATB	6500	70184608104
WF.235.30.Z48.1	235	2,8 / 1,8	30/16	48T	ATB	6500	70184608105
WF.235.30.Z64.1	235	2,8 / 1,8	30	64T	ATB	6500	70184608106
WF.235.30.Z96.1	235	2,8 / 1,8	30	96T	ATB	6500	70184608107
WF.240.30.Z48.1	240	3,0 / 2,0	30	48T	ATB	6300	70184608108
WF.250.30.Z48.1	250	3,2 / 2,2	30	48T	ATB	6000	70184608109
WF.250.30.Z60.1	250	3,2 / 2,2	30	60T	ATB	6000	70184608110
WF.250.30.Z96.1	250	3,2 / 2,2	30	96T	ATB	6000	70184608111
WF.255.30.Z40.1	255	3,2 / 2,2	30	40T	ATB	6000	70184608112
WF.255.30.Z60.1	255	3,2 / 2,2	30	60T	ATB	6000	70184608113
WF.260.30.Z40.1	260	3,2 / 2,2	30	40T	ATB	5800	70184608117
WF.260.30.Z60.2	260	3,2 / 2,2	30	60T	ATB	5800	70184608118
WF.280.30.Z48.1	280	3,2 / 2,2	30	48T	ATB	5400	70184608119
WF.280.30.Z60.1	280	3,2 / 2,2	30	60T	ATB	5400	70184608120
WF.300.30.Z48.1	300	3,2 / 2,2	30	48T	ATB	5000	70184608121
WF.300.30.Z60.1	300	3,2 / 2,2	30	60T	ATB	5000	70184608122
WF.305.30.Z48.1	305	3,2 / 2,2	30	48T	ATB	5000	70184608123
WF.305.30.Z96.1	305	3,2 / 2,2	30	96T	ATB	5000	70184608125
WF.355.30.Z60.1	355	3,2 / 2,4	30	60T	ATB	4300	70184608126
WF.355.30.Z80.1	355	3,2 / 2,4	30	80T	ATB	4300	70184608127



SERRA DE ESQUADRIA

Esta gama durável de discos para serra de esquadria corta sem esforço madeira e materiais compostos, proporcionando altos níveis de precisão.



	Nome Produto	Diâmetro Disco (mm)	Espessura (mm)	Furo (mm)	Nº Dentes	Design Dentes	RPM	Nº Artigo
SERRAÇÃO AO COMPRIDO	WR.216.30.Z24.1	216	2,8 / 1,8	30	24T	ATB Neg	7000	70184608056
	WR.216.30.Z36.1	216	2,3 / 1,8	30	36T	ATB Neg	7000	70184608057
	WR.250.30.Z24.1	250	3,2 / 2,2	30	24T	ATB Neg	6000	70184608065
	WR.255.30.Z24.1	255	3,2 / 2,2	30	24T	ATB Neg	6000	70184608067
	WR.255.30.Z24.2	255	2,6 / 1,8	30/16	24T	ATB Neg	6000	70184608068
	WR.305.30.Z36.1	305	3,2 / 2,2	30	36T	ATB Neg	5000	70184608072
ACABAMENTO	WF.160.20.Z48.3	160	2,6 / 1,6	20	48T	ATB Neg	9500	70184608088
	WF.190.30.Z48.2	190	2,8 / 1,8	30	48T	ATB Neg	8000	70184608096
	WF.216.30.Z48.1	216	2,8 / 1,8	30	48T	ATB Neg	7000	70184608099
	WF.255.30.Z60.2	255	3,2 / 2,2	30	60T	ATB Neg	6000	70184608114
	WF.260.30.Z48.1	260	2,6 / 1,8	30	48T	ATB Neg	5800	70184608115
	WF.260.30.Z60.1	260	2,6 / 1,8	30	60T	ATB Neg	5800	70184608116
	WF.305.30.Z60.1	305	3,2 / 2,2	30	60T	ATB Neg	5000	70184608124

ANÉIS REDUTORES

Tamanho Furos (mm)	Descrição	Nº artigo
20 to 16	ANEL REDUTOR 20X16X2	510004702
30 to 16	ANEL REDUTOR 30X16X1.6	510006938
30 to 20	ANEL REDUTOR 30X20X1.4	510007983
30 to 25.4	ANEL REDUTOR 30X25.4X1.8	510003057
	ANEL REDUTOR 30X25.4X2.2	510007566

LÂMINAS DE PLAINA

Fabricadas com uma pastilha de metal duro soldada de alta qualidade, estas lâminas de plaina oferecem um excelente desempenho de corte e a reversibilidade do disco aumenta a sua durabilidade.



Aplicação	Profundidade	Tipo Corte	Qtd. Emb.	Material dos Dentes	Nº Artigo
Madeira natural	82mm	Corte extra limpo	2	TCT	70184608384

DISCOS PARA

MULTI-MATERIAIS

RESULTADOS FIÁVEIS EM QUALQUER MATERIAL

Dentes especializados e suporte anti-ressalto permitem que a gama de discos multimateriais corte com facilidade uma vasta gama de tipos de materiais. As preocupações em danificar o disco entre os processos são coisa do passado, pois esta gama foi projetada para o corte de madeiras de construção, paletes, pregos e metais não ferrosos.

DISCOS PARA REBARBADORA

Discos de corte rápido para rebarbadoras com dentes de metal duro galvanizado, uma ótima opção para todos os tipos de madeira (com ou sem pregos), plástico, PVC e gesso.



Diâmetro (mm)	Furo (mm)	Aplicação	Material dos dentes	Tipo Corte	Qtd. Emb.	Nº Artigo
76	10	Madeira, plástico, PVC, gesso, madeira com pregos	Metal duro galvanizado	Corte rápido	1	70184608308
115	10	Madeira, plástico, PVC, gesso, madeira com pregos	Metal duro galvanizado	Corte rápido	1	70184608924
125	22.23	Madeira, plástico, PVC, gesso, madeira com pregos	Metal duro galvanizado	Corte rápido	1	70184608309
125	22.23	Madeira, plástico, PVC, gesso, madeira com pregos	Metal duro galvanizado	Corte rápido	15 1xDisplay	70184608723 KIT

TAÇA DE LIXAGEM CONVEXA EM METAL DURO

- Para retificar e lixar materiais macios
- Retificação, lixagem, rebarbação de materiais macios como madeira (escultura), plástico, fibra de vidro, pedra macia, tinta epóxi e gesso

- Alta densidade de grão
- 2 grãos: fino e médio para rebarbadora angular de Ø125



TAÇA TCT MADEIRA GRÃO 23

Nº Artigo 70184609693

Aplicação	Madeira
Diâmetro (mm)	125
Furo (mm)	Ø 22.23
Grão	23
Material dentado	Carbono galvanizado
UDS. EMB.	1



TAÇA TCT MADEIRA GRÃO 36

Nº Artigo 70184609694

Aplicação	Madeira
Diâmetro (mm)	125
Furo (mm)	Ø 22.23
Grão	36
Material dentado	Carbono galvanizado
UDS. EMB.	1



BROCAS CRANIANAS



As brocas cranianas Norton Clipper funcionam perfeitamente com alumínio, madeira, cobre e materiais de latão.



Diâmetros disponíveis	Aplicação	Qtd. Emb.	Nº Artigo
BIM: 22 / 25 / 32 / 35 / 40 / 44 / 51 / 60 / 65 / 68 / 76 / 102	Alumínio e metais ferrosos	12 + 2 Mandris*	70184608386

*1PC MANDRIL 9.5mm (3/8") haste hexagonal com 1pc HSS broca piloto + 1PC MANDRIL 11mm (7/16") haste hexagonal com 1pc HSS broca piloto

LÂMINAS PARA SERROTOS ELÉTRICOS



As laminas multimateriais para serrotos elétricos oferecem ao utilizador um desempenho de corte super rápido e estão disponíveis em três tipos diferentes de materiais - TCT, BIM e BIM +. Com esta gama versátil, pode cortar-se uma variedade de materiais, desde pequenos tijolos a plástico reforçado e paletes.

Nome Produto	Altura Max. Material (mm)	Profundidade Trabalho (mm)	Profundidade Geral (mm)	Tipo Corte	Material dos dentes	TPI	Qtd. Emb.	Nº Artigo
S1543HM	Para tijolos pequenos ate uma espessura de 150 mm (Poroton, fibrocimento, betão poroso, tijolo vermelho)	220	240	Corte rápido	Carbide	2T	2	70184608354
S 1243 HM	Para tijolos de tamanho médio até uma espessura de 215 mm (Poroton, fibrocimento, betão poroso, tijolo vermelho)	260	304	Corte rápido	Carbide	2T	1	70184608355
S 2243 HM	Para tijolos grandes até uma espessura de 365 mm (Poroton, fibrocimento, betão poroso, tijolo vermelho)	415	455	Corte rápido	Carbide	2T	1	70184608356
S 1122 HF	Paletes / chapa 5 - 175 mm perfis de alumínio 3 - 12 mm	208	228	Corte reto e rápido	BIM	10T	2	70184608357
S 1411 DF	Madeira com pregos / metal, aglomerado (10-250 mm), betão celular (10-250 mm), plástico / plástico reforçado com fibra de vidro, perfis (5-60 mm)	280	300	Corte rápido + curvo	BIM	6T	2	70184608358
S 1111 DF	Paleta 10 - 100 mm Plástico 8 - 50 mm	208	228	Corte rápido	BIM	6T	2	70184608359
S 922 HF	Madeira com pregos / metal (5-100mm), chapa, tubos, perfis de alumínio (3-12mm) paletes.	132	152	Corte rápido	BIM	10T	2	70184608364
S610VF	Pesado para Madeira e Metal, madeira moída Madeira com pregos / metal, madeira, aglomerado (<100 mm), plástico reforçado com fibra de vidro / epoxi, sólido (<100 mm), recortes de paredes: madeira e metal (<100 mm)	132	152	Corte rápido	BIM C08%	5-8T	2	70184608365
S1210VF	Pesado para metal. Madeira com pregos / metal, madeira, aglomerado (<250 mm), plástico reforçado com fibra de vidro / epoxi, sólido (<250 mm), recortes de paredes: madeira e metal (<250 mm), para trabalhos de resgate / demolição	280	300	Corte rápido	BIM C08%	5-8T	2	70184608366



SERRA CIRCULAR DE DEMOLIÇÃO

Esta gama robusta de serras circulares de demolição foi projetada para cortar uma ampla variedade de materiais. Estes discos também podem ser afiados por profissionais para prolongar a sua vida útil.



Nome Produto	Diâmetro Disco (mm)	Espessura (mm)	Furo (mm)	Nº Dentes	Design Dentes	RPM	Nº Artigo
MM.160.20.Z18.1	160	3,0 / 2,0	20	18T	Demolição	9500	70184608128
MM.190.30.Z20.1	190	3,0 / 2,0	30	20T	Demolição	8000	70184608129
MM.216.30.Z24.1	216	3,0 / 2,0	30	24T	Demolição	7000	70184608130
MM.230.30.Z24.1	230	3,0 / 2,0	30	24T	Demolição	6500	70184608131

SERRA DE MESA DE DEMOLIÇÃO

Esta gama robusta de serras circulares de demolição foi projetada para cortar uma ampla variedade de materiais. Estes discos também podem ser afiados por profissionais para prolongar a sua vida útil.



Nome Produto	Diâmetro Disco (mm)	Espessura (mm)	Furo (mm)	Nº Dentes	Design Dentes	RPM	Nº Artigo
MM.300.30.Z20.1	300	3,2 / 2,2	30	20T	Demolição	5000	70184608132
MM.315.30.Z20.1	315	3,2 / 2,2	30	20T	Demolição	4800	70184608133
MM.350.30.Z24.1	350	3,5 / 2,5	30	24T	Demolição	4300	70184608134

ANÉIS REDUTORES

Tamanho Furos (mm)	Descrição	Nº artigo
20 to 16	ANEL REDUTOR 20X16X2	510004702
30 to 16	ANEL REDUTOR 30X16X1.6	510006938
30 to 20	ANEL REDUTOR 30X20X1.4	510007983
30 to 25.4	ANEL REDUTOR 30X25.4X1.8	510003057
	ANEL REDUTOR 30X25.4X2.2	510007566

DISCOS PARA

LAMINADOS E FOLHEADOS

OBTENHA UM CORTE LIMPO EM TODAS AS SUPERFÍCIES LAMINADAS E FOLHEADAS

Os discos de metal duro super afiados e de alta qualidade Norton Clipper oferecem durabilidade e desempenho extremos para uma aresta perfeitamente acabada. Quando é necessário cortar placas revestidas com melamina, contraplacado, painéis laminados ou folhas de HPL, temos uma lâmina profissional adequada.

SERRA CIRCULAR / SERRA DE MESA

Os dentes Triple Chip Grind (TCG) destes discos para serra circular tornam-nos a escolha ideal para cortar folheado e laminado de maneira rápida e limpa.

Estes discos também podem ser afiados por profissionais para prolongar a sua vida útil.



Nome Produto	Diâmetro Disco (mm)	Espessura (mm)	Furo (mm)	Nº Dentes	Design Dentes	RPM	Nº Artigo
LA.160.20.Z48.1	160	2,2 / 1,6	20	48T	TCG	9500	70184608141
LA.216.30.Z60.1	216	2,6 / 1,8	30	60T	TCG	7000	70184608142
LA.216.30.Z60.2	216	2,3 / 1,8	30	60T	TCG	7000	70184608143
LA.225.30.Z60.1	225	2,6 / 1,6	30	60T	TCG	6500	70184608144
LA.250.30.Z60.1	250	2,8 / 2	30	60T	TCG	6000	70184608145
LA.305.30.Z80.1	305	3,0 / 2,2	30	80T	TCG	5000	70184608146



SERRAS DE RECORTES



A lâmina de serra de recortes perfeita para cortar laminados e folheados com o seu desempenho de corte rigoroso, reto e sem aparas, de dentes afiados com precisão.

Nome Produto	Altura Max. Material (mm)	Profundidade Trabalho (mm)	Profundidade Geral (mm)	Corte (fino, rápido, reto, curvo)	TPI	Qtd. Emb.	Material dos dentes	Nº Artigo
T 101 BIF	Laminados e painéis laminados 1.5 - 15mm	56	82	Corte extra limpo e reto	14T	3	BIM	70184608379

ANÉIS REDUTORES

Tamanho Furos (mm)	Descrição	Nº artigo
20 to 16	ANEL REDUTOR 20X16X2	510004702
30 to 16	ANEL REDUTOR 30X16X1.6	510006938
30 to 20	ANEL REDUTOR 30X20X1.4	510007983
30 to 25.4	ANEL REDUTOR 30X25.4X1.8	510003057
	ANEL REDUTOR 30X25.4X2.2	510007566

DISCOS PARA

ALUMÍNIO

PODER E DURABILIDADE EXCELENTES
NO CORTE DE ALUMÍNIO

Esta é a gama especializada de discos Norton Clipper para corte de alumínio, latão e cobre. Um metal duro especializado de alta resistência torna os dentes extremamente resistentes ao desgaste e o ângulo negativo do dente mantém o disco a cortar de forma poderosa e sustentável, vezes sem conta.

SERRAS DE RECORTES

Lâminas para serras de recortes para cortar alumínio. Uma combinação de dentes corrugados e fresados e corpo de aço temperado torna estas lâminas perfeitas para um corte limpo e preciso.



Nome Produto	Altura Max. Material (mm)	Profundidade Trabalho (mm)	Profundidade Geral (mm)	Tipo Corte	TPI	Qty. Emb.	Material dos Dentes	Nº Artigo
T 218 A	Chapas finas (1-3 mm), especialmente para cortes curvos	50	76	Cortes limpos e curvos	21T	3	HSS	70184608380
T 118 B	Chapas de espessura média (2.5-6 mm)	50	76	Cortes limpos e retos	12T	3	HSS	70184608381
T 127 D	De chapa fina até chapa grossa (3-15 mm), tubos e perfis, (diâmetro <30 mm)	76	100	Corte rápido, limpo e retos	8T	3	HSS	70184608382



SERRAS DE ESQUADRIA / SERRAS DE MESA

Discos de alta qualidade para serras de esquadria com dentes TCG especialmente desenhados para o corte de alumínio.



Product Name	Diâmetro Disco (mm)	Espessura (mm)	Furo (mm)	Nº Dentes	Design Dentes	RPM	Nº Artigo
AL.190.30.Z60.1	190	2,6 / 1,8	30	60T	TCG Neg	5000	70184608135
AL.216.30.Z80.1	216	2,6 / 1,8	30	80T	TCG Neg	4400	70184608136
AL.230.30.Z80.1	240	2,8 / 2,0	30	80T	TCG Neg	4000	70184608137
AL.250.30.Z80.1	250	2,8 / 2,0	30	80T	TCG Neg	3800	70184608138
AL.255.30.Z80.1	255	3,0 / 2,2	30	80T	TCG Neg	3800	70184608139
AL.305.30.Z96.1	305	3,0 / 2,2	30	96T	TCG Neg	3000	70184608140

ANÉIS REDUTORES

Tamanho Furos (mm)	Descrição	Nº Artigo
20 to 16	ANEL REDUTOR 20X16X2	510004702
30 to 16	ANEL REDUTOR 30X16X1.6	510006938
30 to 20	ANEL REDUTOR 30X20X1.4	510007983
30 to 25.4	ANEL REDUTOR 30X25.4X1.8	510003057
	ANEL REDUTOR 30X25.4X2.2	510007566

SERRA DE ESQUADRIA / SERRA DE MESA

SERRA DE ESQUADRIA

- **Motores robustos** oferecem potência impressionante e demonstram excelente durabilidade
- **O controle de chanfro dianteiro** oferece uma amplitude de 45° à direita e 45° à esquerda para um corte de precisão
- **Placa de retenção de esquadria ajustável** com nove batentes de retenção positivos para garantir uma precisão de corte ideal
- **O laser True-Line** mantém o trabalho do operador sempre alinhado
- **A luz de trabalho giratória em LED** mantém o corte iluminado, pelo que a luz brilha sempre na peça
- **Pega horizontal alinhada "D"** com gatilho de segurança de duas posições e ideal para utilizadores destros ou esquerdinos
- **Travão de ação rápida de retenção de esquadria**, acionado por uma alavanca com um movimento único do polegar, que liberta ou ignora os pontos de índice de retenção
- **Inclui torno vertical, saco de pó e chave de disco**

SUPORTE

- **Estrutura de aço durável** que suporta até 130 kg
- **Design dobrável compacto** para fácil armazenamento e portabilidade
- **TO telescópico** estende-se até 2520 mm para suporte adicional
- **Apoios adicionais para o suporte** permitem armazenamento vertical
- **Suportes de libertação rápida** possibilitam uma montagem célere e segura da serra de esquadria no suporte
- **HAS rodas de 200 mm** proporcionam uma mobilidade de alto nível para, de, e no local de trabalho



CARACTERÍSTICAS

DESCRIÇÃO	CWM 216	CWM 254	STAND
Nº Artigo	70184608463	70184608464	310538156
Tensão de alimentação	230V 1 ~ 50 Hz	230V 1 ~ 50 Hz	-
Potência	1400 W	1800W	-
Velocidade de rotação (RPM)	5000	4500	-
Máx. lâmina x furo	216x30mm	254x30mm	-
Dimensões [C x L x A]	800x600x450mm	970x600x450 mm	1170 to 2520x530x820mm
Vibração mão-braço	<2.5m/s ²	<2.5m/s ²	-
Potência sonora / nível de pressão	89 dB (A) 100 dB (A)	92 dB (A) 104 dB (A)	-
Peso	16.8 kg	20.5 kg	19,5kg
Amplitude da esquadria	48° right to 48° left	52° left to 60° right	-
Amplitude do esquadro	45°right to 45° left	45°right to 45° left	-

DISCOS

PARA CWM 216	PARA CWM 254
70184608498	70184608499
216x2.8/1.8x30	254x3.2/2.2x30
Z40 WF.216.30.Z40.1	Z48 WF.254.30.Z48.1



MÁX. PROF. X MÁX. COMP. DE CORTE

ÂNGULO CORTE ESQUADRIA

		45° ESQUERDA	0°	45° DIREITA
ÂNGULO CORTE ESQUADRO	45° DIREITA	CWM 216: 18 x 215mm CWM 254: 25 x 215mm	CWM 216: 18 x 305mm CWM 254: 25 x 305mm	CWM 216: 18 x 215mm CWM 254: 25 x 215mm
	0°	CWM 216: 62 x 215mm CWM 254: 90 x 215mm	CWM 216: 62 x 305mm CWM 254: 90 x 305mm	CWM 216: 62 x 215mm CWM 254: 90 x 215mm
	45° ESQUERDA	CWM 216: 30 x 215mm CWM 254: 40 x 215mm	CWM 216: 30 x 305mm CWM 254: 40 x 305mm	CWM 216: 30 x 215mm CWM 254: 40 x 215mm

NOVO

SERRAS DE MESA

CWT 255

- No corte de peças grandes oferece um suporte adicional, com um corte máximo para a direita de 620 mm e para a esquerda de 315 mm.
- A guia de bloqueio dianteira e traseira permite um ajuste rápido, suave e preciso.
- A roda de controlo frontal permite ajustar facilmente o bisel e a altura do disco.
- A estrutura em tubo metálico é leve, mas muito duradoura e resistente, perfeita para uma utilização intensiva.
- Sistema antirrecoo para garantir a segurança do utilizador.



CWT 315 / CWT 450

- Motor potente, até 3 cv para um corte suave da peça.
- Ganchos de elevação rebatíveis fortes para uma mobilidade mais segura.
- A estrutura robusta é muito duradoura e resistente, perfeita para uma utilização intensiva.
- A mesa é extensível até 1700 mm, fácil de usar em qualquer circunstância.
- Múltiplas formas de extrair pó.



	CWT 255 20-1-230V	CWT 315 30-1-230V	CWT 450 40-3-380V
Nº Artigo	70184631918	70184631919	70184631920
EAN 13 Code	5450248808398	5450248808404	5450248808411
Price (€)	###,##	###,##	###,##
Tensão fornecimento / Potência	230 V 1- / 1,5 kW (2 PS)	230 V 1- / 2 kW (3 PS)	380 V 3- / 3 kW (4 PS)
Gerador de fusíveis.	16 A / 6 kVA	16 A / 6 kVA	32 A / 14 kVA
Diâmetro x Furo	Ø 255 x 16 mm	Ø 315 x 30 mm	Ø 450 x 30 mm
Velocidade de rotação RPM	4500 min ⁻¹	2600 min ⁻¹	2800 min ⁻¹
Máx. Profundidade do corte a 90° / 45°	80 / 55 mm	110 mm	155 mm
Máx. Comprimento do corte	∞	∞	∞
Altura máxima do material	80 mm	115 mm	160 mm
Dimensões da mesa	624 x 550 mm	885 x 700 mm	1008 x 780 mm
Potência sonora / Nível de pressão	92 db (A) / 105 db (A) m/s ²	86,3 db (A) / 103,5 db (A) m/s ²	91,1 db (A) / 104,7 db (A) m/s ²
Dimensões (CxLxA)	650 x 650 x 500 mm	1010 x 730 x 970 mm	1180 x 770 x 1010 mm
Dimensões (mesa dobrada) -	-	1690 x 725 x 986 mm	1890 x 760 x 1025 mm
Peso (kg)	23,5	71	92

INFORMAÇÃO PRODUTO

CWT 255



GUIA DE CARRIL DUPLO

CWT 315 / CWT 450



4 GANCHOS DE ELEVAÇÃO REBATÍVEIS



MESA AJUSTÁVEL



LIGAÇÃO A EXTRAÇÃO DE PÓ

RECOMENDAÇÕES DE DISCOS DE DIAMANTE CWT 255 / CWT 315 / CWT 450

Produto recomendado	TCT MADEIRA PRECISO	TCT MADEIRA RÁPIDO	TCT MADEIRA RÁPIDO
Dimensões	255x3.2/2.2x30 Z40	315x3.2/2.2x30 Z24	450x4.4/3.0x30
Nº Artigo	70184608112	70184608073	70184631830

CONHECER O PRODUTO

SERRA DE ESQUADRIA, SERRA CIRCULAR E SERRA DE MESA

FRENTE DA EMBALAGEM

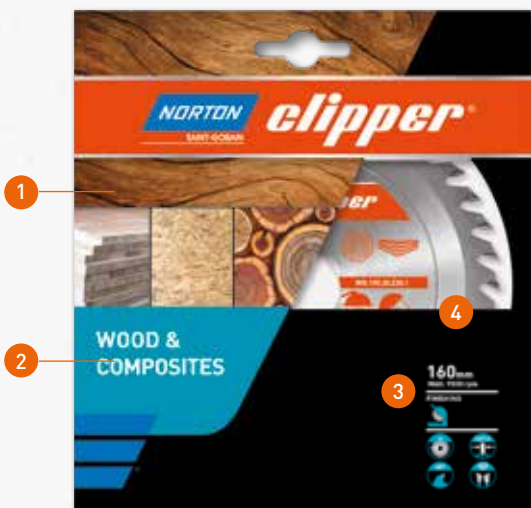

- 1 Imagens do material
- 2 Família de materiais
- 3 Especificações do produto e compatibilidade com máquinas
- 4 Janela do produto

TRASEIRA DA EMBALAGEM



- 5 Outros produtos da gama
- 6 Informação de segurança
- 7 Informação de reciclagem
- 8 Sede da empresa e morada na Internet

FRENTE DO DISCO



- 1 Superfície(s) aplicáveis
- 2 Tipo de utilização
- 3 Dimensões/RPM
- 4 Especificações do produto
- 5 Pictogramas de segurança
- 6 Materiais adequados
- 7 Máquina adequada
- 8 Machine usage
- 9 Seta direcional

TRASEIRA DO DISCO

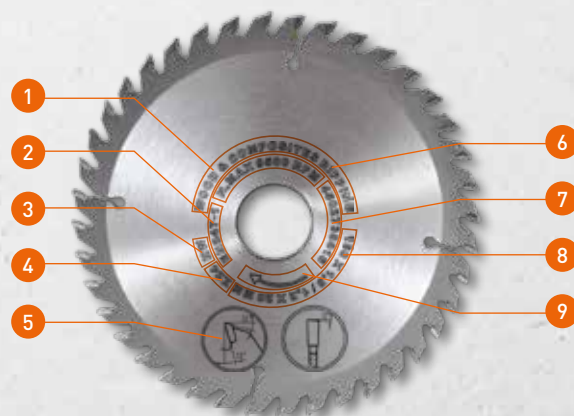

- 1 Superfície(s) aplicáveis
- 2 Tipo de utilização
- 3 Dimensões/RPM
- 4 Especificações do produto
- 5 Pictogramas de segurança
- 6 Materiais adequados
- 7 Número do produto
- 8 Máquina adequada
- 9 Seta direcional

SERROTES ELÉTRICOS / SERRAS DE RECORTES



- 1 Imagens do material
- 2 Família de materiais
- 3 Especificações de produto e compatibilidade com máquinas
- 4 Janela do produto
- 5 Outros produtos da gama
- 6 Informação de segurança
- 7 Informação de reciclagem
- 8 Sede da empresa e endereço web

BROCAS CRANIANAS

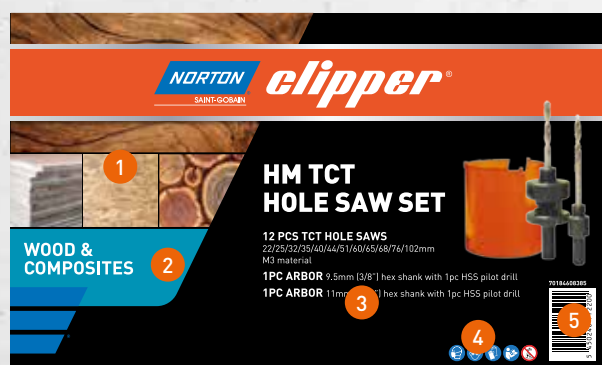

- 1 Imagens do material
- 2 Família de materiais
- 3 Especificação do produto
- 4 Informação de segurança
- 5 Número do artigo



REBARBADORAS



- 1 Imagens do material
- 2 Família de materiais
- 3 Especificações de produto e compatibilidade com máquinas
- 4 Informação de segurança e de reciclagem
- 5 Sede da empresa e endereço web
- 6 Número do artigo

LÂMINAS DE PLAINA

FRENTE DA EMBALAGEM

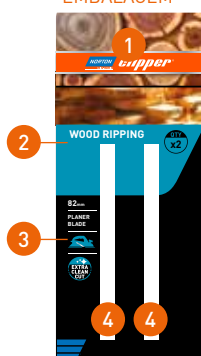

TRASEIRA DA EMBALAGEM



- 1 Imagens do material
- 2 Família de materiais
- 3 Especificações de produto e compatibilidade com máquinas
- 4 Janela do produto
- 5 Informação de segurança
- 6 Informação de reciclagem
- 7 Sede da empresa e endereço web
- 8 Número do artigo



ENTENDER OS PICTOGRAMAS

Todos os nossos produtos apresentam pictogramas importantes no próprio artigo para garantir que, mesmo que a embalagem se tenha perdido, ainda possa ter a certeza de quando usar cada item.

MÁQUINAS:



Serra de Esquadria



Serra Circular



Serra de Mesa



Serrote Elétrico



Serra de Recortes



Plaina

DESIGN DENTES (SERRAS CIRCULARES, DE MESA, DE ESQUADRIA)



MATERIAIS DOS DENTES (SERROTOS ELÉTRICOS / SERRAS DE RECORTES)



TIPOS DE CORTES (SERROTOS ELÉTRICOS / SERRAS DE RECORTES)



EMBALAGENS QUE COMUNICAM

Com códigos de cores por grupo de materiais, fotografias dos materiais e pictogramas úteis, não podia mais facilmente encontrar o disco certo.

Na Norton Clipper, esforçámo-nos para garantir que as nossas embalagens sejam tão claras, concisas e reconhecíveis instantaneamente, para que o utilizador final possa identificar rápida e facilmente o produto perfeito para as suas necessidades.



Multimateriais

Poroton, tijolo alveolar e betão celular



Madeira dura, alumínio e metal

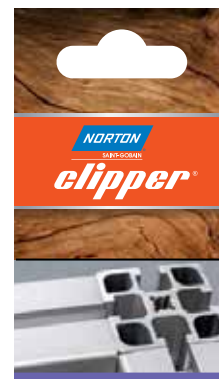

Madeira e compósitos

Madeira macia e madeira de construção

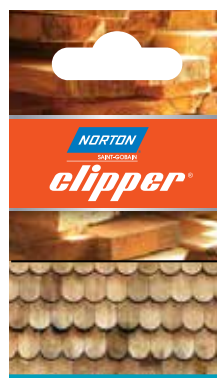

Madeira dura e ramos de árvores

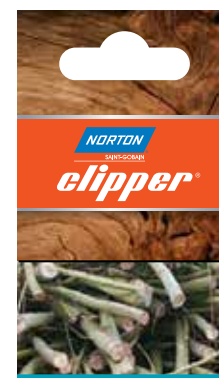

Folheados e laminados

Alumínio

Metal, madeira com pregos e plásticos, etc.

Alumínio e metais ferrosos

Alumínio

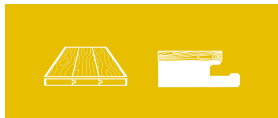
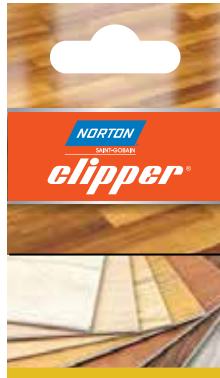
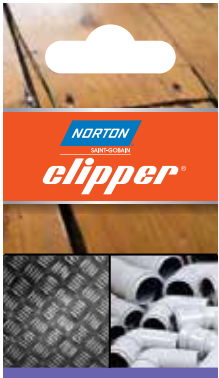

Madeira natural

Madeira espessa e fina

Madeira macia e compósitos

Madeira dura e compósitos

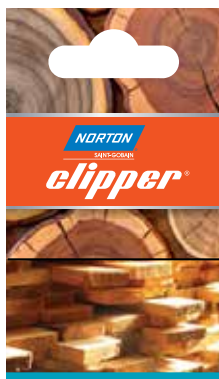

GUIA PARA ESCOLHER O DISCO CERTO EM 4 PASSOS

1. Que material vai cortar?

Assim saberá em qual dos capítulos do catálogo com código de cores encontrará o produto ideal para si.

Exemplo: Madeira natural

MADEIRA E
COMPÓSITOS

MULTI
MATERIAIS

FOLHEADOS E
LAMINADOS

ALUMÍNIO

2. Em que máquina será instalado o produto?

Todas as informações dos nossos produtos são agrupadas por tipo de máquina.

Exemplo: Serra circular

SERRA CIRCULAR / SERRA DE MESA

Confiáveis e resistentes, os discos para serra circular desta gama são otimizados para todos os tipos de madeira dura, madeira macia e materiais compósitos. Estes discos também podem ser afiados por profissionais para prolongar a sua vida útil.

3. Qual o tamanho do produto de que necessita?

Cada linha de produtos é listada lado a lado com as principais especificações.

Exemplo: diâmetro 165mm com furo de 20mm

Nº Artigo	Diâmetro Disco (mm)	Espessura (mm)	Furo (mm)	Nº Dentes	Design Dentes	RPM
WF.160.20.Z60.1	160	2,2 / 1,6	20	60T	ATB	9500
WF.165.20.Z48.1	165	2,6 / 1,6	20	48T	ATB	9500
WF.165.20.Z64.1	165	2,6 / 1,6	20	64T	ATB	9500

4. Que tipo de corte pretende obter?

Uma variedade de tipos de corte está disponível, como Corte e Acabamento.

Exemplo: Acabamento

Nº Artigo	Diâmetro Disco (mm)	Espessura (mm)	Furo (mm)	Nº Dentes	Design Dentes	RPM
WF.165.20.Z48.1	165	2,6 / 1,6	20	48T	ATB	9500
WF.165.20.Z64.1	165	2,6 / 1,6	20	64T	ATB	9500



WF.165.20.Z48.1

WF - Madeira – acabamento*

165 - Diâmetro

20 - Furo de 20mm

Z48 - 48 dentes

1 - Contagem de calibre

*Abreviaturas dos materiais

WR - Madeira – corte

WF - Madeira – acabamento

MM - Multimateriais

AL - Alumínio

LA - Laminados

NORTON

SAINT-GOBAIN

clipper

CORTADORAS DE AZULEJOS

Descubra a gama de cortadoras de azulejos Norton Clipper. Estas máquinas são desenhadas para todos os tipos e tamanhos de azulejos cerâmicos e irão oferecer-lhe os melhores resultados quando utilizadas com os discos diamantados Norton Clipper.



CORTADORAS MANUAIS



CORTADORAS DE MESA

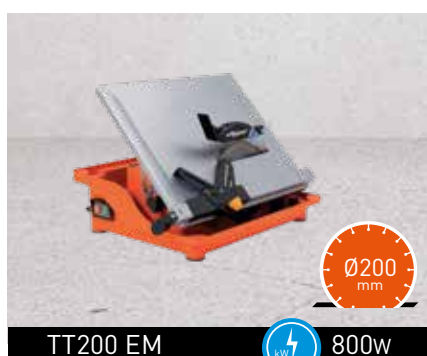

CORTADORAS DE AZULEJOS



650mm
MÁX COMPRIMENTO CORTE

Ø200
mm

TR202  900w

The TR202 is a compact tile cutter with a black metal frame and a red cutting table. It features a circular cutting disc and a handle for manual operation. A horizontal arrow indicates a maximum cutting length of 650mm, and a circular icon shows a 200mm diameter disc.



860mm
MÁX COMPRIMENTO CORTE

Ø230
mm

TR232 S  1100w

The TR232 S is a medium-sized tile cutter with a black metal frame and a red cutting table. It has a circular cutting disc and a handle. A horizontal arrow indicates a maximum cutting length of 860mm, and a circular icon shows a 230mm diameter disc.



1200mm
MÁX COMPRIMENTO CORTE

Ø230
mm

TR232 L  1100w

The TR232 L is a larger tile cutter with a black metal frame and a red cutting table. It features a circular cutting disc and a handle. A horizontal arrow indicates a maximum cutting length of 1200mm, and a circular icon shows a 230mm diameter disc.



1200mm
MÁX COMPRIMENTO CORTE

Ø250
mm

TR252  1500w

The TR252 is the largest tile cutter shown, with a black metal frame and a red cutting table. It has a circular cutting disc and a handle. A horizontal arrow indicates a maximum cutting length of 1200mm, and a circular icon shows a 250mm diameter disc.

CTM

CTM 640 & CTM935

- Guia monorail preciso 38x8
- Ângulo de paragem ajustável 0-45°
- Especialmente desenhada para corte em diagonal e a direito
- Apresenta disco de corte de carboneto de tungsténio ideal para porcelânicos e pedra
- Braços laterais extensíveis para peças de grandes dimensões
- Recua na base tornando a máquina mais leve

CTM 1200

- Guia de rail preciso e robusto 15x40mm
- Base revestida e reforçada
- Dispositivo duplo de corte para corte normal e na diagonal (0-45°)
- Apresenta disco de corte de carboneto de tungsténio ideal para porcelânicos e pedra
- Suporte com mola superficial em ambos os lados para maior estabilidade durante a utilização
- Braços laterais extensíveis para permitir grandes formatos
- Base especialmente desenhada para uma excelente distribuição do peso



INFORMAÇÃO PRODUTO

	CTM 640	CTM 935	CTM 1200
Nº ARTIGO	70184607906	70184607907	70184607908
Max. profundidade corte (mm)	640	935	1200
Max. corte diagonal (mm)	450 x 450	660 x 660	840 x 840
Min. espessura corte (mm)	3 - 20	3 - 20	3 - 23
Peso (kg)	11,40	14,25	30,95

ACESSÓRIOS INCLUÍDOS / CONSUMÍVEIS

	Nº ARTIGO
Scoring wheel CTM 640 - CTM 935 (ø18mm)	310534515
Scoring wheel CTM 1200 (ø22mm)	310534533



Anilha



ACCESSORIES OPTIONNAL

DESCRIPTION	ITEM NO.	EAN 13 CODE	UTILIZATION
PREPARAÇÃO DE ARGAMASSAS E JUNTAS			
1 - Misturador 120x600mm M14	70184608773	5450248780571	Vareta misturadora de cola ou argamassa para misturadores com rosca M14
AZULEJAMENTO			
2 - 250 Clips 1,5mm for 3-12mm	70184608775	5450248780595	Clips de nivelamento para regular a distância entre os ladrilhos e mantê-los perfeitamente nivelados com a ajuda de cunhas de nivelamento, para juntas de 1,5 mm de espessura e ladrilhos de 3 a 12 mm de espessura.
3 - 250 Clips 1,5mm for 12-28mm	70184608778	5450248780625	Clips de nivelamento para ajustar a distância entre os azulejos e mantê-los perfeitamente nivelados com a ajuda de cunhas de nivelamento. Para juntas de 1,5 mm e azulejos de 12 a 28 mm de espessura.
4 - 100 Cunhas 0 to 12mm	70184608774	5450248780588	Cunhas de nivelamento reutilizáveis para nivelar todos os azulejos, de 0 a 12 mm de espessura
5 - Kit de nivelamento básico	70184608777	5450248780618	Kit de nivelamento composto por todos os acessórios para a instalação correcta dos azulejos. O kit contém 1 grampo, 100 cliques de nivelamento para juntas de 1,5 mm de espessura e azulejos de 3 a 12 mm de espessura e 100 cunhas de nivelamento.
INSTALAÇÃO DA JUNTA DE LADRILHO			
6 -Espátula para ladrilhos 280x140mm preto	70184608765	5450248780496	Espátula de espuma para enchimento de juntas de ladrilhos, ideal para grandes superfícies, trabalhos verticais e juntas largas.
7 - Espátula, cabo de madeira 180mm	70184608770	5450248780540	As espátulas de borracha são utilizadas para o enchimento de juntas de ladrilhos.
8 - Espátula, cabo de madeira 300mm	70184608771	5450248780557	As espátulas de borracha são utilizadas para preencher as juntas dos ladrilhos.
LIMPEZA DAS JUNTAS E DOS LADRILHOS			
9 - Limpador de azulejos 280x140mm Hydro	70184608766	5450248780502	Espátula de espuma, utilizada para limpar os azulejos e o excesso de argamassa das juntas, ferramenta ideal com balde de limpeza
10 - Conjunto de lavagem de azulejos 24 L + Rolos	70184608780	5450248780649	Balde de 24L para a limpeza de azulejos em grandes superfícies. Concebido para espremer a espuma



TT180 BM

- Bandeja de água amovível para limpeza fácil após utilização.
- A mesa inclinável ajuda o operador a cortar em esquadria de 0° a 45°.
- A construção leve da máquina e a mala rígida que a acompanha tornam esta cortadora de azulejos segura, fácil de transportar e de armazenar.



INFORMAÇÃO PRODUTO

Nº Artigo 70184625699

Tensão de Fornecimento 230V 1~

Mesa inclinável 0 - 45°

Potência 550W (0,75 Hp)

Máx. profundidade corte 90° / a 45° 12mm / 8mm

Fusível / Gerador 16A / 2 kVA

Máx. comprimento de corte -

Disco x furo Ø 180 x 25,4mm

Tamanho da mesa 395 x 385mm

Dimensões (CxPxAl) 440 x 390 x 230mm

Velocidade ferramenta RPM 2990 min⁻¹

Tamanho da embalagem 480 x 460 x 240mm

Vibrações Mãos e Braços < 2,5 m/s²

Peso 14kg

Potência do som / nível de pressão 80 dB (A) / 72 dB (A)



550W



230V

CARACTERÍSTICAS DO PRODUTO



FÁCIL DE TRANSPORTAR



BANDEJA DE ÁGUA REMOVÍVEL,
EM PLÁSTICO.



LEVE E COMPACTA



MALA

DISCOS DIAMANTADOS COM MÁQUINA TT180 BM



Material	CERÂMICO
Produto Recomendado	CLASSIC CERAMIC
Disco x furo	180 x 25,4mm
Nº Artigo	70184626828
Página Referência	64

TT200 EM

- A mesa inclinável ajuda o operador a cortar em esquadria de 0° a 45°.
- O motor poderoso de 800W e a guia para bloquear o corte permitem um corte rápido e preciso.
- Entregue numa mala de plástico forte que ajuda a proteger, armazenar e transportar a máquina.



INFORMAÇÃO PRODUTO

Nº Artigo	70184625701	Tensão de Fornecimento	230V 1~	Mesa inclinável	0 - 45°
		Potência	800W (1,1 Hp)	Máx. profundidade corte 90° / a 45°	12mm / 8mm
		Fusível / Gerador	16A / 2 kVA	Máx. comprimento de corte	-
		Disco x furo	Ø 200 x 25,4mm	Tamanho da mesa	460 x 360mm
		Dimensões (CxPxAl)	510 x 400 x 230mm	Velocidade ferramenta RPM	2950 min ⁻¹
		Tamanho da embalagem	560 x 500 x 270mm	Vibrações Mãos e Braços	< 2,5 m/s ²
		Peso	12kg	Potência do som / nível de pressão	80 dB (A) / 72 dB (A)



800w



230v

CARACTERÍSTICAS DO PRODUTO



FÁCIL DE TRANSPORTAR



MESA INCLINÁVEL (0° A 45°)



GUIA PARA BLOQUEAR O CORTE



MALA

DISCOS DIAMANTADOS COM MÁQUINA TT200 EM



Material	CERÂMICO
Produto Recomendado	CLASSIC CERAMIC
Disco x Furo	200 x 25,4mm
Nº Artigo	701846 26829
Página Referência	64

TT251

- O motor de 1000W permite um desempenho poderoso.
- A mesa inclinável em aço inoxidável é robusta e resistente ao desgaste, ajudando o operador a conseguir o corte em esquadria de 0° a 45°.
- O tanque de água amovível agiliza a rápida troca de discos e facilita a limpeza da máquina após a sua utilização.



INFORMAÇÃO PRODUTO

Nº Artigo 70184602662

Tensão fornecimento 230V 1~

Mesa inclinável 0 - 45°

Potência 1000W (1,4 Hp)

Max. profundidade corte a 90°/45° 12mm / 8mm

Fusível/Gerador 16A / 3 kVA

Max. comprimento corte -

Disco x Furo Ø 250 x 25,4mm

Dimensões mesa 560 x 500mm

Dimensões (CxLxA) 620 x 600 x 355mm

Velocidade RPM 2950 min⁻¹

Tamanho embalagem 690 x 610 x 420mm

Vibrações Mãos-Braços < 2,5 m/s²

Peso 26kg

Potência som/nível pressão 79 dB (A) / 71 dB (A)



1000w



230v

CARACTERÍSTICAS DO PRODUTO



MESA EM AÇO INOXIDÁVEL POSSIBILIDADE DE CORTE BISELADO 0° A 45°



TANQUE GALVANIZADO E AMOVÍVEL FÁCIL MONTAGEM DO DISCO



BLOQUEADOR PARA GUIA DE CORTE EM AMBOS OS LADOS



PEGAS PARA TRANSPORTE

DISCOS DIAMANTADOS COM MÁQUINA TT251



Material	CERÂMICO
Produto Recomendado	CLASSIC CERAMIC
Disco x Furo	250 x 25,4mm
Nº Artigo	70184626831
Página Referência	64

TR202



- Máquina potente com um motor poderoso de 900W, para um desempenho de corte rápido e eficaz.
- A guia de corte robusta e a cabeça inclinável facilitam um corte preciso mesmo em azulejos muito longos e para conseguir cortes precisos.
- Fácil armazenamento e movimentação da máquina devido às pernas e rodas de transporte incorporadas.
- Limpeza e drenagem após a utilização facilitadas, por causa da bandeja de água amovível e tampão de drenagem incluídos na máquina.



INFORMAÇÃO PRODUTO

Nº Artigo 70184601106

Tensão de Fornecimento	230V 1~
Potência	900W (1,2 Hp)
Fusível / Gerador	16A / 3 kVA
Disco x furo	Ø 200 x 25,4mm
Dimensões (CxPxAl)	930 x 470 x 1200mm
Tamanho da embalagem	1020 x 490 x 465mm
Peso	35kg

Cabeça inclinável	0 - 45°
Máx. profundidade corte 90° / a 45°	15mm / 10mm
Máx. comprimento de corte	650mm
Tamanho da mesa	810 x 470mm
Velocidade ferramenta RPM	2950 min ⁻¹
Vibrações Mãos e Braços	< 2,5 m/s ²
Potência do som / nível de pressão	80 dB (A) / 72 dB (A)



900w



230v

650mm
MÁX COMPRIMENTO CORTE



CARACTERÍSTICAS DO PRODUTO



CABEÇA INCLINÁVEL (0 A 45°)



BANDEJA DE ÁGUA REMOVÍVEL



RODAS DE TRANSPORTE



GUIA DE CORTE

DISCO DIAMANTADO RECOMENDAÇÕES TR202



Material	CERÂMICO
Produto Recomendado	EXTREME CERAMIC TURBO
Disco x Furo	200 x 25,4mm
Nº Artigo	70184625427
Página Referência	64

TR232 S

- A guia de corte robusta e a cabeça inclinável facilitam um corte preciso.
- Extensão lateral incorporada para materiais de grandes dimensões.
- Inclui manípulos, pernas e rodas de transporte removíveis que facilitam o transporte e armazenamento da máquina.
- A mesa de corte é fácil de remover, o que facilita o acesso à bandeja de água durante a limpeza.



INFORMAÇÃO PRODUTO

Nº Artigo 70184601110

Tensão de Fornecimento / Potência 230V 1~ / 1,1kW

Máx. profundidade corte 90° / a 45° 15mm / 10mm

Fusível / Gerador 16A / 3 kVA

Máx. comprimento de corte 860mm

Disco x furo Ø 230 x 25,4mm

Tamanho da mesa 860 x 565mm

Dimensões (CxPxA) 1560 x 600 x 1175mm

Velocidade ferramenta RPM 2950 min⁻¹

Cabeça inclinável 0 - 45°

Vibrações Mãos e Braços < 2,5 m/s²

Peso 61kg

Potência do som / nível de pressão 71 dB (A) / 79 dB (A)



1100W



230V

860mm

MÁX COMPRIMENTO CORTE



CARACTERÍSTICAS DO PRODUTO



GUIA DE CORTE COM ÂNGULO



CABEÇA INCLINÁVEL (0 A 45°)

DISCO DIAMANTADO RECOMENDAÇÕES TR232 S



Material	CERÂMICO
Produto Recomendado	EXTREME CERAMIC TURBO
Disco x Furo	230 x 25,4mm
Nº Artigo	70184627653
Página Referência	60

TR232 L



- A guia de corte robusta e a cabeça inclinável facilitam um corte preciso.
- Extensão lateral incorporada para materiais de grandes dimensões.
- Inclui manípulos, pernas e rodas de transporte removíveis que facilitam o transporte e armazenamento da máquina.
- A mesa de corte é fácil de remover, o que facilita o acesso à bandeja de água durante a limpeza.
- A mesa revestida a borracha e os fixadores mantêm o material a cortar estável e seguro.



INFORMAÇÃO PRODUTO

Nº Artigo 70184601103

Tensão de Fornecimento / Potência 230V 1~ / 1,1kW

Máx. profundidade corte 90° / a 45° 15mm / 10mm

Fusível / Gerador 16A / 3 kVA

Máx. comprimento de corte 1200mm

Disco x furo Ø 230 x 25,4mm

Tamanho da mesa 1200 x 565mm

Dimensões (CxPxAl) 1860 x 600 x 1175mm

Velocidade ferramenta RPM 2950 min⁻¹

Cabeça inclinável 0 - 45°

Vibrações Mãos e Braços < 2,5 m/s²

Peso 72kg

Potência do som / nível de pressão 71 dB (A) / 79 dB (A)



1100w



230v

1200mm
MÁX COMPRIMENTO CORTE



CARACTERÍSTICAS DO PRODUTO



GRAMPOS AJUSTÁVEIS PARA FIXAR OS AZULEJOS



GUIA DE CORTE ANGULAR/ MESA COM COBERTURA DE BORRACHA

DISCO DIAMANTADO RECOMENDAÇÕES TR232 L



Material	CERÂMICO
Produto Recomendado	EXTREME CERAMIC TURBO
Disco x Furo	230 x 25,4mm
Nº Artigo	70184627653
Página Referência	60

TR252

- A guia de corte robusta e a cabeça inclinável facilitam um corte preciso mesmo em azulejos muito longos e materiais duros.
- Cabeça de corte basculante para utilização fácil.
- Extensão lateral incorporada para materiais de grandes dimensões.
- Inclui manípulos, pernas e rodas de transporte removíveis que facilitam o transporte e armazenamento da máquina.
- A mesa de corte é fácil de remover, o que facilita o acesso à bandeja de água durante a limpeza.
- A mesa revestida a borracha e os fixadores mantêm o material a cortar estável e seguro.



INFORMAÇÃO PRODUTO

Nº Artigo 70184694289

Tensão de Fornecimento / Potência 230V 1~ / 1500W

Máx. profundidade corte 90° / a 45° 15mm / 10mm

Produto recomendado 16A / 3 kVA

Máx. comprimento de corte 1200mm

Disco x furo Ø 250 x 25,4mm

Tamanho da mesa 1200 x 565mm

Dimensões (CxPxA) 1860 x 600 x 1170mm

Velocidade ferramenta RPM 2950 min⁻¹

Cabeça inclinável 0 - 45°

Vibrações Mãos e Braços < 2,5 m/s²

Peso 75kg

Potência do som / nível de pressão 87 dB (A) / 73 dB (A)



1500w 230v

1200mm
MÁX COMPRIMENTO CORTE



CARACTERÍSTICAS DO PRODUTO



CABEÇA DE CORTE BASCULANTE



GUIA DE CORTE INCLUÍDO

DISCO DIAMANTADO RECOMENDAÇÕES TR252



Material	CERÂMICO
Produto Recomendado	EXTREME CERAMIC TURBO
Disco x Furo	250 x 25,4mm
Nº Artigo	70184625428
Página Referência	60

PEÇAS SOBRESSELENTES E ACESSÓRIOS PARA CORTADORAS DE AZULEJOS



TR202

DESCRIÇÃO	Nº ARTIGO
1 - Bomba de água 230V	510100630
Interruptor 230V	310479885
Kit flanges + parafusos	310365204



TR232 S E TR232 L

DESCRIÇÃO	Nº ARTIGO
1 - Bomba de água 230V	510100973
Interruptor 230V	310340138
Kit flanges + parafusos	310365204



NORTON

SAINT-GOBAIN

clipper

CORTADORAS DE ALVENARIA



PR



<p>110 mm MÁX PROFUNDIDADE CORTE</p> <p>110 mm MÁX ALTURA MATERIAL</p>	<p>110 mm MÁX PROFUNDIDADE CORTE</p> <p>180 mm MÁX ALTURA MATERIAL</p> <p>Ø350 mm</p>	<p>110 mm MÁX PROFUNDIDADE CORTE</p> <p>150 mm MÁX ALTURA MATERIAL</p> <p>Ø350 mm</p>	<p>110 mm MÁX PROFUNDIDADE CORTE</p> <p>150 mm MÁX ALTURA MATERIAL</p> <p>Ø350 mm</p>	<p>120 mm MÁX PROFUNDIDADE CORTE</p> <p>240 mm MÁX ALTURA MATERIAL</p> <p>Ø350 mm</p>
<p>ELÉTRICA</p> <p>3 hp 2,2kW</p>	<p>ELÉTRICA</p> <p>3 hp 2,2kW</p>	<p>ELÉTRICA</p> <p>3 hp 2,2kW</p>	<p>NOVO BATERIA</p> <p>2,4 hp 1,8kW 72v</p>	
CPS 41	CM35 MINI CLIPPER	CGW	CM352	CM350 B

CORTADORAS DE ALVENARIA

<p>Ø400 mm 135mm MÁX PROFUNDIDADE CORTE 200mm MÁX ALTURA MATERIAL</p>	<p>Ø400 mm 150mm MÁX PROFUNDIDADE CORTE 250mm MÁX ALTURA MATERIAL</p>	<p>Ø400 mm 150mm MÁX PROFUNDIDADE CORTE 280mm MÁX ALTURA MATERIAL</p>	<p>Ø450 mm 170mm MÁX PROFUNDIDADE CORTE 250mm MÁX ALTURA MATERIAL</p>
ELÉTRICA	ELÉTRICA	ELÉTRICA / GASOLINA*	ELÉTRICA
 3 hp 2,2kW	 3 hp 2,2kW	 3 hp 4 hp 6,5 hp* 2,2kW 3kW 4,8kW*	 3 hp 2,2kW *
CM42	CM400 JUNIOR	CM401	CM450 JUNIOR

<p>Ø350 mm 110mm MÁX PROFUNDIDADE CORTE 130mm MÁX ALTURA MATERIAL</p>	<p>Ø350 mm 110mm MÁX PROFUNDIDADE CORTE 130/195mm** MÁX ALTURA MATERIAL</p>	<p>Ø350 mm 110mm MÁX PROFUNDIDADE CORTE 130mm MÁX ALTURA MATERIAL</p>	<p>Ø500 mm 195mm MÁX PROFUNDIDADE CORTE 355mm MÁX ALTURA MATERIAL</p>	<p>Ø600 mm 245mm MÁX PROFUNDIDADE CORTE 355mm MÁX ALTURA MATERIAL</p>
ELÉTRICA	ELÉTRICA	ELÉTRICA	ELÉTRICA	ELÉTRICA / GASOLINA*
 3 hp 2kW	 3 hp 4 hp 2,2kW 3kW	 3 hp 2,2kW	 7,5 hp 5,5kW	 5,5 hp 6,5 hp* 4,0kW 4,8kW*
CST120 UNO	CST100/120/150**	CST100/120 ALU	ISM/ISC	CM501/601

CORTADORAS DE ALVENARIA

<p>Ø700 mm</p> <p>270mm MÁX PROFUNDIDADE CORTE</p> <p>320mm MÁX ALTURA MATERIAL</p>	<p>Ø650 mm</p> <p>265mm MÁX PROFUNDIDADE CORTE</p> <p>280mm MÁX ALTURA MATERIAL</p>	<p>Ø900/1000** mm</p> <p>370/ 420**mm MÁX PROFUNDIDADE CORTE</p> <p>440mm MÁX ALTURA MATERIAL</p>	<p>Ø900/1000 mm</p> <p>370/ 420mm MÁX PROFUNDIDADE CORTE</p> <p>440mm MÁX ALTURA MATERIAL</p>
<p>ELÉTRICA</p> <p>4 hp 3kW</p>	<p>ELÉTRICA</p> <p>3 hp 2,2kW 7,5 hp 5,5kW</p>	<p>ELÉTRICA / PETROL*</p> <p>10 hp 7,5kW 13 hp* 9,6kW*</p>	<p>ELÉTRICA</p> <p>10 hp 7,5kW</p>
CM70 ALU	JUMBO 651	JUMBO 900/1000**	CM 1000 JUMBO

SERRAS DE FITA

<p>310mm MÁX PROFUNDIDADE CORTE</p> <p>310mm MÁX ALTURA MATERIAL</p>	<p>500/ 635**mm MÁX PROFUNDIDADE CORTE</p> <p>500/ 635**mm MÁX ALTURA MATERIAL</p>
<p>ELÉTRICA</p> <p>1,5 hp 1,1kW</p>	<p>ELÉTRICA</p> <p>2,5 hp 1,8kW</p>
CB311	CB511/CB651**

CPS41

CARACTERÍSTICAS E BENEFÍCIOS

- Altura de corte ajustável de 50 até 110mm
- Rodas de transporte para fácil deslocação da máquina no local de trabalho
- Equipada com um discos de aço duro para uma vida útil mais prolongada



INFORMAÇÃO PRODUTO

Nº Artigo	70184608013	Peso	42 kg	Min. Alt. Corte	110 mm
		Min. Prof. Corte	30 mm	Dimensões (W x D x H)	580 x 120 x 820 mm
		Max. Prof. Corte	410 mm		
		Min. Alt. Corte	50 mm		

CARACTERÍSTICAS DO PRODUTO



PROFUNDIDADE CORTE AJUSTÁVEL



RODAS DE TRANSPORTE STANDARD



CM35 MINI CLIPPER

- Design ergonómico para armazenamento em espaços pequenos
- Cabeça de corte basculante que permite um corte por passos eficaz e uma vida útil mais prolongada do disco
- A porta de extração de poeira facilita um processo de corte mais limpo, tornando a máquina ideal para trabalhos interiores.
- As pernas ajustáveis tornam a máquina mais estável e melhoram o conforto do operador



INFORMAÇÃO PRODUTO

Nº Artigo 70184603115

Tensão de Fornecimento / Potência 230V 1- / 2,2kW

Fusível / Gerador Ø 350 x 25,4mm

Velocidade RPM 2800 min⁻¹

Dimensões (CxPxA) 730 x 286 x 282mm

Peso 40kg

Máx. Profundidade Corte 125mm

Máx. Comprimento Corte 340mm

Máx. Altura Material 180mm



3 hp



2,2kW



230V



Dica Clipper

Para utilização a seco, conecte a CM35 Mini Clipper a um extrator de poeira CV360 ou CV402.

CARACTERÍSTICAS DO PRODUTO



MÁX PROFUNDIDADE CORTE



MÁQUINA COMPACTA E ERGONÓMICA



CABEÇA DE CORTE PENDULAR



PORTA EXTRAÇÃO POEIRA Ø 40mm

DISCOS DIAMANTADOS RECOMENDADOS CM35 Mini Clipper

Material	UNIVERSAL	SILENCIO	UNIVERSAL	PEDRA NATURAL
Produto Recomendado	EXTREME UNIVERSAL LASER	EXTREME UNIVERSAL SILENCIO	EXTREME UNIVERSAL TURBO	EXTREME GRANITE
Diâmetro x furo	350 x 25,4mm	350 x 25,4mm	350 x 25,4mm	350 x 25,4mm
Nº Artigo	70184612283	70184628998	70184611561	70184603311
Página de referência	43	42	40	62



CGW

- A guia de corte variável e o dispositivo para bloquear a cabeça de corte permitem o corte em qualquer ângulo, sem qualquer ferramenta adicional.
- O disco fornece proteção adicional ao operador e a tampa removível permite um fácil acesso à troca do disco.
- Bomba de água elétrica protegida de lixos, reduzindo duma forma geral o tempo de manutenção.

INFORMAÇÃO PRODUTO

Nº Artigo	70184629851	Tensão de Fornecimento / Potência	230V 1~ / 2,2kW	Cabeça inclinável	Não
		Fusível / Gerador	16A / 6 kVA	Máx. profundidade do corte	110mm
		Disco x furo	Ø 350 x 25,4mm	Máx. comprimento do corte	500mm
		Velocidade ferramenta RPM	2800 min ⁻¹	Máx. altura do material	150mm
		Dimensões (CxPxA)	980 x 600 x 1250mm	Tamanho da mesa	440 x 340mm
		Dimensões (pernas removíveis)	980 x 600 x 550mm	Vibrações Mãos e Braços	< 2,5 m/s ²
		Peso	66kg	Potência do som / nível de pressão	92 dB (A) / 80 dB (A)



3HP



2,2kW



230V

CARACTERÍSTICAS DO PRODUTO



MÁX PROFUNDIDADE CORTE



MOLA DE COMPENSAÇÃO



GUIA DE CORTE VARIÁVEL



RESGUARDO CONTRA SALPICOS

DISCO DIAMANTADO RECOMENDAÇÕES CGW



Material	BETÃO	SILENCIO	UNIVERSAL	NATURAL STONE	ALL MATERIALS
Produto Recomendado	PRO BETON	EXTREME UNIVERSAL SILENCIO	EXTREME UNIVERSAL	EXTREME GRANITE	PRO 4X4 EXPLORER
Diâmetro x furo	350 x 25,4mm	350 x 25,4mm	350 x 25,4mm	350 x 25,4mm	350 x 25,4mm
Nº Artigo	70184627061	70184628998	70184612283	70184603311	70184602093
Página de referência	34	42	43	62	54

CM352

- Paragem ajustável de profundidade na cabeça basculante que permite o corte biselado de 45°, com encaixa embutido no carrinho de corte. O corte passo-a-passo e o corte em profundidade são possíveis na posição da cabeça a 90° e a 45°
- Carro de corte extra grande de 600x600mm com superfície de borracha antiderrapante e cortes inclinados, tornando mais estável o material a cortar. Quanto mais estável estiver a peça, mais fácil será o corte
- Bandeja de água removível facilita a limpeza da máquina após a sua utilização
- Pernas dobráveis e rodas de transporte para uma deslocação fácil da máquina.
- Máquina entregue com um disco diamantado Pro Universal Laser Ø350mm



INFORMAÇÃO PRODUTO

Nº Artigo	70184607386	Tensão de Fornecimento / Potência	230V 1~ / 2,2kW	Cabeça inclinável	0 or 45°
		Fusível / Gerador	16A / 6 kVA	Máx. profundidade do corte	110mm
		Disco x furo	Ø 350 x 25,4mm	Máx. comprimento do corte	700mm
		Velocidade ferramenta RPM	2800 min ⁻¹	Máx. altura do material	150mm
		Dimensões (CxPxA)	1146 x 815 x 1270mm	Tamanho da mesa	600 x 600mm
		Dimensões (pernas removíveis)	1146 x 725 x 639mm	Vibrações Mãos e Braços	2,2 m/s ²
		Peso	69kg	Potência do som / nível de pressão	87 dB (A) / 73 dB (A)



3 hp



2,2kW



230V

CARACTERÍSTICAS DO PRODUTO



MÁX PROFUNDIDADE CORTE



CABEÇA BASCULANTE E CARRO DE CORTE



BANDEJA DE ÁGUA REMOVÍVEL



TRANSPORTE FÁCIL

DISCO DIAMANTADO RECOMENDAÇÕES CM352

Material	BETÃO	SILENCIO	UNIVERSAL	PEDRA NATURAL	MULTIMATERIAL
Produto Recomendado	PRO BETON	EXTREME UNIVERSAL SILENCIO	EXTREME UNIVERSAL	EXTREME GRANITE	PRO 4X4 EXPLORER
Diâmetro x furo	350 x 25,4mm	350 x 25,4mm	350 x 25,4mm	350 x 25,4mm	350 x 25,4mm
Nº Artigo	70184627061	70184628998	70184612283	70184603311	70184602093
Página de referência	34	42	43	62	54



NOVO

CM350 B



A máquina de corte de mesa Norton Clipper CM350 B é uma máquina a bateria única no mercado.

- O motor Honda sem escovas alimentado por uma bateria de alto rendimento e combinado com uma bateria Honda, garante um rendimento constante e fiável a todo o momento.
- O design robusto e duradouro torna esta máquina perfeita para aplicações pesadas.
- A cabeça ergonómica com proteção horizontal do disco oferece um corte cómodo e otimiza a altura do material.
- A solução de "bateria universal" permite utilizar a mesma bateria em todas as máquinas Norton Clipper alimentadas por bateria.

INFORMAÇÃO PRODUTO

Nº Artigo 70184632547*

Tensão de Fornecimento / Potência Bateria - 72V / 1,8kW (2,4 hp)

Máx. profundidade do corte 120mm

Tipo de Motor Elétrico - Honda eGX

Máx. comprimento do corte 600mm

Disco x furo Ø 350 X 25,4mm

Máx. altura do material 240mm

Dimensões (CxPxAl) 1390x1750x1750mm

Tamanho da mesa 400 x 460mm

Dimensões (pernas removíveis) 1390x1750x1250mm

Velocidade ferramenta RPM 2500 min⁻¹

Peso 122kg

Vibrações Mãos e Braços 2,17 m/s²



2,4 hp



1,8kW



72v

CARACTERÍSTICAS DO PRODUTO

*A BATERIA E O CARREGADOR SÃO VENDIDOS EM SEPARADO - PAGINA 168



MÁX PROFUNDIDADE CORTE



BATERIA B720: 310568970



CARREGADOR RÁPIDO C700: 310568971

DISCO DIAMANTADO RECOMENDAÇÕES CM350 B

Material	UNIVERSAL
Produto Recomendado	EXTREME UNIVERSAL BATTERY SILENCIO
Diâmetro x furo	350 x 25,4mm
Nº Artigo	70184633200
Página de referência	46



CM42 COMPACT

- O carro de corte amplo e a estrutura longa e reforçada permitem que o operador corte uma laje de 60x60cm em duas metades de 30cm.
- O amplo carro de corte com rodas inclinadas e o sistema de bloqueio anti-queda contribuem para a estabilidade e durabilidade excelentes da máquina.
- Guia de corte de alta precisão com configuração angular por grau facilita um corte preciso, rápido e fácil, sem necessidade de acessórios adicionais.



CM42

Nº Artigo 70184647620

Tensão de Fornecimento / Potência 230V 1~ / 2,2kW (3 Hp)

Máx. altura do material 200mm

Fusível / Gerador 16A / 6 kVA

Tamanho da mesa 500 x 540mm

Disco x furo Ø 400 x 25,4mm

Vibrações Mãos e Braços < 2,5 m/s²

Velocidade ferramenta RPM 2800 min⁻¹

Potência do som / nível de pressão 92 dB (A) / 80 dB (A)

Mesa inclinável Opcional

Dimensões (CxPxX) 1187 x 620 x 1360mm

Máx. profundidade do corte 135mm

Dimensões (pernas removíveis) 1187 x 620 x 740mm

Máx. comprimento do corte 780mm

Peso 90kg



CARACTERÍSTICAS DO PRODUTO



MÁX PROFUNDIDADE CORTE



PÉS AJUSTÁVEIS



PEGA DE AJUSTE PROFUNDIDADE DE CORTE



SISTEMA QUEDA

DISCO DIAMANTADO RECOMENDAÇÕES CM42



Material	BETÃO	SILENCIO	UNIVERSAL	MULTIMATERIAL
Produto Recomendado	PRO BETON	EXTREME UNI SILENCIO	EXTREME UNIVERSAL	PRO 4X4 EXPLORER
Diâmetro x furo	400 x 25,4mm	400 x 25,4mm	400 x 25,4mm	400 x 25,4mm
Nº Artigo	70184627062	70184640270	70184611438	70184602095
Página de referência	34	42	43	54

CM400 JUNIOR



- Comprimento de corte 600mm
- Proteção do disco sempre na horizontal
- Bomba de água mecânica
- Rodas de transporte e pernas dobráveis
- Corte preciso de materiais com grande dimensões
- Proteção e segurança
- Durabilidade e eficiência
- Armazenamento e transporte fáceis

CM400 JUNIOR Elétrica

Nº Artigo	70184630306	Tensão fornecimento/Potência	230V 1~ / 2,2kW (3 hp)	Altura Máxima Material	250mm
		Fusível/Gerador	16A / 6 kVA	Dimensões Mesa	400 x 490mm
		Disco x Furo	Ø400 x 25,4mm	Vibrações Mãos Braços	< 2,5 m/s ²
		Velocidade RPM	2700 min ⁻¹	Potência som/nível pressão	89 dB (A) / 78 dB (A)
		Max. profundidade corte	150mm	Dimensões (CxLxA)	1280 x 590 x 1460mm
		Max. comprimento corte	600mm	Dimensões (pernas dobradas)	1280 x 590 x 880mm
				Peso	104kg



3 hp



2,2kW



230V

Anterior JCW

CARACTERÍSTICAS DO PRODUTO



MAX PROF. CORTE



PROTEÇÃO DO DISCO SEMPRE NA HORIZONTAL



GUIA DE CORTE



RODAS DE TRANSPORTE

DISCOS DIAMANTADOS RECOMENDADOS CM400 JUNIOR



Material	BETÃO	SILENCIO	UNIVERSAL	PEDRA NATURAL	MULTIMATERIAL
Produto Recomendado	PRO BETON	EXTREME UNIVERSAL SILENCIO	EXTREME UNIVERSAL	PRO GRANITE TURBO	PRO 4X4 EXPLORER
Diâmetro x furo	400 x 25,4mm	400 x 25,4mm	400 x 25,4mm	400 x 25,4mm	400 x 25,4mm
Nº Artigo	70184627062	70184640270	70184611438	70184626533	70184602095
Página de referência	34	42	43	62	54

CM401

- Comprimento de corte até 600mm, ideal para materiais grandes.
- Construída com perfis de alumínio extrudido e com bandeja de água em alumínio amovível, esta máquina é extremamente robusta e rígida.

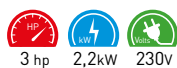

CM401 600

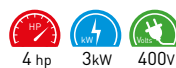

CM401 600



CM401 600

Nº Artigo	70184626994	70184627004	70184627017
Tensão de Fornecimento / Potência	ELÉTRICA	ELÉTRICA	Petrol / HONDA GX200
Fusível / Gerador	230V 1~/ 2,2kW (3 hp)	400V 3~/ 3kW (4 hp)	4,8kW (6,5 hp)
Disco x furo	16A / 6 kVA	16A / 8 kVA	-
Velocidade ferramenta RPM	Ø400 x 25,4mm	Ø400 x 25,4mm	Ø400 x 25,4mm
Mesa inclinável	2 700 min ⁻¹	2 000 min ⁻¹	2 650 min ⁻¹
Máx. profundidade do corte	150mm	150mm	150mm
Máx. comprimento do corte	600mm	600mm	600mm
Máx. altura do material	280mm	280mm	280mm
Tamanho da mesa	500 x 600mm	500 x 600mm	500 x 600mm
Vibrações Mãos e Braços	< 2,5 m/s ²	< 2,5 m/s ²	< 2,5 m/s ²
Potência do som / nível de pressão	94 dB (A) / 81 dB (A)	94 dB (A) / 81 dB (A)	105 dB (A) / 93 dB (A)
Dimensões (CxPxA)	1380 x 660 x 1510mm	1380 x 660 x 1510mm	1380 x 660 x 1510mm
Dimensões (pernas removíveis)	1380 x 660 x 920mm	1380 x 660 x 920mm	1380 x 660 x 920mm
Peso	113kg	115kg	118kg

CARACTERÍSTICAS DO PRODUTO



MÁX PROFUNDIDADE



BOMBA DE ÁGUA MECÂNICA



PERFIL EM ALUMÍNIO



FÁCIL DE TRANSPORTAR

DISCO DIAMANTADO RECOMENDAÇÕES CM401

Material	BETÃO	SILENCIO	UNIVERSAL	PEDRA NATURAL	MULTIMATERIAL
Produto Recomendado	PRO BETON	EXTREME UNIVERSAL SILENCIO	EXTREME UNIVERSAL	PRO GRANITE TURBO	PRO 4X4 EXPLORER
Diâmetro x furo	400 x 25,4mm	400 x 25,4mm	400 x 25,4mm	400 x 25,4mm	400 x 25,4mm
Nº Artigo	70184627062	70184640270	70184611438	70184626533	70184602095
Página de referência	34	42	43	62	54

CM450 JUNIOR



- Corta materiais de grandes dimensões com um comprimento de corte de 600 mm e uma profundidade de 170 mm.
- As práticas rodas de transporte e as pernas dobráveis permitem que a máquina seja facilmente deslocada e armazenada.
- O sistema de água melhorado permite separar as partículas de corte da água utilizada, o que prolonga a vida útil da bomba de água.
- No caso de ser necessário substituir a bomba de água, graças à nova ficha, as ligações eléctricas da máquina ficam intactas, o que poupa muito tempo.

CARACTERÍSTICAS DO PRODUTO

Nº Artigo	70184608625	Tensão de Fornecimento / Potência	230V 1~/ 2,2kW (3 hp)	Máx. profundidade do corte	170mm
		Fusível / Gerador	16A / 6kVA	Máx. comprimento do corte	600mm
		Disco x furo	Ø 450 x 25,4mm	Máx. altura do material	250mm
		Dimensões (CxPxAl)	1390 x 750 x 1480mm	Tamanho da mesa	460 x 400mm
		Dimensões (pernas removíveis)	1390 x 530 x 800mm	Mesa inclinável	2100 min ⁻¹
		Peso	97kg	Vibrações Mãos e Braços	< 2,5 m/s ²
				Potência do som / nível de pressão	89 dB (A) / 78 db (A)



3 hp



2,2kW



230V

CARACTERÍSTICAS DO PRODUTO



MAX CUT LENGTH & DEPTH



PÉS AJUSTÁVEIS



WATER SETTLING SYSTEM



EASY WATER PUMP PLUG

DISCOS DIAMANTADOS RECOMENDADOS CM 450 JUNIOR



Material	UNIVERSAL
Produto Recomendado	PRO UNIVERSAL LASER
Diâmetro x furo	450 x 25,4mm
Nº Artigo	70184609093
Página de referência	48

CST 120 UNO

- A robustez e durabilidade da máquina CST120 Uno resultam da sua construção robusta e das barras de orientação fortes com revestimento cromado.
- A cabeça basculante da máquina permite cortes até 45° e um ajuste à profundidade de corte.



INFORMAÇÃO PRODUTO

Nº Artigo 70184601846

Tensão de Fornecimento / Potência 230V 1~/ 2,0kW (3Hp)

Máx. profundidade do corte 110mm

Fusível / Gerador 16A / 6kVA

Máx. comprimento do corte 1200mm

Disco x furo Ø 350 x 25,4mm

Máx. altura do material 130mm

Dimensões (CxPxAl) 1650 x 580 x 1400mm

Tamanho da mesa 1200 x 560mm

Dimensões (pernas dobradas) 1650 x 580 x 850mm

Velocidade ferramenta RPM 2800 min⁻¹

Peso 105kg

Vibrações Mãos e Braços < 2,5 m/s²

Potência do som / nível de pressão 88,5dB (A) / 73,5dB (A)



3HP



2kW



230V

CARACTERÍSTICAS DO PRODUTO



DISCO DIAMANTADO RECOMENDAÇÕES GAMA CST



Material	SILENCIO	UNIVERSAL	PEDRA NATURAL	CERÂMICO	
Produto Recomendado	EXTREME UNI SILENCIO	EXTREME UNIVERSAL	EXTREME GRANITE	EXTREME CERAMIC	EXTREME CERAMIC SOFT
Diâmetro x furo	350 x 25,4mm	350 x 25,4mm	350 x 25,4mm	350 x 25,4mm	350 x 25,4mm
Nº Artigo	70184628998	70184612283	70184601174	70184630335	70184602484
Página de referência	42	43	62	58	59

CST 100/120/150



GUIA AJUSTÁVEL DO ÂNGULO MESA DE EXTENSÃO LATERAL

- A robustez e durabilidade da gama CST resultam da construção robusta e das barras de orientação fortes com revestimento cromado.
- A cabeça basculante da máquina permite cortes até 45° e um ajuste à profundidade de corte.
- Inclui uma mesa de extensão lateral que cresce de 660mm para 1110mm, acomodando material a cortar de grandes dimensões.



	CST100	CST120	CST150
Nº Artigo	70184613977	70184614032	70184614025
Tensão de Fornecimento / Potência	230V 1~/ 2,2kW (3Hp)	230V 1~/ 2,2kW (3Hp)	230V 1~/ 2,2kW (3Hp)
Fusível (Gerador)	16A / 6kVA	16A / 6kVA	16A / 6kVA
Disco x Furo	Ø 350 x 25,4mm	Ø 350 x 25,4mm	Ø 350 x 25,4mm

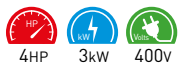

	CST100	CST120	CST150
Nº Artigo	70184613982	70184613892	70184614026
Tensão de Fornecimento / Potência	400V 3~/ 3kW (4Hp)	400V 3~/ 3kW (4Hp)	400V 3~/ 3kW (4Hp)
Fusível (Gerador)	16A / 8kVA	16A / 8kVA	16A / 8kVA
Disco x Furo	Ø 350 x 25,4mm	Ø 350 x 25,4mm	Ø 350 x 25,4mm

INFORMAÇÃO PRODUTO (TODAS AS MÁQUINAS)	CST100	CST120	CST150
Máx. profundidade do corte	110mm	110mm	110mm
Máx. comprimento do corte	1000mm	1200mm	1500mm
Máx. altura do material	130mm	130mm	195mm
Tamanho da mesa	1000mm	1200mm	1500mm
Velocidade ferramenta RPM	2800 min ⁻¹	2800 min ⁻¹	2800 min ⁻¹
Vibrações Mãos e Braços	<2,5m/s ²	<2,5m/s ²	<2,5m/s ²
Potência do som / nível de pressão	88,5dB (A) / 73,5db (A)	88,5dB (A) / 73,5db (A)	88,5dB (A) / 73,5db (A)
Dimensões (CxPxAl)	1270 x 660 x 1350mm	1600 x 660 x 1350mm	1970 x 660 x 1350mm
Dimensões (pernas dobradas)	1270 x 660 x 780mm	1600 x 660 x 780mm	1970 x 660 x 780mm
Peso	105kg	160kg	180kg

MÁX PROFUNDIDADE



CST 100

CST 120

CST 150

CST 100/120 ALUMINUM

- Feitas com peças em alumínio, as máquinas CST 100 E CST 120 Alu são resistentes, mas leves, e por isso, muito fáceis de manobrar.
- Conceção robusta com barras de orientação fortes e cromadas, que permitem cortes precisos até 45°.
- Mesa revestida a borracha antiderrapante que estabiliza o material de corte, prevenindo eventuais deslizos.
- Entregue com uma extensão lateral (450x300mm) que aumenta a largura da mesa até 960mm.

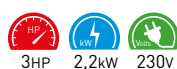

CST100 ALU

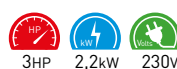

CST120 ALU

Nº Artigo	70184601937	70184602016
Tensão de Fornecimento / Potência	230V 1~/ 2,2kW (3 Hp)	230V 1~/ 2,2kW (3 Hp)
Fusível (Gerador)	16A / 6kVA	16A / 6kVA
Disco x furo	Ø 350x25,4mm	Ø 350x25,4mm
Velocidade ferramenta RPM	2800 min ⁻¹	2800 min ⁻¹
Máx. profundidade do corte	110mm	110mm
Máx. comprimento do corte	1000mm	1200mm
Máx. altura do material	130mm	130mm
Tamanho da mesa	1120mm	1310mm
Vibrações Mãos e Braços	< 2,5 m/s ²	< 2,5 m/s ²
Potência do som / nível de pressão	88,5dB (A) / 73,5dB (A)	88,5dB (A) / 73,5dB (A)
Dimensões (CxPxAl)	1530 x 660 x 1350mm	1630 x 660 x 1350mm
Dimensões (pernas dobradas)	1530 x 660 x 880mm	1630 x 660 x 880mm
Peso	85kg	90kg



CARACTERÍSTICAS DO PRODUTO



MÁX PROFUNDIDADE CORTE - CST 100



MÁX PROFUNDIDADE CORTE - CST 120

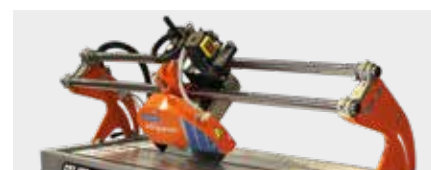

CABEÇA BASCULANTE



EXTENSÃO LATERAL E GUIA DE CORTE INCLUÍDO (450X300mm)



TRANSPORTE FÁCIL DEVIDO ÀS PERNAS E RODAS DOBRÁVEIS



CM501/601 MAJOR

- Carro de corte com superfície antiderrapante que permite ao operador conseguir um corte preciso e estável.
- Bomba de água acessível para facilitar a manutenção da máquina.
- O carril de elevação duplo auxilia a movimentação da máquina com empilhador.
- O ajuste do disco com manivela mantém uma profundidade do disco precisa e consistente.



CM501 3,55,3



CM501 3,55,3 D.V.



CM501 3,60.P

Nº Artigo	70184627018	70184628233	70184627020
Tipo de motor	Elétrica	Elétrica	Gasolina - Honda GX200
Tensão de Fornecimento / Potência	400V / 4kW (5,5 HP)	230-400V-3 / 4kW (5,5 HP)	4,8kW (6,5 HP)
Disco x furo	Ø 500x25,4mm	Ø 500x25,4mm	Ø 500x25,4mm
Velocidade ferramenta RPM	1900 min ⁻¹	1900 min ⁻¹	2200 min ⁻¹
Máx. profundidade do corte a 90° / 45°	195mm	195mm	195mm
Máx. comprimento do corte	500mm	500mm	500mm
Máx. altura do material	355mm	355mm	355mm
Tamanho da mesa	580 x 420mm	580 x 420mm	580 x 420mm
Vibrações Mãos e Braços	< 2,5 m/s ²	< 2,5 m/s ²	< 2,5 m/s ²
Potência do som / nível de pressão	97dB(A) / 81dB(A)	97dB(A) / 81dB(A)	106dB(A) / 93dB(A)
Dimensões (CxPxAl)	1480 x 610 x 1550mm	1480 x 610 x 1550mm	1480 x 610 x 1700mm
Peso	165kg	163kg	165kg

CARACTERÍSTICAS DO PRODUTO



MÁX PROFUNDIDADE - Ø500

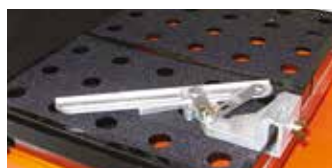

GUIA DE CORTE



RODAS INCLINADAS RESISTENTES À FRICÇÃO



MÁX PROFUNDIDADE CORTE - Ø600

DISCO DIAMANTADO RECOMENDAÇÕES CM501



Material	BETÃO	SILENCIO	UNIVERSAL	REFRATÁRIO	MULTIMATERIAIS
Produto Recomendado	PRO BETON	EXTREME UNI SILENCIO	EXTREME UNIVERSAL		PRO 4X4 EXPLORER
Furo	25,4mm	25,4mm	25,4mm		25,4mm
Ø500mm Nº Artigo	70184627064	70184630309	70184611440	VEJA TABELA DE RECOMENDAÇÃO PÁG. 71	70184602097
Ø600mm Nº Artigo	70184627065	-	-		-
Página de referência	34	42	43		54

ISM/ISC SUPER

- O corte a húmido é possível graças ao sistema opcional de abastecimento de água.
- Pega de operação extensível para ótima aplicação da pressão de corte.
- O ajuste da profundidade de corte é controlado por manivela.
- Ajuste da altura da cabeça de corte é efetuado através de pedal e pega (ISM), dando ao operador maior controlo sobre o corte.



ISM

Nº Artigo 70184613985



7,5HP



5,5kW



400v

Tensão de Fornecimento / Potência	400V 3~ / 5,5kW (7,5Hp)
Fusível / Gerador	32 A / 14 kVA
Disco x furo	Ø 500 x 25,4mm
Velocidade ferramenta RPM	2062 min ⁻¹
Máx. profundidade do corte	190mm
Máx. comprimento do corte	500mm
Tamanho da mesa fixa (opcional)	465 x 615mm
Mesa de inclinação (opcional)	455 x 580mm
Vibrações Mãos e Braços	< 2,5 m/s ²
Potência do som / nível de pressão	99 dB (A) / 85 dB (A)
Dimensões (CxPxAl)	1400 x 760 x 1750mm
Peso	248kg

ISC

Nº Artigo 70184613986



7,5HP



5,5kW



400v

Tensão de Fornecimento / Potência	400V 3~ / 5,5kW (7,5Hp)
Fusível / Gerador	32 A / 14 kVA
Disco x furo	Ø 500 x 25,4mm
Velocidade ferramenta RPM	2062 min ⁻¹
Máx. profundidade do corte	190mm
Máx. comprimento do corte	750mm
Tamanho da mesa fixa (opcional)	710 x 615mm
Mesa de inclinação (opcional)	710 x 610mm
Vibrações Mãos e Braços	< 2,5 m/s ²
Potência do som / nível de pressão	99 dB (A) / 85 dB (A)
Dimensões (CxPxAl)	1650 x 760 x 1750mm
Peso	280kg

CARACTERÍSTICAS DO PRODUTO



MÁX PROFUNDIDADE



Dica Clipper

IMPORTANTE

Carros de transporte, aspiradores e sistemas de abastecimento de água estão disponíveis como acessórios. Veja, em baixo, o quadro de seleção.

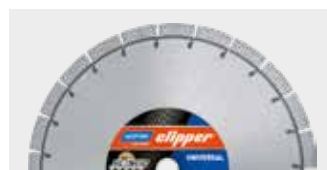

EXTREME UNI SILENCIO - 71084630309



REFRATÁRIO - VER QUADRO COM RECOMENDAÇÕES PAG. 60

COMO SELECIONAR CORTADORAS E ACESSÓRIOS DE ALVENARIA ISC E ISM

COMPRIMENTO MÁX. DE CORTE	CARRO PLANO OU INCLINÁVEL?	CORTE A SECO OU HÚMIDO?	
		HÚMIDO	SECO
ISM ATÉ 500mm 	 Carro inclinável 0 a 45° ISM: 310004702 ISC: 310004539 Carro plano ISM: 310004704 ISC: 310004703	 Kit de distribuição da água 310004732	 COBERTURA 310004552 Extrator de poeira tipo saco 310004544 Extrator de poeira tipo cabine 310004536



CM70 ALU

- Sistema anti-queda no carro de transporte para evitar a viragem da mesa e garantir a segurança do operador.
- Tapete fixo traseiro anti-respingos permite um trabalho mais limpo.
- A cabeça de corte pendular é ideal para o corte por passos em materiais de grandes dimensões.
- As pernas dobráveis e rodas de transporte tornam o transporte e armazenamento da máquina mais fáceis.



CM70 ALU + disco incluído

Nº Artigo	70184603112	Tensão de Fornecimento / Potência kW (Hp)	230V / 3kW (4Hp)	Máx. comprimento corte	500mm
		Max diâmetro x furo	Ø700mm x 25,4mm	Dimensões mesa	570 x 490mm
		Máx. altura material	320mm	RPM	1 500min ⁻¹
		Máx. profundidade corte	270mm	Peso	128kg
				Dimensões (mm)	1620 x 851 x 1571



CARACTERÍSTICAS DO PRODUTO



MAX. PROF. CORTE



CABEÇA DE CORTE PENDULAR



TRANSPORTE FÁCIL



UTILIZAÇÃO CONFORTÁVEL



SISTEMA ANTI-QUEDA



TAPETE FIXO TRASEIRO ANTI-RESPINGOS

DISCO DIAMANTADO RECOMENDADO

Máquina	
Material	UNIVERSAL
Produto Recomendado	PRO UNIVERSAL LASER
Diâmetro x furo	700 x 25,4 mm
Nº Artigo	70184603061
Página de referência	46



Dica Clipper

IDEAL PARA...

Blocos argila "aerated", blocos de betão "aerated", betão celular



JUMBO 651

- Estrutura robusta com quatro rodas, fácil de movimentar no local de trabalho. Apresenta duas rodas com dispositivo bloqueador, o que estabiliza o material de corte e garante uma excelente precisão no corte.
- Fácil acesso ao disco reduz o tempo de inatividade da máquina quando é feita a substituição do disco.

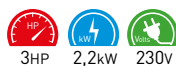

JUMBO 651



JUMBO 651

Nº Artigo	70184694005	70184614005
Tipo de motor	Elétrica	Elétrica
Tensão de Fornecimento / Potência	230V 1~/2,2kW (3HP)	400V 3~/5,5kW (7,5HP)
Fusível / Gerador	16 A / 6kVA	32 A / 14kVA
Disco x furo	Ø 650 x 25,4mm	Ø 650 x 25,4mm
Velocidade ferramenta RPM	1350 min ⁻¹	1350 min ⁻¹
Máx. profundidade do corte	265mm	265mm
Máx. comprimento do corte	500mm	500mm
Máx. altura do material	280mm	280mm
Tamanho da mesa	600 x 500mm	600 x 500mm
Vibrações Mãos e Braços	< 2,5 m/s ²	< 2,5 m/s ²
Potência do som / nível de pressão	100 dB (A) / 86 dB (A)	100 dB (A) / 86 dB (A)
Dimensões (CxPxA)	1700 x 800 x 1480mm	1700 x 800 x 1480mm
Peso	208kg	212kg

CARACTERÍSTICAS DO PRODUTO



MAX. PROF. CORTE



ESTRUTURA ROBUSTA



2 RODAS COM DISPOSITIVO BLOQUEADOR



MESA INCLINÁVEL - 3100 05275 (DISPONÍVEL SOB PEDIDO)

DISCO DIAMANTADO RECOMENDAÇÕES

Máquina	JUMBO 651	
Material	SILENCIO	UNIVERSAL
Produto Recomendado	EXTREME UNI SILENCIO	PRO UNIVERSAL LASER
Diâmetro x furo	650 x 25,4mm	650 x 25,4mm
Nº Artigo	70184694227	70184647265
Página de referência	42	46

JUMBO 900/1000



- Estrutura robusta com quatro rodas, fácil de movimentar no local de trabalho.
- A nova escala graduada instalada num ângulo permite que o operador tenha uma leitura mais fácil da posição de orientação de corte.
- A nova cobertura em frente ao disco reduz a quantidade de salpicos durante a utilização da máquina.
- As melhorias feitas no resguardo do disco permitem que o acesso ao mesmo seja muito mais fácil, reduzindo assim o tempo de inatividade da máquina quando é preciso trocar o disco.

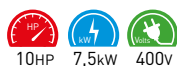

10HP 7,5kW 400V
JUMBO 900 100-3-400V

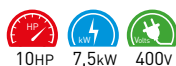

10HP 7,5kW 400V
JUMBO 1000 100-3-400V



13HP 9,6kW PETROL
JUMBO 1000 P13 EASY START

Nº Artigo	70184613939	70184621669	70184629335
Tipo de motor	Elétrica	Elétrica	Gasolina / HONDA
Tensão de Fornecimento / Potência	400V-3 / 7,5kW (10Hp)	400V-3 / 7,5kW (10Hp)	GX390, 9,6kW (13Hp)
Fusível / Gerador	32 A / 19 kVA	32 A / 19 kVA	-
Disco x furo	Ø 900 x 60mm	Ø 1000 x 60mm	Ø 1000 x 60mm
Velocidade ferramenta RPM	928 min ⁻¹	928 min ⁻¹	928 min ⁻¹
Máx. profundidade do corte	370mm	420mm	420mm
Máx. comprimento do corte	720mm	720mm	720mm
Máx. altura do material	440mm	440mm	440mm
Tamanho da mesa	720 x 800mm	720 x 800mm	720 x 800mm
Vibrações Mãos e Braços	< 2,5 m/s ²	< 2,5 m/s ²	< 2,5 m/s ²
Potência do som / nível de pressão	100 dB (A) / 86 dB (A)	100 dB (A) / 86 dB (A)	105 dB (A) / 88 dB (A)
Dimensões (CxPxX)	2000 x 1080 x 1700mm	2000 x 1080 x 1700mm	2000 x 1080 x 1700mm
Peso	360kg	370kg	370kg

CARACTERÍSTICAS DO PRODUTO



MAX. PROF. CORTE- JUMBO 900



RESGUARDO FRONTAL DE SALPICOS



DISPOSITIVO DE EMBRAIAGEM AUTOMÁTICA (APENAS JUMBO P13)



MÁX PROFUNDIDADE CORTE - JUMBO 1000

DISCO DIAMANTADO RECOMENDAÇÕES

Máquina	JUMBO 900		JUMBO 1000	
	SILENCIO	UNIVERSAL	SILENCIO	UNIVERSAL
Material	EXTREME UNI SILENCIO	EXTREME UNIVERSAL	EXTREME UNI SILENCIO	PRO UNIVERSAL LASER
Produto Recomendado	EXTREME UNI SILENCIO	EXTREME UNIVERSAL	EXTREME UNI SILENCIO	PRO UNIVERSAL LASER
Diâmetro x furo	900 x 60mm	900 x 60mm	1000 x 60mm	1000 x 60mm
Nº Artigo	70184694030	70184647651	70184694595	70184647263
Página de referência	42	46	42	46

CM 1000 JUMBO

- Permite a utilização conveniente de discos diamantados com diâmetros de 900mm e 1000mm
- Mesa forte e robusta que suporta até 350kg
- A ligação rápida da bomba de água reduz o tempo de manutenção
- O botão rápido de emergência permite parar a máquina rapidamente
- Rodas de transporte, empilhador e ilhós de elevação facilitam o transporte da máquina no local



CM 1000 JUMBO

Nº Artigo	70184607570	Tensão de fornecimento/ Potência	400V ~3 /7,5 kW (10 hp)	Máx. Profundidade Corte	370/420mm
		Máx. Diâmetro x Furo	Ø900/1000 x 60mm	Máx. Comprimento Corte	720mm
		Máx. Altura Corte	440mm	RPM	928min ⁻¹
				Peso	420kg
				Dimensões	2000 x 1080 x 1700mm



CARACTERÍSTICAS PRODUTO



PROFUNDIDADE MÁX. CORTE Ø900mm



PROFUNDIDADE MÁX. CORTE Ø1000mm



ENCAIXA EM DISCOS DIÂMETROS 900 E 1000mm



MESA REFORÇADA



CONEXÃO FÁCIL BOMBA DE ÁGUA



BOTÃO DE EMERGÊNCIA



RODAS DE TRANSPORTE

DISCO DIAMANTADO RECOMENDAÇÕES CM 1000 JUMBO

Substrato / Material	UNIVERSAL	UNIVERSAL	UNIVERSAL	GRANITE
Produto Recomendado	CLASSIC UNIVERSAL LASER	PRO UNIVERSAL LASER	EXTREME UNIVERSAL SILENCIO	EXTREME GRANITE
Diâmetro x Furo	900 x 60mm	900 x 60mm	900 x 60/55mm	900 x 60mm
Nº Artigo	70184647269	70184647266	70184694030	70184603313
Diâmetro x Furo	1000 x 60mm	1000 x 60mm	1000 x 60/55mm	
Nº Artigo	70184647650	70184647263	70184694595	
Página Referência	46	46	42	62

CB311



- Mesa inclinável galvanizada, muito resistente, que confere à CB311 grande confiabilidade e vida útil longa.
- Utilização muito segura da máquina devido às pegas duplas de segurança.
- O estabilizador de pés ajustável permite que a máquina seja estável e segura, mesmo quando colocada sobre um pavimento irregular.
- Design compacto para fácil armazenamento, mesmo em locais onde o espaço é escasso.



INFORMAÇÃO PRODUTO

Nº Artigo	70184602677	Tensão de Fornecimento / Potência	230V ~1 / 1,1kW [1,5hp]	Dimensões (CxPxAl)	830 x 620 x 1600mm
		Dimensão da Banda	2950 x 27mm	Máx. comprimento do corte	660mm
		Peso	132kg	Máx. altura do material	310mm



CARACTERÍSTICAS DO PRODUTO

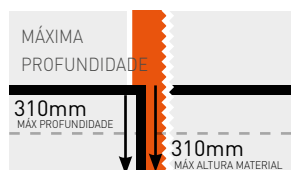

MAX. PROF. CORTE



PEGAS DUPLAS DE SEGURANÇA



CABE EM ESPAÇOS PEQUENOS



FÁCIL DE TRANSPORTAR.



PRECISÃO DE CORTE



ESTABILIDADE DA MÁQUINA

BANDAS RECOMENDADAS CB311

Material	UNIVERSAL	UNIVERSAL
Produto Recomendado	EXTREME BAND CB311	PRO BAND CB311
Altura	2950mm	2950mm
Nº Artigo	70184603100	70184603101



Dica Clipper

IDEAL PARA...

Blocos argila "aerated", blocos de betão "aerated", betão celular



CB511 E CB651

- O volante de elevação, as calhas duplas e as rodas de elevação incorporadas, facilitam a deslocação da máquina com empilhador ou mesmo manualmente.
- Robusta e confiável, com mesa inclinável galvanizada, esta serra de fita beneficia de vida útil longa com necessidade de muito pouca manutenção.
- Apresenta uma abertura de saída de poeira que pode conectar-se a um aspirador, permitindo um ambiente de trabalho limpo.



INFORMAÇÃO PRODUTO CB511

Nº Artigo 70184694702

CB651

Nº Artigo 70184602676

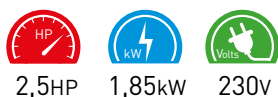

2,5HP 1,85kW 230V

	CB511	CB651
Tensão de Fornecimento / Potência	230V 1~ / 1,85kW (2,5Hp)	230V 1~ / 1,85kW (2,5Hp)
Dimensão da Banda	3850 x 27mm	4120 x 34mm
Dimensões (CxPxAl)	1050 x 900 x 1840mm	1050 x 900 x 1980mm
Peso	203kg	207kg
Máx. comprimento corte	660mm	660mm
Máx. altura material	500mm	635mm
Peso	203kg	207kg
Dimensões	1050 x 900 x 1840mm	1050 x 900 x 1980mm

CARACTERÍSTICAS DO PRODUTO

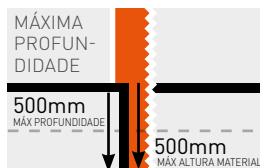

MAX. PROF. CORTE CB511

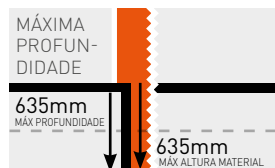

MÁX PROFUNDIDADE CB 651



GUIA DE CORTE



MESA INCLINÁVEL



SEGURANÇA DE USO



PRECISÃO DE CORTE

RECOMENDAÇÕES DE BANDAS CB511

Material	UNIVERSAL	UNIVERSAL	UNIVERSAL
Produto Recomendado	EXTREME LONG-LIFE BAND CB511	EXTREME BAND CB511	PRO BAND CB511
Altura	3850mm	3850mm	3850mm
Nº Artigo	70184603022	70184695024	70184601811

RECOMENDAÇÕES DE BANDAS CB651

Material	UNIVERSAL	UNIVERSAL
Produto Recomendado	EXTREME BAND CB651	PRO BAND CB651
Altura	4120mm	4120mm
Nº Artigo	70184603102	70184603103



Dica Clipper

IDEAL PARA...

Blocos argila "aerated", blocos de betão "aerated", betão celular



PEÇAS SOBRESSELENTES E ACESSÓRIOS PARA CORTADORAS DE ALVENARIA

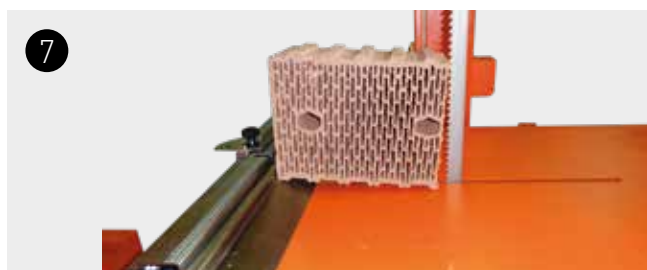
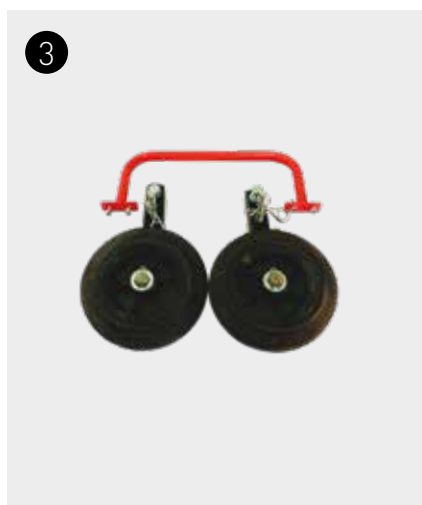

CM501

DESCRIÇÃO	Nº ARTIGO
1 - Guia de corte 45 °	00310004537
2 - Carro inclinável 0 a 45 °	00310004556
3 - Acessório de transporte	00310004609
4 - Cobertura	00310004580
5 - Extrator de poeiras tipo saco	00310004544*
Proteção do disco	00310004582**

* Disponível sob pedido

** Para utilização com resguardo de disco 310005679

JUMBO 900 E 1000

DESCRIÇÃO	Nº ARTIGO
6 - Guia de corte 0 a 45 °	00310004590

CB511 E CB651

DESCRIÇÃO	Nº ARTIGO
7 - Dispositivo de corte inclinado	00310491491

CM35 MINI CLIPPER

DESCRIÇÃO	Nº ARTIGO
Kit discos e pegas	310523364
Bandeja e bomba de água 230V	310523296
Suporte de exposição para CM35	310565274

CGW

DESCRIÇÃO	Nº ARTIGO
Capa de bandeja de água	310005257
Bomba de água 230V	310004389
Interruptor 230V	510103106
Rodas de mesa (4x)	310004676

CM352

DESCRIÇÃO	Nº ARTIGO
Capa de bandeja de água	310005257
Bomba de água 230V	310004389
Interruptor 230V	510103106
Rodas de mesa (4x)	310004676

ISM

DESCRIÇÃO	Nº ARTIGO
7 - Mesa inclinável 0° a 45° para ISM	310004702
8 - Carro plano para ISM	310004704
9 - Kit de distribuição de água	310004732
10 - Cobertura	310004552
11 - Extrator de poeiras tipo saco	310004544*
Extrator de poeiras tipo sala	310004536
Resguardo de proteção do disco	510108157
Roda do carro (1x)	310004284
Bomba de água	310004300

* Disponível sob pedido

CM42

DESCRIÇÃO	Nº ARTIGO
Interruptor 230V	510103106
Bomba de água 230V	310446803
Rodas de mesa (4x)	310004676

CM400

DESCRIÇÃO	Nº ARTIGO
Interruptor 230V	310369467
Banda (máquina 230V)	310369466
Rodas de mesa (4x)	310004676

CST

DESCRIÇÃO	Nº ARTIGO
4 - Guia lateral de corte (CST120-150)	310478996
3 - Extensão lateral plana com pernas 550x450mm	310479000
2 - Cilindro de extensão lateral 1000x500mm	310478999
Guia de corte	310479001
5 - Guia de corte 0° a 45°	310008268

ISC

DESCRIÇÃO	Nº ARTIGO
6 - Mesa inclinável 0° a 45° para ISC	310004539
7 - Carro plano para ISC	310004703
8 - Kit de distribuição de água	310004732
9 - Cobertura	310004552
10 - Extrator de poeiras tipo saco	310004544*
Extrator de poeiras tipo sala	310004536
Resguardo de proteção do disco	510108157
Roda do carro (1x)	00310004284
Bom de água	00310004300

* Disponível sob pedido



COMO SELECIONAR CORTADORAS E ACESSÓRIOS DE ALVENARIA ISC E ISM

MÁX COMPRIMENTO CORTE	CORTE PLANO OU ESQUADRIA?	CORTE A SECO OU A HÚMIDO?	
		HÚMIDO	SECO
ISM ATÉ 500mm 	 Carro inclinável 0 a 45° ISM: 310004702 ISC: 310004539	 Kit de distribuição da água 310004732	 Cobertura 310004552 + Extrator de poeiras tipo saco 310004544 <hr style="border-top: 1px dashed black;"/> OR Extrator de poeiras tipo cabine 310004536
ISC ATÉ 750mm 	 Carro de corte plano ISM: 310004704 ISC: 310004703		

UMA BATERIA PARA TODOS

B720 BATERIA



A bateria de íões de lítio Honda 72V é adequada para todas as máquinas sem fios Norton Clipper. A potência desta bateria otimiza a eficiência e o desempenho numa base consistente; comparável às máquinas a gasolina, mas sem o ruído, a sujidade ou os fumos da gasolina.

CARACTERÍSTICAS DO PRODUTO



720wh



72v

Nº Artigo	310568970
Tipo	Bateria de íões de lítio Honda
Tensão	DC 72V
Capacidade de potência	720Wh
Capacida de nominal	10Ah
Dimensões (LxWxH)	233x268x150mm
Peso	6,4Kg

B700 CARREGADOR RÁPIDO



Totalmente carregada em apenas 90 minutos, o indicador LED avisa-o quando a bateria está pronta a funcionar.

CARACTERÍSTICAS DO PRODUTO



230v

Nº Artigo	310568971
Tipo	Carregador Honda
Tensão	230V 1~
Tempo de carregamento de B720	90min - 100%
Dimensões (LxWxH)	272x352x270mm
Peso	11Kg

SUSTENTABILIDADE PARA A NORTON CLIPPERA

Sustentabilidade está no centro de tudo o que fazemos. Como uma empresa global impulsionada pelas nossas marcas fortes, que fornecem as melhores soluções de tratamento de superfícies, estabelecemos objectivos firmes para sermos zero carbono líquido até 2050, conservarmos a água e reduzirmos drasticamente os nossos resíduos. Com as nossas soluções, ajudamos os nossos clientes a descarbonizar a construção, a indústria e a mobilidade, a preservar os recursos e o nosso planeta e a combater as alterações climáticas.



Leia o código QR para conhecer o nosso compromisso com a sustentabilidade.

NORTON

SAINT-GOBAIN

clipper

COMPACTADORES

As máquinas compactadoras Norton Clipper são desenvolvidas para oferecer a máxima produtividade, desempenho e durabilidade. Com excelente manobrabilidade e maior segurança e eficiência para o operador, estas máquinas são desenhadas para compactar todos os tipos de solo: cerâmicos, argilosos, asfalto e pedra.





PLACAS DIANTEIRAS

<p>kg / kN 60 / 11</p>	<p>150 - 250 mm PROFUNDIDAD MÁX. COMPACTACIÓN</p>	<p>kg / kN 78 / 13</p>	<p>150 - 250 mm PROFUNDIDAD MÁX. COMPACTACIÓN</p>	<p>kg / kN 87 / 13</p>	<p>150 - 250 mm PROFUNDIDAD MÁX. COMPACTACIÓN</p>	<p>kg / kN 92 / 16</p>	<p>150 - 250 mm PROFUNDIDAD MÁX. COMPACTACIÓN</p>
<p>360 x 500 mm DIMENSIONES BANDEJA</p>		<p>420 x 550 mm DIMENSIONES BANDEJA</p>		<p>420 x 550 mm DIMENSIONES BANDEJA</p>		<p>500 x 580 mm DIMENSIONES BANDEJA</p>	
PETROL		PETROL		NOVO BATERIA		PETROL	
4,8hp 3,6kW		4,8hp 3,6kW		2,4hp 1,8kW 72v		4,8hp 3,6kW	
CFP 11W		CFP 13W		CFP13 WB		CFP 14W-P	

PLACAS DIANTEIRAS

150 - 250 mm PROFUNDIDAD MAX. COMPACTACIÓN	150 - 250 mm PROFUNDIDAD MAX. COMPACTACIÓN	300 - 400 mm PROFUNDIDAD MAX. COMPACTACIÓN	300 - 400 mm PROFUNDIDAD MAX. COMPACTACIÓN
500 x 580 mm DIMENSIONES BANDEJA	500 x 560 mm DIMENSIONES BANDEJA	400 x 632 mm DIMENSIONES BANDEJA	400 x 632 mm DIMENSIONES BANDEJA
DIESEL	PETROL	PETROL	DIESEL
CFP 14W-D	CFP 16W	CRP 21-P	CRP 21-D

COMPACTADOR VERTICAL

400 - 500 mm PROFUNDIDAD MAX. COMPACTACIÓN	600 - 700 mm PROFUNDIDAD MAX. COMPACTACIÓN
250 x 330 mm DIMENSIONES BANDEJA	280 x 330 mm DIMENSIONES BANDEJA
NUEVA BATERÍA	PETROL
CR11 B	CR 16



PLACAS DIANTEIRAS

CARACTERÍSTICAS E BENEFÍCIOS

- Pegas que minimizam a necessidade de espaço de armazenamento e facilitam o transporte
- Tanque de água em plástico evita o risco de ferrugem (tanques em metal). Abertura larga facilita o enchimento do tanque
- Toque para permitir fechar o fluxo de água em transporte
- Pegas que facilitam o transporte, mais seguro e acessível
- Prato na base que melhora a manobrabilidade e reduz as marcas na superfícies quando se roda a máquina



CFP 11W*



CFP 13W



CFP 14W-P



CFP 14W-D

DADOS PRODUTO

Nº Artigo	70184631437	70184608007	70184608010	70184608009
Motor	Honda GX160	Honda GX160	Honda GX160	Diesel Hatz 1B20
Potência	3,6 kW [4,8 Hp]	3,6 kW [4,8 Hp]	3,6 kW [4,8 Hp]	3,7 kW [5 Hp]
Som	103 dB	103 dB	108 dB	108 dB
Espessura Placas	Steel : 8mm	Steel : 8mm	Cast iron : 9mm	Cast iron : 9mm
Dimensões Placa	360 x 500	420 x 550 mm	500 x 580 mm	500 x 580 mm
Frequência	90 Hz	90 Hz	90 Hz	90 Hz
Poder Centrifugação	11 kN	13 kN	16 kN	16 kN
Velocidade	22 m/min	22 m/min	25 m/min	25 m/min
Máx. Profundidade Compactação	15-25 cm	15-25 cm	15-25 cm	15-25 cm
Tanque água	9 L	9 L	14 L	14 L
Vibração mãos-braços	2,5 m/s ²	2,2 m/s ²	1,95 m/s ²	2,28 m/s ²
Altura	60 kg	78 kg	92 kg	105 kg
Pressão estática	490 kg/m ²	530 kg/m ²	387 kg/m ²	447 kg/m ²
Reversível	Não	Não	Não	Não
Rodas Transporte	Incluído			
Aplicação	Asfalto, pavimentos e solos			
Vulkollan® suporte borracha	310567886 (optional)	310535021 (optional)	310535023 (optional)	310535023 (optional)

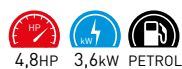

CFP 16W



CRP 21-P



CRP 21-D

DADOS PRODUTO

Nº Artigo	70184608011	70184609565	70184609566
Motor	Honda GX160	Honda GX160	Diesel Hatz 1B20
Potência	3,6 kW (4,8 Hp)	3,6kW (4,8HP)	3,7kW (5HP)
Som	103 dB	108 dB	108 dB
Espessura Placas	Steel : 8mm	Cast iron : 9mm	Cast iron : 9mm
Dimensões Placa	500 x 560 mm	400 x 632	400 x 632
Frequência	90 Hz	90 Hz	90 Hz
Poder Centrifugação	16 kN	21 kN	21 kN
Velocidade	25 m/min	25-30 m/mm	25-30 m/mm
Máx. Profundidade Compactação	15-25 cm	30-40 cm	30-40 cm
Tanque água	9 L	-	-
Vibração mãos-braços	2,2 m/s ²	2,06 m/s ²	2,2 m/s ²
Altura	91 kg	112 kg	121 kg
Pressão estática	877 kg/m ²	718 kg/m ²	766 kg/m ²
Reversível	Não	Sim	Sim
Rodas Transporte		Incluído	
Aplicação		Asfalto, pavimentos e solos	
Vulkollan® suporte borracha	310535022 (optional)	310567887 (optional)	310567887 (optional)

CARACTERÍSTICAS PRODUTO



COBERTURA TOTAL DA PLACA A PARTIR DO SISTEMA DE DISTRIBUIÇÃO DE ÁGUA



OPCIONAL VULKOLLAN (SUPORTE BORRACHA)



RODAS AMOVÍVEIS



PEGA RECLINÁVEL



PLACA COM CANTOS REDONDOS ACABAMENTO SUPERFICIAL PERFEITO

NOVO CFP 13WB 

CARACTERÍSTICAS E VANTAGENS

- Design robusto e fiável para retirar o máximo rendimento em trabalhos pesados.
- 2 níveis de absorção de vibrações, pela placa e pela pega, para minimizar as vibrações da mão e do braço.
- Transporte fácil com pega dobrável, anel de elevação e rodas para facilitar o transporte.
- Depósito de água e placa base de arestas arredondadas.
- Fácil de usar e de baixa manutenção.



CFP 13WB

Item No. 70184632594*



2,4 HP



1,8kW



72v

Power	Battery - 72V / 1,8kW (2,4 hp)
Motor type	Electric - Honda eGX
Plate thickness	Steel: 8mm
Plate size	420 x 550 mm
Frequency	90 Hz
Centrifugal power	13 kN
Speed	22 m/min
Max compaction depth	15-25 cm
Water tank	9 L
Hand-arm vibration	2,21 m/s ²
Weight	87 kg
Static pressure	632 kg/m ²
Reversible	No
Transport wheels	Included
Application	Asphalt, pavements & soils
Vulkollan® rubber pad	310535021 (optional)

CARACTERÍSTICAS



BATERIA B720: 310568970



CARREGADOR RÁPIDO C700: 310568971

*A BATERIA E O CARREGADOR SÃO VENDIDOS EM SEPARADO - PAGINA 168

NOVO CR11 B 

CARACTERÍSTICAS E VANTAGENS

- Design compacto e robusto para aplicações pesadas.
- 3 velocidades de trabalho diferentes.
- Punho de manobra montado sobre amortecedores de vibração para reduzir as vibrações mão/braço.
- Anel de elevação, pega de transporte e rodas para facilitar o transporte.
- Revestimento em aço em torno do motor para o proteger de impactos e prolongar a sua vida útil.
- Não gera gases de escape, o que a torna ideal e segura para trabalhar em valas.



CR11 B

Item No. 70184632595*



2,4 HP



1,8kW



72v

Power	Battery - 72V / 1,8kW (2,4 hp)
Motor Type	Electric - Honda eGX
Plate size	250 x 330 mm
Centrifugal power	11 kN
Speed	13 m/min
Max compaction depth	40-50 cm
Weight	66 kg
Transport wheels	Included
Application	Granular & cohesive soils



CR16

CARACTERÍSTICAS E BENEFÍCIOS

- Acelerador posicionado perto da pega para maior controlo do operador
- Rodas de transporte disponíveis
- Prato em aço protege a máquina durante a sua utilização e transporte
- Prato em aço duro para máxima durabilidade
- Pegas para fácil acessibilidade e armazenamento



DADOS PRODUTO

Nº Artigo	70184608012	Potência	2,6 kW [3,5 HP]	Máx. Profundidade Compactação	60-70 cm
		Motor	Honda GX120	Vibração Mãos-Braços	8 m/s ²
		Som	108 dB	Altura	70 kg
		Dimensões Placa	280 x 330 mm	Rodas Transporte	Incluído
		Potência Centrifugação	16 kN	Aplicação	Solos coesos e granulares
		Velocidade	15 m/min		



3,5HP



2,6kW



PETROL

CARACTERÍSTICAS



FÁCIL DE CARREGAR
E DE ARMAZENA GRÁÇAS À RODA
NA PEGA



PRATO DE AÇO,
RESISTE AO DESGASTE

ACESSÓRIOS PRATOS

DESCRIÇÃO	Nº ARTIGO
Vulkollan® pad for CFP11W	310567886
Vulkollan® pad for CFP13W	310535021
Vulkollan® pad for CFP14W	310535023
Vulkollan® pad for CFP16W	310535022
Vulkollan® pad for CRP21	310567887

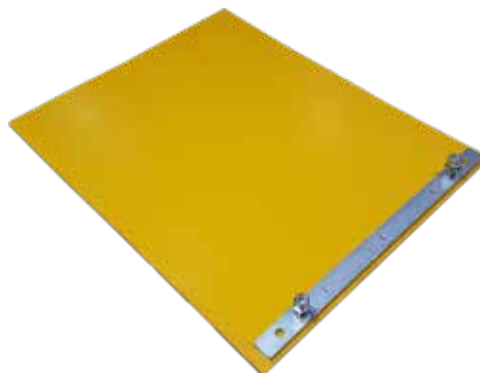

NORTON

SAINT-GOBAIN

clipper[®]















CORTADORAS DE PAVIMENTO

A gama de cortadoras de pavimento Norton Clipper existe numa gama ampla de diâmetros de discos, motorizações e potências para todas as aplicações desde pequenas reparações de estradas até trabalhos em aeródromos. Use-as com os discos diamantados Norton Clipper para ótimos resultados.















GASOLINA /GASÓLEO

Ø 300/ 350* mm	Ø 350 mm	Ø 450 mm	Ø 500 mm
100/125* mm MÁX PROFUNDIDADE	115 mm MÁX PROFUNDIDADE	170 mm MÁX PROFUNDIDADE	190 mm MÁX PROFUNDIDADE
			
	NOVO GASOLINA	GASOLINA / DIESEL*	NOVO GASOLINA
 5,4 HP  4kW	 6,5 HP  4,8kW	 13 HP  7 HP*  9,6kW  5kW*	 13 HP  9,6kW
SPEEDY CART	CS352	CS451	CS502

GASOLINA / GASÓLEO

 <p>Ø 500 mm</p>	 <p>Ø 600 mm</p>	 <p>Ø 600 mm</p>	 <p>Ø 700 mm</p>
190 mm MÁX PROFUNDIDADE	225 mm MÁX PROFUNDIDADE	225 mm MÁX PROFUNDIDADE	275 mm MÁX PROFUNDIDADE
 <p>NOVO GASOLINA</p> <p>13 HP 9,6kW</p>	 <p>DIESEL</p> <p>13 HP 9,6kW</p>	 <p>GASOLINA</p> <p>15 HP 20kW</p>	 <p>NOVO GASOLINA</p> <p>22,1 HP 16,5kW</p>
CS1-500	CSB1		CS700

ELÉTRICA

 <p>Ø 350 mm</p>	 <p>Ø 350 mm</p>	 <p>Ø 450 mm</p>	 <p>Ø 800 mm</p>
115 mm MÁX PROFUNDIDADE	125 mm MÁX PROFUNDIDADE	170 mm MÁX PROFUNDIDADE	320 mm MÁX PROFUNDIDADE
 <p>NOVO BATERÍA</p> <p>2,4 HP 1,8kW 72v</p>	 <p>BAIXA VIBRAÇÃO</p> <p>400V 3~</p> <p>7,5 HP 5,5kW</p>	 <p>BAIXA VIBRAÇÃO</p> <p>400V 3~</p> <p>7,5 HP 5,5kW</p>	 <p>400V 3~</p> <p>10 HP 7,5kW</p>
CS352 B	CS451ET	CS451E	CS7,5

CARRO DE CORTE

- Este Carro de Corte converte a sua cortadora térmica numa cortadora de pavimento para mais flexibilidade
- Apresenta um design compacto que permite o seu fácil armazenamento
- Rápida montagem e desmontagem da cortadora
- Desenhada para proporcionar um excelente conforto durante o corte
- Ergonómica e fácil de manobrar
- Flexível e multiusos, é compatível com diversas marcas e modelos de máquinas (* com adaptadores opcionais para o carro)



DESCRIÇÃO	POTÊNCIA	MAX Ø (mm)	PROF. MÁX. CORTE (mm)	DIMENSÕES (mm)	PESO (kg)	Nº ARTIGO
Carro de corte incluindo o adaptador Norton Clipper	-	-	-	1100 x 1000 x 470	37	70184602496
Carro de Corte + Cortadora a gasolina CP514	4kW	350	125	1100 x 1000 x 470	52,4	70184602522

CARACTERÍSTICAS PRODUTO

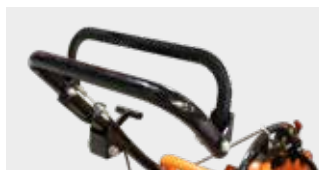

PEGA ERGONÓMICA REGULADORA



SISTEMA SUBIDA/DESCIDA



POSIÇÃO AJUSTÁVEL DA PEGA



MONTAGEM FÁCIL DA CORTADORA



Dica Clipper

O CARRO DE CORTE Norton Clipper foi criado para se adaptar à maioria das cortadoras térmicas, tornando fáceis os trabalhos de corte em betão, asfalto ou lancil. O ajuste preciso da profundidade, o movimento das rodas sem esforço e os controlos ergonómicos, fazem deste produto um acessório obrigatório para os trabalhos de corte com cortadoras térmicas.

Este CARRO DE CORTE Norton Clipper foi construído para durar, com uma estrutura em metal robusta e duradoura. O design da máquina, concebido a pensar no utilizador e na facilidade da operação, faz do CARRO DE CORTE o acessório de corte de pavimento mais suave do mercado.

ADAPTADORES DO CARRO*

MODELOS DA MÁQUINA	Nº ARTIGO
TS 410-420	310528864
K760	310528865

NOVO

CS352



- Design compacto para facilitar o armazenamento quando o espaço é limitado.
- Rodas traseiras de grande diâmetro revestidas a borracha dura que oferecem estabilidade e robustez à máquina.
- Regulador de profundidade de corte fácil de usar e que permite ao utilizador manter o controlo a todo o momento.
- Anel de elevação para facilitar o transporte.
- Botão de paragem de emergência.

INFORMAÇÃO DO PRODUTO

Nº Artigo	70184632007	Fonte de energia	Petrol	Capacidade do depósito de água (removível)	25 L
		Tipo de motor	HONDA GX200	Velocidade ferramenta RPM	2800 min ⁻¹
		Potência	4,8 kW (6,5 PS)	Arranque	Recuo
		Disco x furo	Ø 350 x 25,4 mm	Levantar e baixar	Manual
		Máx. profundidade de corte	115 mm	Propulsão	IMPULSO
		Dimensões (CxPxAl)	900 x 520 x 970 mm	Vibrações Mãos e Braços	5.56 m/s ²
		Peso	69kg	Potência do som / nível de pressão	100 dB(A) / 84 dB(A)



6,5 hp



4,8kW



GASOLINA

CARACTERÍSTICAS DO PRODUTO

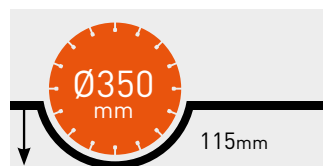

MÁX PROFUNDIDADE



ALTURA DO PUNHO AJUSTÁVEL



BOTÃO DE EMERGÊNCIA



ANEL DE ELEVAÇÃO E DEPÓSITO DE ÁGUA AMOVÍVEL

DISCO DIAMANTADO RECOMENDAÇÕES CS352



Substrato / Material	BETÃO	SILENCIO	ASFALTO	MULTIMATERIAIS
Produto Recomendado	EXTREME BETON	EXTREME BETON SILENCIO	EXTREME ASPHALT	PRO 4X4 EXPLORER
Diâmetro	350mm	350mm	350mm	350mm
Furo	25,4mm	25,4mm	25,4mm	25,4mm
Nº Artigo	70184647790	70184628997	70184694537	70184602093
Página de referência	37	38	72	58

NOVO

CS352 B



A Norton Clipper CS352 B é uma máquina de corte de pavimentos compacta, a bateria, perfeita para pequenos trabalhos de corte como reparações de estradas.

- O motor Honda sem escovas alimentado por uma bateria de alto rendimento e combinado com uma bateria Honda, garante um rendimento constante e fiável a todo o momento.
- Não gera gases de escape enquanto trabalha, pelo que pode ser utilizada em interiores.
- O design robusto e duradouro torna esta máquina perfeita para aplicações de trabalho pesado.
- A altura ajustável do punho oferece um manuseamento confortável e ergonómico.
- A solução de "bateria universal" permite utilizar a mesma bateria em todas as máquinas Norton Clipper alimentadas por bateria.



INFORMAÇÃO DO PRODUTO

Item No.	70184632546*	Fonte de energia	Electric	Velocidade ferramenta RPM	2750 min ⁻¹
		Tipo de motor	Honda eGX	Levantar e baixar	Manual
		Potência	Bateria - 72V / 1,8kW (2,4 hp)	Propulsão	Impulso
		Disco x furo	Ø 350 X 25,4mm	Vibrações Mãos e Braços	1,99 m/s ²
		Máx. profundidade de corte	115mm	Peso	75kg
		Dimensões (CxPxAl)	900 x 520 x 970mm		
		Capacidade do depósito de água (removível)	25L		



2,4 hp



1,8kW



72v

CARACTERÍSTICAS DO PRODUTO

*A BATERIA E O CARREGADOR SÃO VENDIDOS EM SEPARADO - PAGINA 168

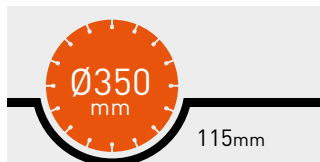

MÁX PROFUNDIDADE



BATERIA B720: 310568970



CARREGADOR RÁPIDO C700: 310568971

DISCO DIAMANTADO RECOMENDAÇÕES CS352 B

Substrato / Material	BETÃO		ASFALTO	
Produto Recomendado	PRO BETON BATTERY SILENCIO		PRO ASPHALT BATTERY SILENCIO	
Diâmetro	300	350	300mm	350mm
Furo	25,4mm	25,4mm	25,4mm	25,4mm
Nº Artigo	70184632960	70184632962	70184632961	70184632963
Page reference	38	38	73	73



CS451 LOW VIBRATION

- Guiador equipado com amortecedores de vibração que reduzem a intensidade das vibrações mãos-braço experienciadas pelo operador. Torna-se possível trabalhar durante mais tempo seguido.
- Guiador com altura ajustável para melhor adequação ao utilizador.
- Depósito de água com alta capacidade (25 litros) que permite o corte a húmido mesmo quando se trabalha afastado do abastecimento de água.
- Equilíbrio e otimização na distribuição do peso (posicionamento do motor e do depósito).



CS451 P13

Nº Artigo 70184628433



13HP



9,6kW



GASOLINA

Fonte de energia	Gasolina
Tipo de motor	HONDA GX390 Cyclonic
Potência	9,6kW (13Hp)
Disco x furo	Ø 450 x 25,4mm
Máx. profundidade de corte	170mm
Dimensões (CxPxA)	1180 x 538 x 1040mm
Capacidade do depósito de água (removível)	25 L
Velocidade ferramenta RPM	2573 min ⁻¹
Arranque	Recuo
Levantar e baixar	Manual
Propulsão	Manual
Vibrações Mãos e Braços	2,8 m/s ²
Potência do som / nível de pressão	105 dB (A) / 88 dB (A)
Peso	112kg

CS451 D7

Nº Artigo 70184629089



7HP



5kW



GASÓLEO

Fonte de energia	Gasóleo
Tipo de motor	HATZ 1B30
Potência	5kW (7Hp)
Disco x furo	Ø 450 x 25,4mm
Máx. profundidade de corte	170mm
Dimensões (CxPxA)	1180 x 538 x 1040mm
Capacidade do depósito de água (removível)	25 L
Velocidade ferramenta RPM	2573 min ⁻¹
Arranque	Recuo
Levantar e baixar	Manual
Propulsão	Manual
Vibrações Mãos e Braços	4,7 m/s ²
Potência do som / nível de pressão	110 dB (A) / 91 dB (A)
Peso	120kg

CARACTERÍSTICAS DO PRODUTO

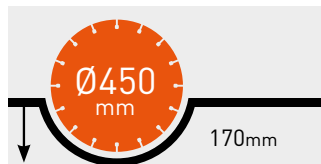

MÁX PROFUNDIDADE



GUIADOR DE BAIXA VIBRAÇÃO



INDICADOR DE PROFUNDIDADE DE CORTE



FILTRO DE AR CYCLONIC

DISCO DIAMANTADO RECOMENDAÇÕES CS451



Substrato / Material	BETÃO	SILENCIO	ASFALTO	MULTIMATERIAIS
Produto Recomendado	EXTREME BETON	EXTREME BETON SILENCIO	EXTREME ASPHALT	PRO 4X4 EXPLORER
Diâmetro	450mm	450mm	450mm	450mm
Furo	25,4mm	25,4mm	25,4mm	25,4mm
Nº Artigo	70184602363	70184631020	70184694912	70184602096
Página de referência	33	32	66	54

CS451 E / ET LOW VIBRATION

- Guiador com amortecedores de vibração reduz a intensidade das vibrações mãos-braços sentidas pelo operador e aumenta o tempo de trabalho.
- Altura ajustável da pega, para obtenção dum largo espectro de profundidades de corte com precisão. Para isto também contribui o controlo contínuo de profundidade com volante e manómetro.
- Indicada para corte a seco ou a humido com a conexão da mangueira de água e o extrator de poeira.



CS451 ET RESGUARDO DO DISCO



CS451 E

Nº Artigo 70184601973



7,5HP



5,5kW



400V 3~

Tensão de Fornecimento / Potência	400V 3~ / 5,5kW (7,5Hp)
Fusível / Gerador	16A / 14kVA
Disco x Furo	Ø 450 x 25,4mm
Máx. profundidade de corte	170mm
Dimensões [CxPxA]	1160 x 512 x 990mm
Capacidade do depósito de água (removível)	25 L
Velocidade ferramenta RPM	2850 min ⁻¹
Arranque	Eléctrico
Levantar e baixar	Manual
Propulsão	Manual
Vibrações Mãos e Braços	<2,5 m/s ²
Potência do som / nível de pressão	94 dB (A) / 80 dB (A)
Peso	105kg

CS451 ET

Nº Artigo 70184601972



7,5HP



5,5kW



400V 3~

Tensão de Fornecimento / Potência	400V 3~ / 5,5kW (7,5Hp)
Fusível / Gerador	16A / 14kVA
Disco x Furo	Ø 350 x 25,4mm
Máx. profundidade de corte	125mm
Dimensões [CxPxA]	1160 x 512 x 990mm
Capacidade do depósito de água (removível)	N/A
Velocidade ferramenta RPM	2850 min ⁻¹
Arranque	Eléctrico
Levantar e baixar	Manual
Propulsão	Manual
Vibrações Mãos e Braços	<2,5 m/s ²
Potência do som / nível de pressão	94 dB (A) / 80 dB (A)
Peso	105kg

CARACTERÍSTICAS DO PRODUTO

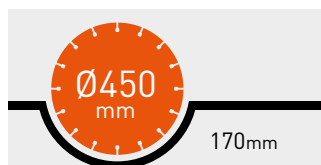

MÁX PROFUNDIDADE
CS451 E



MONTAGEM DISCOS DUPLOS
(APENAS CS451 E)

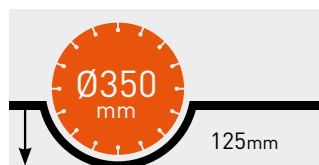

MÁX PROFUNDIDADE
CS451 ET



CONEXÃO NA MANGUEIRA DE ÁGUA
(APENAS CS451 E)

DISCO DIAMANTADO RECOMENDAÇÕES CS451 E / ET



Substrato / Material	BETÃO	SILENCIO	ASFALTO	MULTIMATERIAIS
Produto Recomendado	EXTREME BETON	EXTREME BETON SILENCIO	EXTREME ASPHALT	PRO 4X4 EXPLORER
CS451 E	Disco x Furo	450 x 25,4mm	450 x 25,4mm	450 x 25,4mm
	Nº Artigo	70184602363	70184631020	70184694912
CS451 ET	Disco x Furo	350 x 25,4mm	350 x 25,4mm	350 x 25,4mm
	Nº Artigo	70184647790	70184628997	70184694537
Página de referência	33	32	66	54



NOVO

CS502 LOW VIBRATION



- Os guilhões com absorção de vibrações reduzem a intensidade das vibrações mão/braço sentidas pelo utilizador.
- O guiador pode ser ajustado em altura para se adaptar a cada utilizador.
- O depósito de água de grande capacidade (25 litros) permite cortar em húmido mesmo quando trabalha longe de uma fonte de água.
- Máquina bem equilibrada graças à distribuição otimizada do peso.
- Permite discos até 500 mm para uma maior flexibilidade.
- Botão de paragem de emergência.
- Integra um indicador de profundidade de corte que ajuda a controlar a profundidade do corte.

INFORMAÇÃO DO PRODUTO

Nº Artigo	70184631994	Fonte de energia	Petrol	Capacidade do depósito de água	25 L
		Tipo de motor	HONDA GX390 Cycl.	Velocidade ferramenta RPM	2573 min ⁻¹
		Potência	9,6kW (13 hp)	Arranque	Recuo
		Disco x furo	Ø 500 x 25,4mm	Propulsão	Impulso
		Máx. profundidade de corte	190mm	Elevar e baixar	Manual
		Dimensões (CxPxAl)	1250 x 538 x 1090 mm	Vibrações Mãos e Braços	2,8 m/s ²
		Peso	113 kg	Potência do som / nível de pressão	105 dB(A) / 89 dB(A)



13HP



9,6kW



GASOLINA

CARACTERÍSTICAS DO PRODUTO

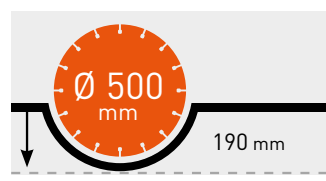

MÁX PROFUNDIDADE



PUNHO DE BAIXA VIBRAÇÃO



INDICADOR DE PROFUNDIDADE DE CORTE



FILTRO DE AR CICLÓNICO

DISCO DIAMANTADO RECOMENDAÇÕES CS502



Substrato / Material	SILENCIO	ASFALTO	ASFALTO NOVO	MULTIMATERIAIS
Produto Recomendado	EXTREME BETON SILENCIO	EXTREME ASPHALT	PRO ASPHALT II	PRO 4X4 EXPLORER
Diâmetro	500 mm	500 mm	500 mm	500 mm
Furo	25,4 mm	25,4 mm	25,4 mm	25,4 mm
Nº Artigo	70184630416	70184694913	70184631995	70184602097
Página de referência	36	72	73	58

NOVO

CS1-500*

- A estrutura soldada de alta resistência torna esta máquina robusta, resistente e fiável.
- Sistema de controlo de profundidade com volante e parafuso sem fim para um ajuste rápido, fácil e preciso.
- O eixo do disco está montado em rolamentos de apoio lubrificados para uma manutenção fácil.
- Sistema de controlo do fluxo de água em ambos os lados do disco para um rendimento otimizado.
- O depósito de água de grande capacidade (70 litros) permite a realização de cortes em húmido mesmo quando trabalha longe de uma fonte de água.
- Indicador de profundidade de corte para um controlo fácil do corte.
- Travão de estacionamento para garantir que a máquina está parada quando não está a ser utilizada.
- Inclui botão de paragem de emergência.



*Antigo CS1 P13

INFORMAÇÃO DO PRODUTO

Nº Artigo	70184632006	Fonte de energia	Petrol	Capacidade do depósito de água	70 L
		Tipo de motor	HONDA GX390 Cycl.	Velocidade ferramenta RPM	2550 min ⁻¹
		Potência	9,6kW (13 hp)	Arranque	Recuo
		Disco x furo	Ø 500 x 25,4mm	Levantar e baixar	Manual
		Máx. profundidade de corte	190mm	Propulsão	Impulso
		Dimensões (CxPxA)	1050 x 580 x 990 mm	Vibrações Mãos e Braços	4,22 m/s ²
		Peso	140kg	Potência do som / nível de pressão	105dB(A)/89dB(A)



13HP



9,6kW



GASOLINA

CARACTERÍSTICAS DO PRODUTO

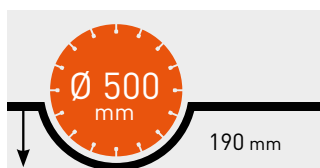

MÁX PROFUNDIDADE



INDICADOR DE PROFUNDIDADE DE CORTE



TRAVÃO DE MÃO



FILTRO DE AR CICLÓNICO

DISCO DIAMANTADO RECOMENDAÇÕES CS1 500

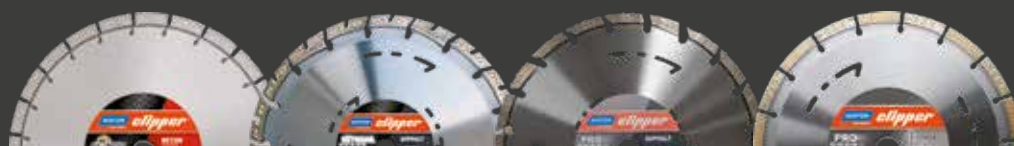

Substrato / Material	SILENCIO	ASFALTO	ASFALTO NOVO	MULTIMATERIAIS
Produto Recomendado	EXTREME BETON SILENCIO	EXTREME ASPHALT	PRO ASPHALT II	PRO 4X4 EXPLORER
Diâmetro	500 mm	500 mm	500 mm	500 mm
Furo	25,4 mm	25,4 mm	25,4 mm	25,4 mm
Nº Artigo	70184630416	70184694913	70184631995	70184602097
Página de referência	36	72	73	58

CSB1 P21



- A estrutura de aço soldada é resistente e durável.
- O depósito de água removível garante que a máquina pode ser utilizada mesmo quando está longe de abastecimento de água.
- Propulsão automática para a frente melhora a facilidade de utilização.
- A subida e descida do disco, feita de forma manual ou hidráulica, ajuda o operador a ser mais preciso na profundidade do seu corte.

INFORMAÇÃO DO PRODUTO

Nº Artigo 70184645495

Fonte de energia	Gasolina
Tipo de motor	HONDA GX630
Potência	15kW (20 Hp)
Disco x furo	Ø 600 x 25,4mm
Máx. profundidade de corte	225mm
Dimensões (CxPxA)	1200 x 600 x 1100mm
Peso	240kg

Capacidade do depósito de água	Optional (25l acessório)
Velocidade ferramenta RPM	1775 min ⁻¹
Arranque	Elétrica
Levantar e baixar	Manual hidráulico
Propulsão	Automático
Vibrações Mãos e Braços	3,35 m/s ²
Potência do som / nível de pressão	107 dB(A)/89 dB(A)



20HP



15kW



GASOLINA

CARACTERÍSTICAS DO PRODUTO



MÁX PROFUNDIDADE



CAIXA DE CONTROLO



SUBIDA E DESCIDA DO DISCO MANUAL E HIDRÁULICA



DEPÓSITO DE ÁGUA REMOVÍVEL (OPCIONAL)

DISCO DIAMANTADO RECOMENDAÇÕES CSB1 (GASOLINA)



Substrato / Material	BETÃO	BETÃO	ASFALTO	ASFALTO
Produto Recomendado	EXTREME BETON	PRO BETON	EXTREME ASPHALT 10	PRO ASPHALT
Diâmetro	600mm	600mm	600mm	600mm
Furo	25,4mm	25,4mm	25,4mm	25,4mm
Nº Artigo	70184601691	70184611982	70184640192	70184611980
Página de referência	33	34	66	67

CSB1 D13

- A função manual hidráulica de subida/ descida do disco dá ao operador um maior controlo e precisão sobre todo o processo.
- O depósito de água embutido permite o corte a húmido em locais isolados.
- A pega de elevação fixa no centro de gravidade permite um fácil carregamento e transporte da máquina.
- Rodas de alta resistência com rolamentos selados e robustos para um corte mais suave e a direito.



INFORMAÇÃO DO PRODUTO

Nº Artigo	70184613925	Fonte de energia	Gasóleo	Capacidade do depósito de água	25 L
		Tipo de motor	HATZ 1D81 Z	Velocidade ferramenta RPM	1950 min ⁻¹
		Potência	9,6kW (13 Hp)	Arranque	Manivela
		Disco x furo	Ø 500 x 25,4mm	Levantar e baixar	Manual hidráulico
		Máx. profundidade de corte	190mm	Propulsão	Automática
		Dimensões (CxPxA)	1200 x 600 x 1040mm	Vibrações Mãos e Braços	5,08 m/s ²
		Peso	255kg	Potência do som / nível de pressão	114 dB(A)/101 dB(A)



13HP



9,6kW



DIESEL

CARACTERÍSTICAS DO PRODUTO

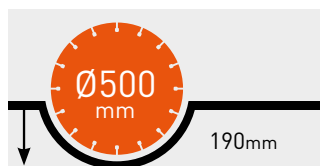

MÁX PROFUNDIDADE



DEPÓSITO DE ÁGUA EMBUTIDO



SUBIDA E DESCIDA DO DISCO MANUAL E HIDRÁULICA



PEGA DE ELEVAÇÃO FIXA

DISCO DIAMANTADO RECOMENDAÇÕES CSB1 (GASÓLEO)

Substrato / Material	BETÃO	SILENCIO	ASFALTO	MULTIMATERIAIS
Produto Recomendado	EXTREME BETON	EXTREME BETON SILENCIO	EXTREME ASPHALT	PRO 4X4 EXPLORER
Diâmetro	500mm	500mm	500mm	500mm
Furo	25,4mm	25,4mm	25,4mm	25,4mm
Nº Artigo	70184601690	70184630416	70184694913	70184602097
Página de referência	33	32	66	54

NOVO

CS700



- Pegas ajustáveis que oferecem uma posição de trabalho ergonómica.
- Propulsão automática para a frente/trás para um conforto de utilização ideal.
- Subida/descida electro-hidráulica do disco para uma configuração precisa da profundidade de corte.
- Indicador de profundidade de corte que permite um controlo fácil do corte.
- Possibilidade de montar a lâmina no lado esquerdo ou direito da máquina para maior flexibilidade.
- Um depósito de água amovível garante que pode utilizar a máquina mesmo quando está longe de uma fonte de água.
- Inclui botão de paragem de emergência.

INFORMAÇÃO DO PRODUTO

Item No.	70184632548	Fonte de energia	Gasolina	Capacidade do depósito de água	25 L
		Tipo de motor	HONDA GX690	Velocidade ferramenta RPM	1850 min ⁻¹
		Potência	16,5kW (22,1 HP)	Arranque	Elétrica
		Disco x furo	Ø 700 x 25,4 mm	Levantar e baixar	Eleto-hidráulica
		Máx. profundidade de corte	275 mm	Propulsão	Automática
		Dimensões (CxPxA)	1270 x 795 x 1050 mm	Vibrações Mãos e Braços	6.4 m/s ²
		Peso	300 kg	Potência do som / nível de pressão	118.1 dB(A) / 98.1 dB(A)



22,1HP



16,5kW



GASOLINA

CARACTERÍSTICAS DO PRODUTO



MÁX PROFUNDIDADE

SISTEMA DE ELEVAÇÃO/DESCIDA
ELETO-HIDRÁULICO

INDICADOR DE PROFUNDIDADE DE CORTE

POSSIBILIDADE DE MONTAGEM
DO DISCO NO LADO ESQUERDO OU
DIREITODISCO DIAMANTADO
RECOMENDAÇÕES
CS700

Substrato / Material	BETÃO NOVO	ASFALTO NOVO
Produto Recomendado	PRO BETON SOFT II	PRO ASPHALT II
Diâmetro	700 mm	700 mm
Furo	25,4 mm	25,4 mm
Nº Artigo	70184633217	70184632649
Página de referência	39	73

CS7,5 E

- Motor elétrico permite um ambiente limpo, sem emissões nocivas, com pouco ruído e baixos níveis de vibração. O motor é também removível para facilitar o armazenamento da máquina em áreas confinadas.
- Estrutura de aço soldada a laser, forte e resistente, construída para grande durabilidade.



INFORMAÇÃO DO PRODUTO

Nº Artigo	70184623924	Tensão de Fornecimento / Potência	400V 3~ / 7,5kW (10Hp)	Velocidade ferramenta RPM	1460 min ⁻¹
		Fusível / Gerador	16A / 19 kVA	Arranque	Elétrica
		Disco x Furo	Ø 800 x 25,4mm	Levantar e baixar	Manual
		Máx. profundidade de corte	320mm	Propulsão	Manual
		Dimensões (CxPxA)	1270 x 580 x 1000mm	Vibrações Mãos e Braços	4,86 m/s ²
		Peso	118kg	Potência do som / nível de pressão	94 dB (A) / 80 dB (A)



10HP



7,5kW



400V 3~

COMPARAÇÃO DO PRODUTO

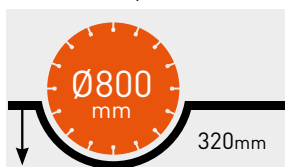

MÁX PROFUNDIDADE



PEGA AJUSTÁVEL



MANIVELA MANUAL DE CONTROLE DE PROFUNDIDADE



CONEXÃO DE MANGUEIRA DE ÁGUA

DISCO DIAMANTADO RECOMENDAÇÕES CS7,5 E



Substrato / Material	BETÃO
Produto Recomendado	EXTREME BETON
Diâmetro	800mm
Furo	25,4mm
Nº Artigo	70184601693
Página de referência	33

DISPONIBILIDADE DE PEÇAS SOBRESSELENTES PARA ALGUMAS MÁQUINAS NA **PÁGINA 174** OU ATRAVÉS DO NOSSO SITE WWW.NORTONABRASIVES.COM/PT-PT

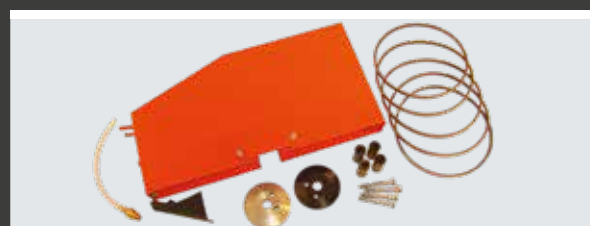

CORTADORAS DE PAVIMENTO ACESSÓRIOS

CS352 P6,5

DESCRIÇÃO	Nº ARTIGO
4 - Roda dianteira (x1)	310560763
5 - Roda traseira (x1)	310574261
Correias	310006076

CS352 B

DESCRIÇÃO	Nº ARTIGO
4 - Roda dianteira (x1)	310560763
5 - Roda traseira (x1)	310574261
Correias	310589599

CS451 P13 & CS502 P13

DESCRIÇÃO	Nº ARTIGO
1 - Kit para montagem em disco duplo (18mm)	310357954
4 - Roda dianteira (x2)	510101401
5 - Roda traseira (x2)	510101399
Correias	310349309

CS1-500 P13

DESCRIÇÃO	Nº ARTIGO
4 - Roda dianteira (x2)	310461922
5 - Roda traseira (x2)	310461921
Correias	310006958

CSB1 D13

DESCRIÇÃO	Nº ARTIGO
2 - Kit para resguardo de disco de 600 mm	310005876
4 - Roda dianteira (x1)	310004260
5 - Roda traseira (x1)	310004873
Correias	310005852
Correia de ventilação	310004178

CS451 D7

DESCRIÇÃO	Nº ARTIGO
1 - Kit para montagem em disco duplo (18mm)	310357954
4 - Roda dianteira (x2)	510101401
5 - Roda traseira (x2)	510101399
Correias	310360982

CSB1 P21

DESCRIÇÃO	Nº ARTIGO
Kit proteção + flanges para Ø350mm (CSB1 P21)	310006678*
3 - Kit depósito de água	310419088
4 - Roda dianteira (x1)	310004260
5 - Roda traseira (x1)	310004873
Correias	310031861
Correia de ventilação	310004455

CARRO DE CORTE CLIPPER

DESCRIÇÃO	Nº ARTIGO
6 - Depósito de água 11L	310521698





NORTON

SAINT-GOBAIN

clipper[®]

CORTADORAS PORTÁTEIS TÉRMICAS

As cortadoras portáteis térmicas Norton Clipper estão disponíveis com discos de 300 e 350 mm, com sistema de mistura de óleo e combustível (iLube) standard ou automático. Utilize as cortadoras com discos diamantados Norton Clipper para melhores resultados.



NORTON

SAINT-GOBAIN

clipper[®]

CORTADORAS PORTÁTEIS TÉRMICAS



GAMA CP512

GAMA CP514

Ø300
mm

100mm
MÁX. PROFUNDIDADE
DE CORTE



GASOLINA



5,4 hp



4kW

CP512 300

Ø350
mm

125mm
MÁX. PROFUNDIDADE
DE CORTE



GASOLINA COM ILUBE[®]



5,4 hp



4kW

CP514 350 / WITH iLUBE[®]



Dica Clipper

Compatível o novo **Carro de Corte Clipper**.
Consulte a página correspondente para
mais informação.

CP512 E CP514



PODEROSAS
4kW
5,4HP
potência design compacto

FÁCEIS DE UTILIZAR

- O carburador eletrónico permite um fácil arranque do motor em 3 passos. Afogar ou acelerar a meio gás, nunca mais.
- Fácil de parar: basta pressionar o botão vermelho!
- Sistema anti-vibração de 5 molas.
- Pega final e maior equilíbrio de peso.
- iLube®: Acabaram-se as preocupações com as misturas de combustível de 2-- tempos. Basta encher com combustível normal e óleo de 2 tempos.

VIDA LONGA E BAIXA MANUTENÇÃO

- Fácil tensionamento da correia semi-automática..
- Filtro de Ar de múltiplos níveis com fortes fluxos de ar. Equipado com uma roda externa de oscilação para evitar a obstrução dos filtros.
- Protetor de disco em magnésio para maior segurança e leveza.
- Cilindro revestido com Nikasil e corda de arranque resistente para uma vida mais longa.
- Correia em V para conduzir a lâmina de corte.
- Tampas de depósito com proteção contra aperto excessivo.

	CP512 300	CP514 350	CP514 350 iLUBE®
Nº Artigo	70184647558	70184647562	70184647564
Potência	4,0kW / 5,4HP	4,0kW / 5,4HP	4,0kW / 5,4HP
Máx. disco x furo	Ø 300 x 20 / 25,4mm	Ø 350 x 20 / 25,4mm	Ø 350 x 20 / 25,4mm
Máx. profundidade de corte	100mm	125mm	125mm
Velocidade de rotação (RPM)	4450 min ⁻¹	4450 min ⁻¹	4450 min ⁻¹
Gasolina + óleo	> 92 RON +2%	> 92 RON +2%	> 92 RON + iLube® Automatic Mix
Refrigeração de água	✓	✓	✓
Potência de som / nível de pressão	108 dB (A) / 98 dB (A)	108 dB (A) / 98 dB (A)	108 dB (A) / 98 dB (A)
Dimensões	430 x 267 x 750mm	430 x 267 x 775mm	430 x 267 x 775mm
Peso	10,1kg	10,4kg	10,5kg

As cortadoras portáteis térmicas Norton Clipper estão cobertas por uma garantia comercial de 6 meses, a partir da data de venda. As condições de garantia são detalhadas no manual de instruções.

DISCO DIAMANTADO CP512 E CP514



Substrato / Material	BETÃO	SILENCIO	UNIVERSAL	PEDRA NATURAL	MULTIMATERIAIS
Produto recomendado	EXTREME BETON	EXTREME BETON SILENCIO	EXTREME UNIVERSAL TURBO	EXTREME GRANITE	PRO 4X4 EXPLORER
CP512					
Disco x furo	300 x 20mm	300 x 20mm	300 x 20mm	300 x 20mm	300 x 20mm
Nº Artigo	70184647787	70184629000	70184611230	70184601173	70184602022
CP514					
Disco x furo	350 x 20mm	350 x 20mm	350 x 20mm	350 x 25,4mm	350 x 20mm
Nº Artigo	70184647789	70184647780	70184611427	70184601174	70184602091
Página de referência	33	32	40	62	54

SC181

Ideal para eletricitistas e canalizadores, a SC181 é uma cortadora de roços poderosa e inteligente,

Equipada com dois discos diamantados acionados por um motor de 1,8 KW, Desenha as ranhuras de 5 a 45mm de largura numa só operação, para uma profundidade de corte entre 30 a 60mm, Embalada numa caixa resistente de metal, a ergonomia da máquina foi a questão central do projeto, para diminuição das vibrações e melhoria da operação, A SC181 pode ser utilizada com um aspirador (CV324 or CV360),



INFORMAÇÃO PRODUTO

Nº Artigo 70184646041



1,8kW



230V

Tensão de Fornecimento 230V 1~

Potência 1,8kW

Fusível / Gerador 16A / 3kVA

Disco x furo Ø 180 x 30mm

Largura de corte 5 a 45mm

Profundidade de corte 30 - 40 - 50 - 60mm

Velocidade ferramenta RPM 4900 min⁻¹

Vibrações Mãos e Braços 4,1m/s²

Potência do som / nível de pressão 110 dB(A) / 97 dB(A)

Dimensões (CxPxA) 320 x 340 x 300mm

Tamanho da caixa (CxPxA) 347 x 355 x 295mm

Peso 6,5kg

DISCOS DIAMANTADOS SC181



Substrato / Material **UNIVERSAL**

Produto Recomendado **PRO UNI LASER**

Disco x furo 180 x 30mm

Nº Artigo 70184607687

Página de referência 46

SC401

A SC401 é uma máquina elétrica portátil de 400 mm, com alta flexibilidade graças ao poderoso motor de 3,0kW e alta profundidade de corte,

Adequa-se a uma grande variedade de materiais, incluindo tijolos, tijolos de alvenaria, coberturas, lajes, betão poroso, betão e pedras naturais ou artificiais, etc,

A SC401 apresenta conexão de água para corte a húmido,



INFORMAÇÃO PRODUTO

Nº Artigo 70184630120



3kW



230V

Tensão de Fornecimento 230V 1~

Potência 3kW

Disco x furo Ø 400 x 25,4mm

Max, profundidade de corte 158mm

Velocidade ferramenta RPM 2500 min⁻¹

Peso 11kg

DISCOS DIAMANTADOS SC401



Substrato / Material **BETÃO**

Produto Recomendado **EXTREME BETON**

Disco x furo 400 x 25,4mm

Nº Artigo 70184693354

Página de referência 35

ACESSÓRIOS E PEÇAS SOBRESSELENTES



ACESSÓRIOS

DESCRIÇÃO	Nº ARTIGO
1 - Tanque de água com pressão 10L	310464031
2 - Tanque de água elétrico 35L	310464029*
3 - Depósito de água 11L (plástico)	310521698
4 - Speedy Cart	70184602496

PEÇAS SOBRESSELENTES

DESCRIÇÃO	Nº ARTIGO
Filtro de ar	510107009
Kit de 10 filtros de ar	510107010
Correias	510106974
Kit Reparação Carborador (inclui instruções)	510112803
Corda de arranque	510129769
Mola de retorno	510129754



NORTON

SAINT-GOBAIN

clipper

MOTORES E EQUIPAMENTOS DE PERFURAÇÃO

A gama de perfuração Norton Clipper é composta por perfuradoras portáteis e fixas, potentes e ergonómicas para perfuração de diâmetros até 400mm. Utilize com brocas Norton Clipper para obtenção de ótimos resultados.



MOTORES E EQUIPAMENTOS DE PERFURAÇÃO



PORTÁTEIS

MÍNIMO E MÁXIMO
DIÂMETRO DA BROCA

Ø15 mm
-200 mm



NOVO

7,5 kg

2200W

CDM 204

FIXAS

MÍNIMO E MÁXIMO
DIÂMETRO DA BROCA

Ø102mm
-402mm



NOVO

13,7kg

3300W

CDM354



EQUIPAMENTOS DE PERFURAÇÃO

MÁXIMO DIÂMETRO DA BROCA	MÁXIMO DIÂMETRO DA BROCA	MÁXIMO DIÂMETRO DA BROCA	MÁXIMO DIÂMETRO DA BROCA	MÁXIMO DIÂMETRO DA BROCA	MÁXIMO DIÂMETRO DA BROCA
Ø130 mm	Ø160 mm	Ø250 mm	Ø340 mm	Ø354 mm	Ø380 mm
8,9kg	9,6kg	13kg	23,4kg	55kg	23,9kg
CDR 133	CDR 163	CDR 253	CDR 353	CDP301&351 ROBO	CDR353 + SPACER

NOVO

CDM 204

- O motor potente de 2200 W oferece um alto rendimento tanto em trabalhos de perfuração portátil como montados em colunas.
- A caixa de 3 velocidades, lubrificada por banho de óleo, reduz a necessidade de assistência e manutenção regulares.
- O comutador de arranque suave e a embraiagem mecânica ajudam o utilizador a manter o controlo da perfuradora a todo o momento.
- O anel de 60 mm oferece a possibilidade de uma ampla gama de diâmetros de perfuração.
- A proteção contra sobrecarga mantém as partes elétricas e mecânicas da broca em condições ideais durante mais tempo.
- Pode ser utilizado com coluna de perfuração.
- Cada motor de perfuração Norton Clipper CDM beneficia de uma garantia comercial adicional de 12 meses, até alcançar um total de 2 anos de garantia a partir da data de compra.



2,2kW

Ø 15-202mm

7,5kg

1/2" + 1 1/4"

3 veloc.



INFORMAÇÃO PRODUTO

Nº Artigo	70184631870	Potência	2,2 kW (3 HP)	Seco	Sim
		Voltagem	230V	Húmido	Sim
		Ø Gama	15-202mm	Conexão	1/2 + 1 1/4"
		RPM*	650/1300/2600	Peso	7,5kg

* RPM under load

CARACTERÍSTICAS DO PRODUTO



CAIXA DE 3 VELOCIDADES

EIXO COMBINADO COM ANEL DE DESENGATE FÁCIL

FÁCIL ACESSO À ESCOVA

ENTRADA DE ÁGUA E EXTRAÇÃO DE PÓ

BROCAS RECOMENDADAS PARA CDM 204

Material	UNIVERSAL	BETÃO	BETÃO	BETÃO
Produto Recomendado	EXTREME CB UNIVERSAL	EXTREME CB BETON	PRO CB BETON	CLASSIC CB BETON
DE*	32-162	48-192	16-182	51-191
Página de referência	-	84	85	86

NOVO

CDM 354



- Motor profissional potente de 3300 W que oferece um alto rendimento em trabalhos de perfuração com coluna ou suporte.
- Conta com um ecrã LCD e LED que mostram em tempo real a temperatura, amperes, kW e horas trabalhadas, o que ajuda a monitorizar o trabalho de perfuração e à manutenção do motor.
- Elementos de montagem de motor padrão que se adequa à maioria dos motores de perfuração do mercado.
- A caixa de 3 velocidades, lubrificada por banho de óleo, reduz a necessidade de assistência e manutenção regulares.
- O comutador de arranque suave e a embraiagem mecânica ajudam o utilizador a manter o controlo da perfuradora a todo o momento.
- A proteção contra sobrecarga com indicar LED mantém as partes elétricas e mecânicas da broca em condições ideais durante mais tempo.
- Pode ser utilizado com coluna de perfuração.
- Cada motor de perfuração Norton Clipper CDM beneficia de uma garantia comercial adicional de 12 meses, até alcançar um total de 2 anos de garantia a partir da data de compra.

3,3kW

Ø 102-402mm

13,5kg

1 1/4"

3 veloc.



INFORMAÇÃO PRODUTO

Nº Artigo	70184631871	Potência	3,3kW (4,4HP)	Húmido	Sim
		Voltagem	230V	Conexão	1 1/4"
		Gama	102-402mm	Peso	13,5kg
		RPM*	350/700/1100	Vibrações Mãos e Braços	4,2m/s ²
		Seco	Não	Potência do som / nível de pressão	94,5dB / 87,8dB

* RPM under load

CARACTERÍSTICAS DO PRODUTO



CAIXA DE 3 VELOCIDADES



FÁCIL ACESSO À ESCOVA



VISOR LCD E LED PARA MONITORIZAR A PERFURAÇÃO

BROCAS RECOMENDADAS PARA CDM 354

Material	BETÃO	ASFALTO	GRANITO
Produto Recomendado	EXTREME CB BETON	EXTREME CB ASPHALT	PRO CB GRANITE
DE*	48-350	45-350	48-250
Página de referência	84	100	96

CDR 133/163

Coluna de suporte em alumínio, que combina leveza e durabilidade.

Montagem à esquerda ou à direita, com alavanca de direção multiusos, ideal para utilização em espaços pequenos, e que pode ser utilizada para nivelar e bloquear parafusos.

O nível de bolha e o sistema de rodas de elevação guiadas garantem total precisão.

Aro de montagem do motor com anel para montagem fácil e rápida da máquina, sem necessidade de recorrer a ferramentas extra.

A plataforma pré-montada permite que o operador utilize o equipamento diretamente da caixa.



Ø 130 / 160mm

 8,9-9,6kg

 600mm

0 - 45°

CDR 133

Nº Artigo 310468576

CDR 163

Nº Artigo 310468577

INFORMAÇÃO PRODUTO CDR 133

Máx. Diam.	130mm
Veio combinado	600mm
Coluna	Alumínio
Seção de coluna	45 x 60mm
Base	Bucha + vácuo
Dimensões da base	230 x 380mm
Altura	910mm
Peso	8,9kg
Bit guide	Não
Base para montagem do motor	Aro 60mm
Suporte de elevação	Alumínio
Sistema de guia de transporte	Rolos
Pega de transporte	Sim
Escala de transporte	1:1
Suspensórios	Não
Inclinação	0-45°
Nível de bolha	Não
Rodas de transporte	Não

INFORMAÇÃO PRODUTO CDR 163

Máx. Diam.	160mm
Veio combinado	600mm
Coluna	Alumínio
Seção de coluna	45 x 60mm
Base	Bucha + vácuo
Dimensões da base	280 x 460mm
Altura	850mm
Peso	9,6kg
Bit guide	Não
Base para montagem do motor	Aro 60mm
Suporte de elevação	Alumínio
Sistema de guia de transporte	Rolos
Pega de transporte	Sim
Escala de transporte	1:1
Suspensórios	Sim
Inclinação	0-45°
Nível de bolha	Não
Rodas de transporte	Não

CARACTERÍSTICAS DO PRODUTO

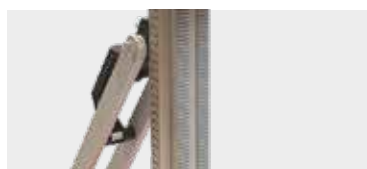

COLUNA DE ALUMÍNIO



NÍVEL DE BOLHA



SISTEMA DE RODAS DE ELEVAÇÃO GUIADAS

CDR 253/353

A coluna de suporte em alumínio combina rigidez, precisão e facilidade de uso. Guia de perfuração preciso e suave de quatro rolos de nylon com elevado desempenho. Rodas de orientação facilmente acessíveis para ajustar a compensação de desgaste.

- Coluna de alumínio leve, mas robusta, construída para durar
- Sistema de rodas de elevação guiadas para perfuração orientada de alta precisão
- Alavanca de direção multiusos que pode ser usada para nivelar e bloquear parafusos
- Instalação de motor standard que se adapta à maioria de equipamentos de perfuração do mercado
- Plataforma pré-montada que permite ao operador utilizar o equipamento diretamente da caixa



CDR 253

CDR 353

Ø 250 / 400mm

13-23,9kg



600-690mm

0 - 45°

	CDR 253	CDR 353	CDR 353 + ESPAÇADOR
Nº Artigo	310468578	310468581	310468581 + 310472133
Máx. Diam.	250mm	350mm	400mm
Altura da coluna	600mm	690mm	690mm
Coluna	Alumínio	Alumínio	Alumínio
Seção de coluna	50 x 60mm	70 x 70mm	70 x 70mm
Base	Bucha + vácuo	Bucha + vácuo	Bucha + vácuo
Dimensões da base	350 x 540mm	370 x 550mm	370 x 550mm
Bit guide	No	Yes	Yes
Peso	Prato incluído	Prato incluído	Prato incluído
Suporte de elevação	Alumínio	Alumínio	Alumínio
Sistema de guia de transporte	Rolos	Rolos	Rolos
Base de elevação	Sim	Sim	Sim
Escala de transporte	01:01	1:1 + 2:1	1:1 + 2:1
Pega de transporte	Sim	Sim	Sim
Inclinação	0-45°	0-45°	0-45°
Suspensórios	Sim	Sim	Sim
Rodas de transporte	Sim	Sim	Sim
Altura	970mm	1080mm	1080mm
Peso	13kg	23,4kg	23,9kg

CDR 353 + ESPAÇADOR



AJUSTAMENTO DE NÍVEL SIMPLES COM 4 PARAFUSOS NA BASE.



2 RELATÓRIOS/RÁCIOS DIFERENTES NO CARRO CDR353 PARA UM FÁCIL MANUSEAMENTO.



RODAS DE TRANSPORTE



ALAVANCA DE ELEVAÇÃO ESQUERDA E DIREITA.



PONTEIRO METÁLICO RÍGIDO (CDR353).

KITS DE PERFURAÇÃO

O KIT INCLUI:

- Coluna
- Motor de perfuração
- Base de fixação
- PRCD
- Ferramentas e parafusos de fixação (sem cavilha ou broca)



EQUIPAMENTO	MOTOR	POTÊNCIA	MAX Ø (MM)	RPM	PESO	Nº ARTIGO
CDR 133	CDM 204	2,2 kW	130	650/1300/2600	16,4 Kg	70184632298
CDR 163	CDM 204	2,2 kW	160	650/1300/2600	17,1 Kg	70184632299
CDR 253	CDM 354	3,3 kW	250	350/700/1100	26,7 kg	70184633291
CDR 353	CDM 354	3,3 kW	340	350/700/1100	37,1 Kg	70184633292
CDR 353 + SEPARADOR	CDM 354	3,3 kW	380	350/700/1100	37,6 Kg	70184633293

CDP ROBO 301 E 351

Capacidade alta que permite o uso de brocas com conexão de 1 1/4" ou 3 furos.

Configuração contínua do ângulo da coluna até 45° que oferece múltiplas posições potenciais. Estrutura robusta que oferece estabilidade, mesmo quando o trabalho é feito em valas.

Compacta e leve para que a sua utilização seja fácil mesmo em áreas pequenas.



*Disponível em versão elétrica com motor de perfuração CDM353

	CDP ROBO 301	CDP ROBO 351	CDP ROBO 350 ELECTRIC*
Nº Artigo	70184608349	70184608350	70184601371
Motor	Honda 4 stroke 1.5kW	Honda 4 stroke 1.5kW	CDM 353 3,3kW
Veio combinado	500mm	500mm	500mm
Diâmetro da Gama	100 - 300mm	100 - 354mm	30 - 354mm
RPM min	400	400	215/450/660
Peso	53kg	55kg	55kg
Ajustamento angular	até 45°	até 45°	até 45°

CARACTERÍSTICAS DO PRODUTO



FAIXA DE FIXAÇÃO FÁCIL DE UTILIZAR PARA PERFURAÇÃO EM TODO O TUBO



CORTE A 45°



UTILIZAÇÃO EM VALAS E AMBIENTES COM ESPAÇOS PEQUENOS



Dica Clipper

PARA MELHORES RESULTADOS, USE **ROBO PRO CB BETON CLIPPER**



CONEXÃO: FLANGE DE 3 FUROS



ACESSÓRIOS

PERFURADORAS

ACESSÓRIOS	Nº ARTIGO
1 - Interruptor diferencial 30 mA (PRCD)	310005608
2 - Bomba de água submersível	310006044
3 - Set de perno roscado de ancoragem (CDR 253 / 353 / 403)	310003976
3- Set de perno roscado de ancoragem (CDR133 / 163)	310389142
4 - Aro de bronze	310004317
5 - Ferramenta fixação de buchas	310387451
6 - Buchas Rawls (25 p)	310006879
7 - Buchas M12 (10p)	310004562
8 - Perno de ancoragem para bucha	310006977
9 - Broca SDS 15mm	310005211
10 - Depósito de água com pressão 10L	310464031
11 - Depósito de água 11L (plástico)	310521698
12 - Depósito de água 35L com bomba elétrica	310464029
13 - Dispositivo de centrar para CDM163/203 - comprimento da broca 300mm	310387448
13 - Dispositivo de centrar para CDM163/203 - comprimento da broca 450mm	310387449

BASES DE RECOLHA DE ÁGUA	Nº ARTIGO
14 - Recolha de água CDR133 / 163 max diam. 130mm	310470303
14 - Recolha de água CDR163/253 max diam. 180mm	310477208
14 - Recolha de água CDR353 max diam. 300mm	310470304

VEDANTES DE REPOSIÇÃO	Nº ARTIGO
15 - CDR133/163 diam. 130mm	310477210
15 - CDR163/253 diam. 180mm	310477211
15 - CDR353 diam. 300mm	310477212

BASE A VÁCUO	Nº ARTIGO
16 - CDR133	310474123
16 - CDR163	310470435
16 - CDR253	310474124
16 - CDR353	310474125

ESPAÇADOR E AROS DE MONTAGEM	Nº ARTIGO
17 - Placa espaçadora para CDR353 para aumentar capacidade de d350 a d400mm	310472133
18 - Aro 60mm para montagem portátil de motores na plataforma	310388827

ACESSÓRIOS



ACESSÓRIOS



CDP ROBO

ACESSÓRIOS	Nº ARTIGO
1 - Depósito de água 10L	310464031
2 - Tubo de escape (comprimento: 3m 30)	510136894
3 - Estacas de fixação (x2)	510136997
4 - Kit de ferramentas	310391934
5 - Depósito de água 35L	310464029
6 - Depósito de água 11L (plástico)	310521698
7 - Placas de base com rolos	310508732

ACESSÓRIOS

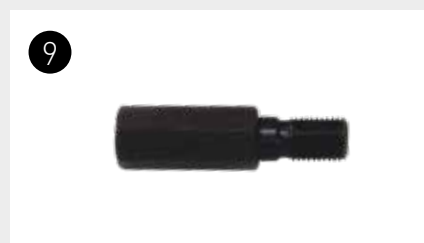

ADAPTADORES

ACESSÓRIOS	Nº ARTIGO
1 - 1 ¼ "UNC Fêmea x R ½" fêmea	310004570
2 - 1 ¼ "UNC Macho x R ½" Macho	310004558
3 - 1 ¼ "UNC Macho x Hilti DDBU	310006712
4 - R ½ "Fêmea x Hilti DDBI	310007181
5 - R ½ "Macho x R ½" Macho	310012389
6 - SDS Macho x R ½ "Macho	310012391
7 - Flange de 3 furos x record 1 ¼ "UNC Fêmea	310004594
8 - Flange de 3 furos x record 1 ¼ "UNC Macho	310004595

EXTENSÕES

EXTENSÕES	LENGTH	Nº ARTIGO
9 - 1 ¼ "UNC Fêmea x 1 ¼" UNC Macho	100mm	310004577
9 - 1 ¼ "UNC Fêmea x 1 ¼" UNC Macho	200mm	310004571
9 - 1 ¼ "UNC Fêmea x 1 ¼" UNC Macho	300mm	310004574
9 - 1 ¼ "UNC Fêmea x 1 ¼" UNC Macho	500mm	310004575
9 - R ½ "Fem x R ½" Macho	100mm	310004610*
9 - R ½ "Fêmea x R ½" Macho	200mm	310004578
10 - R ½ "Fem x R ½" Macho	300mm	310004572
10 - R ½ "Fem x R ½" Macho	500mm	310004576

* Disponível sob pedido.

ACESSÓRIOS



CONECTORES PARA PERFURADORAS

ACESSÓRIOS	Nº ARTIGO
1 - Extrator de poeira rotativo ½" Macho-Fêmea	310389028
2 - Pacote Adaptador SDS	310011357
3 - Adaptador HEX	310011349
4 - Adaptador SDS	310011354
4 - Broca de alvenaria A Taper 10mm	310011347
5 - Ejector de mandril	310011351

PERFURAÇÃO M16

ACESSÓRIOS	Nº ARTIGO
6 - Broca centradora Ø6mm	310003973
7 - Connector-Hexagonal M16 para broca centradora diam. Ø6mm	310003974
8 - Conector SDS com perno M16 para broca centradora diam. Ø6mm cônica	310005899
9 - Conector SDS com perno M16 para broca centradora diam. Ø6mm cônica	310005898

CONEXÕES

PERFURADORA PORTÁTIL A HÚMIDO COM BROCA 1 1/4 UNC FÊMEA



1 1/4 UNC Macho

Aro de bronze (3100 04317)

Classic CB Beton soft - 1 1/4 UNC Fêmea

1/2" BSP Fêmea

1 1/4" Macho x 1 1/4 UNC Macho (3100 04558)

Aro de bronze (3100 04317)

Pro CB Granite - 1 1/4 UNC Fêmea

HILTI DDBU Fêmea

HILTI DDBU Macho 1/4" UNC Macho (3100 06712)

Aro de bronze (3100 04317)

Pro CB Beton - 1 1/4 UNC Fêmea

PERFURADORA PORTÁTIL A HÚMIDO COM BROCA R 1/2 BSP MACHO



1/2" BSP Fêmea

1 1/4 UNC Macho

Aro de bronze (3100 04317)

1 1/4 UNC Fêmea x R 1/2 Fêmea (3100 04570)

Pro CB Beton XT - R 1/2 BSP Macho

HILTI DDBI Fêmea

HILTI DDBI Macho R 1/2 Fêmea (3100 07181)

Pro CB Beton Crown - R 1/2 BSP Macho



NORTON















SAINT-GOBAIN











clipper

TALOCHAS MECÂNICAS

A gama de talochas mecânicas Norton Clipper é composta por máquinas com discos de diâmetro 600 até 1110mm para o acabamento de pequenas e grandes betonilhas de betão.



 <p>Ø600</p> <p>ROTAÇÃO DO DISCO Ø (mm)</p>		 <p>Ø600</p> <p>ROTAÇÃO DO DISCO Ø (mm)</p>		 <p>Ø900</p> <p>ROTAÇÃO DO DISCO Ø (mm)</p>	
					
 <p>65kg</p>		 <p>62kg</p>		 <p>69kg</p>	
<p>ELÉTRICO</p>		<p>GASOLINA</p>		<p>NOVO BATERIA</p>	
 <p>3 hp</p>		 <p>2,2kW</p>		 <p>2,4 hp</p>	
 <p>2,9kW</p>		 <p>1,8kW</p>		 <p>72v</p>	
<p>CT 601</p>		<p>CT601 B</p>		<p>CT 901 MP</p>	

 <p>Ø900</p> <p>ROTAÇÃO DO DISCO Ø (mm)</p>		 <p>Ø1110</p> <p>ROTAÇÃO DO DISCO Ø (mm)</p>	
			
 <p>81kg</p>		 <p>81kg</p>	
<p>GASOLINA</p>		<p>ELÉTRICO</p>	
 <p>6,5 hp</p>		 <p>4,8kW</p>	
 <p>3 hp</p>		 <p>2,2kW</p>	
<p>CT 901 HP</p>		<p>CT 1201</p>	

CT601



- O controle mecânico do disco garante precisão e permite a obtenção dum acabamento de superfície perfeito.
- A segurança do operador é garantida pelos aros de segurança em alumínio e pega de segurança.

CT601 MP

Nº Artigo 70184629945



4HP



2,9kW



GASOLINA

Ferramentas incluídas	Pás de acabamento e prato
Fonte de energia	Gasolina
Potência	2,9kW (4Hp)
Tipo de Motor	HONDA GX 120
Tensão de Fornecimento	-
Fusível / Gerador	-
Rotação do diâmetro do disco Ø [sentido ponteiros do relógio]	600mm
Diâmetro do aro de proteção	620mm
Distância à parede	10mm
Controlo de movimento	Mecânico
Vibrações Mãos e Braços	< 2,5 m/s ²
Vibrações Mãos e Braços	93dB(A) / 81dB(A)
Dimensões [CxPxAl]	1560 x 650 x 1060mm
Peso (sem pratos)	62kg

Veja acessórios da CT601 na página da CT600 UNO

CT601 ME

Nº Artigo 70184629946



3HP



2,2kW



230V

Ferramentas incluídas	Pás de acabamento e prato
Fonte de energia	Elétrica
Potência	2,2kW (3Hp)
Tipo de Motor	-
Tensão de Fornecimento	230V 1~
Fusível / Gerador	16A / 6kVA
Rotação do diâmetro do disco Ø [sentido ponteiros do relógio]	600mm
Diâmetro do aro de proteção	620mm
Distância à parede	10mm
Controlo de movimento	Mecânico
Vibrações Mãos e Braços	< 2,5 m/s ²
Vibrações Mãos e Braços	91dB(A) / 79dB(A)
Dimensões [CxPxAl]	1560 x 650 x 1060mm
Peso (sem pratos)	65kg

CARACTERÍSTICAS DO PRODUTO



GANCHO DE SUSPENSÃO



PROTEÇÃO DE SEGURANÇA DO PRATO

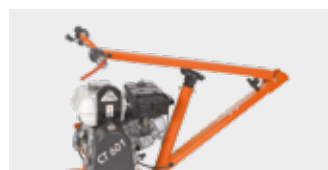

MÁQUINA COM BRAÇO DOBRÁVEL



DISTÂNCIA PARA A PAREDE: 10mm

NEW

CT601 B



A Norton Clipper CT601 B é uma alisadora compacta alimentada por bateria.

- O motor Honda sem escovas alimentado por uma bateria de alto rendimento e combinado com uma bateria Honda, garante um rendimento constante e fiável a todo o momento.
- Funciona com baterias, o que significa que não há gases de escape no local de trabalho.
- O design robusto e duradouro torna esta máquina perfeita para aplicações de trabalho pesado.
- A solução de "bateria universal" permite utilizar a mesma bateria em todas as máquinas Norton Clipper alimentadas por bateria.



INFORMAÇÃO DO PRODUTO

Nº Artigo 70184632582*

Ferramentas incluídas Discos de acabamento e bandeja

Fonte de energia Electric

Potência 1,8kW (2,4 hp)

Tipo de Motor Honda eGX

Fusível / Gerador Bateria - 72V

Rotação do disco Ø (sentido ponteiros do relógio) 600mm

Diâmetro do aro de proteção 620mm

Distância à parede 10mm

Controlo de movimento Mechanical

Vibrações Mãos e Braços < 2,5 m/s²

Dimensões (CxPxAl) 560 x 650 x 1060mm

Peso (sem prato) 69kg



2,4 HP



1,8kW



72v

CARACTERÍSTICAS DO PRODUTO



BATERIA B720: 310568970



CARREGADOR RÁPIDO C700 310568971

*A BATERIA E O CARREGADOR SÃO VENDIDOS EM SEPARADO - PÁGINA 168

CT901



- A robusta estrutura de aço soldada torna a CT901 capaz de suportar o rigor da utilização regular.
- O controlo mecânico do disco garante precisão e ajuda a obter um acabamento superficial perfeito.
- A segurança do operador é garantida pelos aros de segurança em alumínio e pega de segurança, ao mesmo tempo que garantem uma boa visibilidade do disco durante todo o trabalho.

INFORMAÇÃO DO PRODUTO

Nº Artigo 70184629948

Ferramentas incluídas Pás acabamento

Fonte de energia Gasolina

Potência 4,8kW (6,5Hp)

Tipo de Motor HONDA GX200

Tensão de Fornecimento -

Fusível / Gerador -

Rotação do disco ϕ (sentido ponteiros do relógio) 900mm

Diâmetro do aro de proteção 950mm

Distância à parede 25mm

Controlo de movimento Mecânico

Vibrações Mãos e Braços < 2,5 m/s²

Vibrações Mãos e Braços 94dB(A)/85dB(A)

Dimensões (CxPxA) 1980 x 950 x 1060mm

Peso (sem prato) 75kg



6,5HP



4,8kW



GASOLINA

CARACTERÍSTICAS DO PRODUTO



MANUSEAMENTO DA MÁQUINA



AJUSTÁVEL E DOBRÁVEL



AROS DE PROTEÇÃO DAS PÁS

ACESSÓRIOS CT901

1



2



3

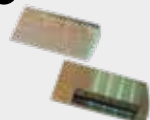

4



5



6



7



DIMENSÕES
L x L (mm)

SISTEMA
DE FIXAÇÃO

ESPAÇAMENTO

Nº ARTIGO

1 - Prato de alisamento	Ø900	Mecânica	-	310004546
2 - Pás de alisamento (conjunto de 4)	355 x 250	Grampo	-	310403131
3 - Pás de acabamento (conjunto de 4)	355 x 150	M8	122	310403132
4 - Pás combinados (conjunto de 4)	330 x 200	M8	127	310004541
5 - Pás de acabamento com rosca amovível (conjunto de 4)	330 x 150	M8	82-160	310004564
6 - Pás combinadas sem rosca amovível (conjunto de 4)	330 x 200	M8	82-160	310004565
7 - Sapatas (conjunto de 2)	-	-	-	310004551

CT901 HP

- A estrutura resistente soldada em aço fornece robustez e alta fiabilidade à máquina
- A pega de segurança ajuda a garantir a segurança do operador
- Os aros de proteção do disco protegem o operador de ferimentos acidentais, enquanto mantêm uma boa visibilidade
- Controlo hidráulico do disco permite que o operador consiga um acabamento superficial perfeito
- Pega ajustável e dobrável em altura permite o fácil transporte e armazenamento da máquina



INFORMAÇÃO PRODUTO

Nº Artigo	70184602675	Ferramentas incluídas	Pás acabamento	Diâmetro do aro de proteção	950mm
		Fonte de energia	Gasolina	Distância à parede	25mm
		Potência	4,8kW (6,5 hp)	Controlo de movimento	Hydraulic
		Tipo de Motor	HONDA GX200	Vibrações Mãos e Braços	< 2,5 m/s ²
		Tensão de Fornecimento	-	Vibrações Mãos e Braços	94dB(A)/85dB(A)
		Fusível / Gerador	-	Dimensões [CxPxAl]	1980 x 950 x 1060mm
		Rotação do disco Ø (sentido ponteiros do relógio)	900mm	Peso (sem prato)	81kg



6,5 hp



4,8kW



PETROL

CARACTERÍSTICAS DO PRODUTO



FIÁVEL E ROBUSTA



PEGA DE SEGURANÇA



AROS DE PROTEÇÃO



CONTROLO HIDRÁULICO DOS DISCOS



PEGA AJUSTÁVEL E DOBRÁVEL EM ALTURA

ACESSÓRIOS CT901 HP

1



2



3



4



5



6



7



DIMENSÕES
L x L (mm)

SISTEMA
DE FIXAÇÃO

ESPAÇAMENTO

Nº ARTIGO

1 - Prato de alisamento	Ø900	Mecânica	-	310004546
2 - Pás de alisamento (conjunto de 4)	355 x 250	Grampo	-	310403131
3 - Pás de acabamento (conjunto de 4)	355 x 150	M8	122	310403132
4 - Pás combinados (conjunto de 4)	330 x 200	M8	127	310004541
5 - Pás de acabamento com rosca amovível (conjunto de 4)	330 x 150	M8	82-160	310004564
6 - Pás combinadas sem rosca amovível (conjunto de 4)	330 x 200	M8	82-160	310004565
7 - Sapatas (conjunto de 2)	-	-	-	310004551

CT1201



- A robusta estrutura de aço soldada torna a CT1201 capaz de suportar o rigor da utilização regular.
- O controlo mecânico do disco garante precisão e ajuda a obter um acabamento superficial perfeito.
- A segurança do operador é garantida pelos aros de segurança em alumínio e pega de segurança, ao mesmo tempo que garantem uma boa visibilidade do disco durante todo o trabalho.

INFORMAÇÃO PRODUTO

Nº Artigo 70184629953

Ferramentas incluídas Pás de acabamento

Fonte de energia Gasolina

Potência 6,6kW (9Hp)

Tipo de Motor HONDA GX 270

Rotação do disco ø (sentido ponteiros do relógio) 1110mm

Diâmetro do aro de proteção 1190mm

Distância à parede 40mm

Controlo de movimento Mecânico

Vibrações Mãos e Braços < 2,5 m/s²

Vibrações Mãos e Braços 96dB(A) / 87dB(A)

Dimensões (CxPxA) 2120 x 1190 x 1025mm

Peso sem pratos 110kg



9HP



6,6kW



GASOLINA

CARACTERÍSTICAS DO PRODUTO



PEGA DE SEGURANÇA



SISTEMA DE ELEVAÇÃO



MANUSEAMENTO DA MÁQUINA



MÁQUINA COM BRAÇO AJUSTÁVEL E DOBRÁVEL

ACESSÓRIOS CT1201

1

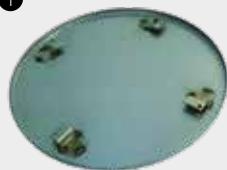

2



3



4



5



	DIMENSÕES L x L (mm)	SISTEMA DE FIXAÇÃO	ESPAÇAMENTO	Nº ARTIGO
1 - Pratos de alisamento	Ø1200	Mecânica	-	310369499
2 - Pás de alisamento (conjunto de 4)	460 x 255	Grampo	-	310369497
3 - Pás de acabamento (conjunto de 4)	455 x 152	M8	158	310369485
4 - Pás combinados (conjunto de 4)	450 x 200	M8	158	310369496
5 - Sapatas (conjunto de 2)	-	-	-	310004551

NORTON

SAINT-GOBAIN

clipper

SOLUÇÕES PARA O PAVIMENTO

A nova oferta de soluções para pavimentos de Norton Clipper oferece uma gama completa de máquinas e ferramentas concebidas para que o utilizador mantenha sempre o controlo. Desde pequenas reparações até grandes projetos, obtenha resultados excelentes desde o primeiro dia.

**CONFIANÇA
DESDE O
PRIMEIRO
DIA**

**SOLUÇÕES PARA
PAVIMENTOS NORTON
CLIPPER**



APRESENTAMOS A NOSSA NOVA GAMA DE SOLUÇÕES PARA PAVIMENTOS CONFIANÇA DESDE O PRIMEIRO DIA

A nossa nova gama, cuidadosamente concebida, oferece uma seleção versátil de retificadoras, aspiradores, ferramentas e acessórios que o ajudarão a obter excelentes resultados, seja qual for a sua aplicação.

CONTEÚDOS

RESUMO	224
POLIDORAS DE CABEÇA ÚNICA	229
POLIDORAS DE PAVIMENTOS	231
FERRAMENTAS	245
ASPIRADORES	261



A NOVA GAMA NORTON CLIPPER OFERECE UMA SOLUÇÃO PARA CADA APLICAÇÃO



Eliminação de restos de cola, tinta, massa e epóxis de pavimentos anteriores ou, simplesmente, para nivelar ou lixar o pavimentos antes de colocar uma nova superfície ou antes de passar a uma fase de polimento.



Após a preparação, surge uma série de etapas de polimento, desde um grão grosso até um fino (frequentemente com a utilização de um endurecedor químico) para oferecer muito brilho ao pavimento.



Quer seja para oferecer o acabamento final com um pavimento recém-colocado, quer seja para realizar uma limpeza intermédia ou uma limpeza de restauro, uma máquina de polimento de pavimentos oferece um acabamento profissional de elevada qualidade.

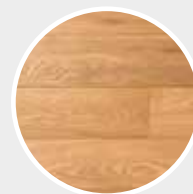

As aplicações mais comuns incluem o polimento e acabamento de pavimentos em madeira novos, o restauro de pavimentos velhos e os trabalhos de reparação/restauro.

DESCRIÇÃO DO PRODUTO



CG 280

C	G	28	0
---	---	----	---

CLIPPER LIXAGEM AMPLITUDE DE TRABALHO 280mm VERSÃO DA MÁQUINA



CG MULTI 430

C	G	MULTI	43	0
---	---	-------	----	---

CLIPPER LIXAGEM MULTIUSO AMPLITUDE DE TRABALHO 430mm VERSÃO DA MÁQUINA

















CV 270

C	V	270
---	---	-----

CLIPPER ASPIRADOR FLUXO DE AR 270 m³/h

FERRAMENTAS COMPATÍVEIS



FERRAMENTAS COMPATÍVEIS	CG 125	CG 180	CG 252	CG 280	CG 400
Taça de retificação 	✓	✓	✗	✗	✗
Prato de retificação (PCD/Diamante) 	✗	✗	✓	✗	✗
Segmentos de PREPARAÇÃO CG 	✗	✗	✓	✓	✓
Segmentos de RETIFICAÇÃO CG 	✗	✗	✓	✓	✓
Discos de POLIMENTO DE RESINA CG Ø75mm 	✗	✗	✗	✗	✗
Discos de POLIMENTO DE RESINA CG Ø140mm 	✗	✗	✗	✗	✗
Discos de ACABAMENTO de RESINA NW CG Ø140mm 	✗	✗	✗	✗	✗
Discos de ACABAMENTO de RESINA NW CG Ø200mm 	✗	✗	✗	✗	✗
Discos de ACABAMENTO de RESINA NW CG Ø240mm 	✗	✗	✗	✗	✗
Discos de ACABAMENTO de RESINA NW CG Ø430mm 	✗	✗	✗	✗	✗
Escova de LIMPEZA CG - CG MULTI 430 	✗	✗	✗	✗	✗
Escova de LIMPEZA CG - CG CLEAN 430 	✗	✗	✗	✗	✗
Discos de lixagem 	✗	✗	✗	✗	✗
Beartex Não Tecido 	✗	✗	✗	✗	✗



CG 450 UNO

CG 550 UNO

CG 550

CG 650

CG MULTI 430

CG WOOD 430

CG CLEAN 430

×

×

×

×

×

×

×

×

×

×

×

×

×

×

✓

✓

✓

✓

✓

×

×

✓

✓

✓

✓

✓

×

×

✓

✓

✓

✓

×

×

×

×

×

×

×

✓

×

×

×

×

×

×

✓

×

×

✓

✓

✓

×

×

×

×

×

×

×

✓

×

×

×

×

×

×

×

✓

×

×

×

×

×

×

✓

×

×

×

×

×

×

×

×

✓

×

×

×

×

✓

✓

×

×

×

×

×

✓

✓

✓



POLIDORAS DE CABEÇA ÚNICA



As polidoras manuais são ferramentas compactas e versáteis utilizadas na preparação de superfícies e na remoção de material. Dispõem de uma única cabeça giratória que retifica eficazmente superfícies como betão, pedra, cola de ladrilhos, etc.

A manobrabilidade versátil das polidoras converte-as na opção ideal para:

- Projetos de superfícies pequenas como casas de banho, varandas, garagens, caves
- Paredes
- Zonas de difícil acesso como extremidades e cantos
- Nivelamento de pavimentos, preparação antes do revestimento, remoção pontual de defeitos de revestimento ou de adesivo



CG 125 / 180

Polidora de cabeça única de grande eficácia com uma largura de retificação de 125 mm ou de 180 mm, perfeita para trabalhos pequenos. Graças ao seu design e à sua proteção lateral amovível, é ideal para trabalhar em superfícies verticais e chegar a zonas de difícil acesso. O seu design leve garante conforto e segurança durante a utilização e a ligação do tubo de aspiração e a proteção garantem um ambiente de trabalho limpo.



LIGAÇÃO DE TUBO PARA ASPIRADOR



LIGAÇÃO DE TUBO PARA ASPIRADOR

APLICAÇÕES

PREPARAÇÃO DE PAVIMENTOS	● ● ○ ○ ○
POLIMENTO	○ ○ ● ● ●
LIMPEZA	○ ○ ○ ○ ○
LIXAGEM	○ ○ ○ ○ ○

PARA COMPATIBILIDADE DE FERRAMENTAS
CONSULTE A PÁGINA 226

TAÇAS DE DESBASTE PARA CG125



Substrato / Material	UNIVERSAL
Produto Recomendado	EXTREME CG COMFORT
Disco x furo	125 x 22,23mm
Nº Artigo	70184602648
Página de referência	52



CG 125

Nº Artigo 70184628733



2.4HP



1.8kW



230v

Tensão de alimentação	230v / 1~
Potência	1.8kW / 2.4HP
Amplitude de trabalho	125mm
Número e Ø da cabeça	1 x 125mm
Número de ferramentas	1
Ligação de ferramentas	Furo 22.23mm
Velocidade de rotação RPM	10.000min ⁻¹
Ligação da mangueira de aspiração	38mm
Peso	5,9kg

CG 180

Nº Artigo 70184601171



3.4HP



2.5kW



230v

Tensão de alimentação	230v / 1~
Potência	2.5kW / 3.4HP
Amplitude de trabalho	180mm (or 125mm)
Número e Ø da cabeça	1 x 180mm
Número de ferramentas	1
Ligação de ferramentas	Furo 22.23mm
Velocidade de rotação RPM	9.500min ⁻¹
Ligação da mangueira de aspiração	38mm
Peso	8,4kg

POLIDORAS DE PAVIMENTOS

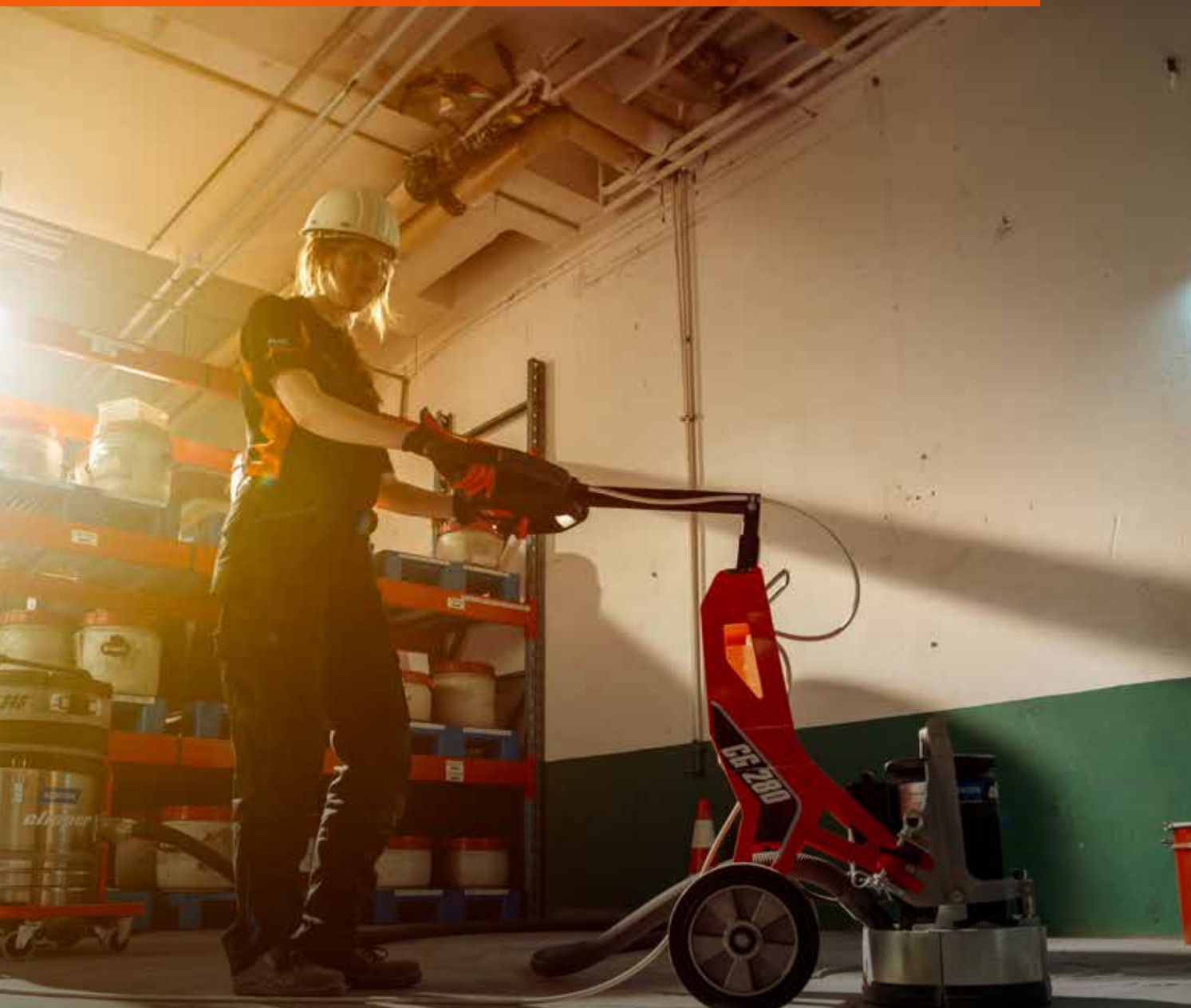

As polidoras de pavimentos Norton Clipper foram concebidas para que o utilizador mantenha sempre o controlo. São máquinas de utilização robusta, versátil e segura para lixagem e polimento de diversos tipos de superfícies de pavimentos. Estão equipadas com discos giratórios, segmentos PCD, segmentos de diamante ou discos que removem eficazmente revestimentos, adesivos e imperfeições da superfície, tendo como resultado pavimentos lisos e esteticamente agradáveis. As polidoras de pavimentos encontram-se disponíveis em vários tamanhos e configurações, o que as torna adequadas para uma ampla gama de aplicações, desde pequenos a grandes projetos residenciais.

São utilizadas numa grande quantidade de projetos de construção, remodelação e manutenção para:

- Remoção de revestimentos e adesivos
- Preparação de superfícies
- Nivelamento e reparação de superfícies
- Polimento de betão





LIXADORAS DE PAVIMENTOS

250 mm	280 mm	400 mm	450 mm	550 mm
Amplitude de trabalho	Amplitude de trabalho	Amplitude de trabalho	Amplitude de trabalho	Amplitude de trabalho
ELÉTRICA	NOVO ELÉTRICA	NOVO ELÉTRICA	NOVO ELÉTRICA	NOVO ELÉTRICA
3HP 2.2kW 230v	3HP 2.2kW 230v 2HP 1.5kW 110v	5.2HP 4kW 400v	3HP 2.2kW 230v 2HP 1.5kW 110v	3HP 2.2kW 230v
CG 252	CG 280	CG 400	CG 450 UNO	CG 550 UNO



 <p>550 mm</p> <p>Amplitude de trabalho</p>	 <p>650 mm</p> <p>Amplitude de trabalho</p>	 <p>430 mm</p> <p>Amplitude de trabalho</p>	 <p>430 mm</p> <p>Amplitude de trabalho</p>	 <p>430 mm</p> <p>Amplitude de trabalho</p>
				
<p>NOVO</p> <p>ELÉTRICA</p> <p>5.5HP 4.1kW 400v</p>	<p>NOVO</p> <p>ELÉTRICA</p> <p>10HP 7.5kW 400v</p>	<p>NOVO</p> <p>ELÉTRICA</p> <p>2HP 1.5kW 230v 2HP 1.5kW 110v</p>	<p>NOVO</p> <p>ELÉTRICA</p> <p>3HP 2.2kW 230v 2HP 1.5kW 110v</p>	<p>NOVO</p> <p>ELÉTRICA</p> <p>3HP 2.2kW 230v 2HP 1.5kW 110v</p>
CG 550	CG 650	CG CLEAN 430	CG MULTI 430	CG WOOD 430

CG 252

Uma opção económica: a polidora monodisco de 250 mm tem um design leve e compacto que permite o transporte sem esforço graças ao seu braço retrátil. Perfeita para trabalhos menores, mas com uma grande potência. A sua cabeça de polimento ajustável a 90° e a sua proteção amovível fazem dela a polidora perfeita para zonas de difícil acesso. Adequada para discos de retificação e segmentos.

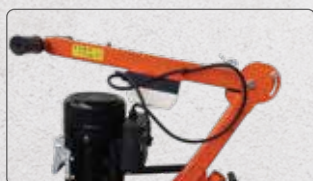

BRAÇO RETRÁTIL PARA TRANSPORTE



A CABEÇA DE RETIFICAÇÃO PODE SER ORIENTADA A 90° E A PARTE DA FRENTE DA PROTEÇÃO PODE SER RETIRADA.

APLICAÇÕES

PREPARAÇÃO DE PAVIMENTOS	● ● ● ○ ○
POLIMENTO	○ ○ ○ ○ ○
LIMPEZA	○ ○ ○ ○ ○
LIXAGEM	○ ○ ○ ○ ○

PARA COMPATIBILIDADE DE FERRAMENTAS CONSULTE A PÁGINA 226

OPCIONAL

SISTEMA DE FIXAÇÃO RÁPIDA

DISCO OPCIONAL TAMBÉM COM SISTEMA DE FERRAMENTA DE FIXAÇÃO RÁPIDA.
N.º DE ARTIGO 310595882

INFORMAÇÃO PRODUTO

Nº Artigo	70184694290	Tensão de alimentação	230V / 1~	Ligação de ferramentas	Parafusos ou fixação rápida
		Potência	2.2kW / 3HP	Velocidade de rotação RPM	1410min ⁻¹
		Amplitude de trabalho	250mm	Ligação da mangueira de aspiração	45mm
		Número e Ø da cabeça	1 x 250mm	Dimensões (AxLxC)	1180 x 520 x 1150mm
		Número de ferramentas	1 disco ou 4 segmentos	Peso	60kg



3HP



2,2kW



230V

NOVO CG 280

A polidora monodisco de 280 mm combina um design compacto com uma grande eficácia, o que garante um transporte fácil e acesso a espaços reduzidos e difíceis. Com a sua cabeça basculante e um carro de rodas orientadas de ambos os lados, a CG280 pode transformar-se rapidamente numa polidora eficiente de cantos ou esquinas.



APLICAÇÕES

PREPARAÇÃO DE PAVIMENTOS	● ● ● ● ● ●
POLIMENTO	○ ○ ○ ○ ○ ○
LIMPEZA	○ ○ ○ ○ ○ ○
LIXAGEM	○ ○ ○ ○ ○ ○

PARA COMPATIBILIDADE DE FERRAMENTAS
CONSULTE A PÁGINA 226

***Disponível em 110 V**

INFORMAÇÃO PRODUTO

Nº Artigo	70184632723	Tensão de alimentação	230v / 1~	Ligação de ferramentas	Fixação rápida
		Potência	2.2kW / 3HP	Velocidade de rotação RPM	1400min ⁻¹
		Amplitude de trabalho	280mm	Ligação da mangueira de aspiração	40mm
		Número e Ø da cabeça	1 x 280mm	Dimensões (AxLxC)	650 x 325 x 790mm
		Número de ferramentas	6	Peso	70kg



NOVO CG 400

A polidora monodisco de 400 mm, alimentada por uma fonte de 400 V, oferece um rendimento superior mantendo a facilidade de transporte e a adequação a espaços reduzidos. Com a sua cabeça regulável e um carro equipado com rodas orientadas em ambos os lados, a CG400 pode transformar-se rapidamente numa polidora de cantos ou esquinas eficaz. Esta versatilidade faz dela a amoladora ideal para a preparação profissional de pavimentos.



APLICAÇÕES

PREPARAÇÃO DE PAVIMENTOS	● ● ● ● ●
POLIMENTO	○ ○ ○ ○ ○
LIMPEZA	○ ○ ○ ○ ○
LIXAGEM	○ ○ ○ ○ ○

**PARA COMPATIBILIDADE DE FERRAMENTAS
CONSULTE A PÁGINA 226**

INFORMAÇÃO PRODUTO

Nº Artigo	70184632733	Tensão de alimentação	400V / 3~	Ligação de ferramentas	Fixação rápida
		Potência	4kW / 5.2HP	Velocidade de rotação RPM	1410 min ⁻¹
		Amplitude de trabalho	400mm	Ligação da mangueira de aspiração	40mm
		Número e Ø da cabeça	1 x 400mm	Dimensões (AxLxC)	780 x 450 x 790mm
		Número de ferramentas	8	Peso	84kg



NOVO

CG 450 UNO

Apesar da sua dimensão compacta, a máquina de três cabeças CG 450 UNO, destaca-se na retificação e polimento graças ao seu sistema avançado Dual Cut Technology (DCT) e a uma caixa de velocidades totalmente metálica exclusiva no mercado. Com uma relação qualidade/preço inigualável, a CG 450 UNO também pode ser melhorada com uma ampla gama de acessórios opcionais.



CORTE DUPLO (ON/OFF)
ON (LIGADO): Permite apenas a rotação do porta-ferramentas. Muito agressivo e eficaz para a preparação de superfícies

OFF (DESLIGADO): Permite a rotação do porta-ferramentas e do planetário em contrarotação. Ideal para polir

AJUSTE FÁCIL DO PUNHO

BRAÇO REBATÍVEL

CABO DE "HOMEM MORTO"

ESTRUTURA LEVE

LIGAÇÃO FÁCIL DO ASPIRADOR

CONTADOR DE HORAS DE TRABALHO

SELEÇÃO DO SENTIDO DE ROTAÇÃO DE TRABALHO

SISTEMA DE FERRAMENTAS DE FIXAÇÃO RÁPIDA

CAIXA DE MUDANÇAS TOTALMENTE METÁLICA

APLICAÇÕES

PREPARAÇÃO DE PAVIMENTOS



POLIMENTO



LIMPEZA



LIXAGEM



PARA COMPATIBILIDADE DE FERRAMENTAS
 CONSULTE A PÁGINA 226

OPCIONAL



DEPÓSITO DE ÁGUA PRETO (8 L)
 ITEM N°: 310593070

PESO ADICIONAL
 ITEM N°: 310593025

ADAPTADOR DE VELCRO PARA DISCOS DE RESINA E NW
 ITEM N°: 310593073

*Disponível em 110 V

INFORMAÇÃO PRODUTO

Nº Artigo 70184632735

Tensão de alimentação 230V / 1~

Ligação de ferramentas Fixação rápida

Potência 2.2kW / 3HP

Velocidade de rotação RPM 800 min⁻¹

Amplitude de trabalho 450mm

Ligação da mangueira de aspiração 40mm

Número e Ø da cabeça 3 x 200mm

Dimensões (AxLxC) 730 x 455 x 1180mm

Número de ferramentas 9 or 3

Peso 117kg



3HP



2.2kW



230V

NOVO CG 550 UNO

A CG 550 UNO apresenta características técnicas semelhantes à CG 450 UNO, mas com uma amplitude de trabalho de 550 mm. Máquina de três cabeças que se destaca na retificação e polimento graças ao seu sistema Dual Cut Technology (DCT) e uma caixa de velocidades totalmente metálica exclusiva no mercado. Além disso, dispõe de uma ampla gama de acessórios opcionais para melhorar a sua funcionalidade.



CORTE DUPLO (ON/OFF)
ON (LIGADO): Permite apenas a rotação do porta-ferramentas. Muito agressivo e eficaz para a preparação de superfícies

OFF (DESLIGADO): Permite a rotação do porta-ferramentas e do planetário em contrarotação. Ideal para polir



APLICAÇÕES

PREPARAÇÃO DE PAVIMENTOS	● ● ● ● ●
POLIMENTO	● ● ● ● ●
LIMPEZA	● ● ● ● ●
LIXAGEM	○ ○ ○ ○ ○

PARA COMPATIBILIDADE DE FERRAMENTAS CONSULTE A PÁGINA 226

OPCIONAL



DEPÓSITO DE ÁGUA PRETO (8 L)
 ITEM N°: 310593070

PESO ADICIONAL
 ITEM N°: 310593025

ADAPTADOR DE VELCRO PARA DISCOS DE RESINA E NW
 ITEM N°: 310593073

INFORMAÇÃO PRODUTO

Nº Artigo	70184632737	Tensão de alimentação	230V / 1~	Ligação de ferramentas	Fixação rápida
		Potência	2.2kW / 3HP	Velocidade de rotação RPM	800min ⁻¹
		Amplitude de trabalho	550mm	Ligação da mangueira de aspiração	40mm
		Número e Ø da cabeça	3 x 200mm	Dimensões (AxLxC)	900 x 560 x 1180mm
		Número de ferramentas	9 ou 3	Peso	122kg



NOVO CG 550

A CG 550, máquina de 400 V, foi concebida para trabalhos exigentes. Equipada com três cabeças, o sistema Dual Cut Technology (DCT), uma estrutura robusta, a caixa de velocidades totalmente metálica, o punho ergonómico, a velocidade regulável e o depósito de água de 46 l garantem resultados de primeira qualidade sem esforço.



CORTE DUPLO (ON/OFF)
ON (LIGADO): Permite apenas a rotação do porta-ferramentas. Muito agressivo e eficaz para a preparação de superfícies

OFF (DESLIGADO): Permite a rotação do porta-ferramentas e do planetário em contrarotação. Ideal para polir

CAIXA DE MUDANÇAS TOTALMENTE METÁLICA

SISTEMA DE FERRAMENTAS DE FIXAÇÃO RÁPIDA

VELOCIDADE VARIÁVEL
 SELEÇÃO DO SENTIDO DE ROTAÇÃO DE TRABALHO

DEPÓSITO DE ÁGUA DE 46 L

PUNHO E PAINEL DE CONTROLO ERGONÓMICOS

LIGAÇÃO FÁCIL DO ASPIRADOR E DA ÁGUA

TOMADA DE 400 V

CONTADOR DE HORAS DE TRABALHO

APLICAÇÕES

PREPARAÇÃO DE PAVIMENTOS	● ● ● ● ● ●
POLIMENTO	● ● ● ● ● ●
LIMPEZA	● ○ ○ ○ ○ ○
LIXAGEM	○ ○ ○ ○ ○ ○

PARA COMPATIBILIDADE DE FERRAMENTAS CONSULTE A PÁGINA 226

OPCIONAL



ADJUSTABLE PESOS
 ITEM Nº: 310593066

ADAPTADOR DE VELCRO PARA DISCOS DE RESINA E NW
 ITEM Nº: 310593073

INFORMAÇÃO PRODUTO

Nº Artigo	70184632738
EAN	5450248826552
Price (€)	###,##

Tensão de alimentação	400V / 3~
Potência	4.1kW / 5.5HP
Amplitude de trabalho	550mm
Número e Ø da cabeça	3 x 200mm
Número de ferramentas	9 ou 3

Ligação de ferramentas	Fixação rápida
Velocidade de rotação RPM	600 -1000min ⁻¹
Ligação da mangueira de aspiração	40mm
Dimensões (AxLxC)	1200 x 570 x 1250mm
Peso	220kg



NOVO CG 650

A CG 650 é a melhor máquina da gama de polidoras de pavimentos Norton Clipper. O seu design e características robustas fazem dela a polidora ideal para os trabalhos mais exigentes. Equipada com três cabeças, o sistema Dual Cut Technology (DCT), uma estrutura robusta, caixa de velocidades totalmente metálica, pega ergonómica, velocidade regulável e o depósito de água de 46 l garantem resultados superiores e sem problemas para projetos de grande envergadura.



CORTE DUPLO (ON/OFF)
ON (LIGADO): Permite apenas a rotação do porta-ferramentas. Muito agressivo e eficaz para a preparação de superfícies

OFF (DESLIGADO): Permite a rotação do porta-ferramentas e do planetário em contrarotação. Ideal para polir

OPTIONAL



ADJUSTABLE PESOS
 ITEM N°: 310593067

ADAPTADOR DE VELCRO PARA DISCOS DE RESINA E NW
 ITEM N°: 310593074

APLICAÇÕES

PREPARAÇÃO DE PAVIMENTOS	● ● ● ● ● ● ● ● ● ●
POLIMENTO	● ● ● ● ● ● ● ● ● ●
LIMPEZA	● ○ ○ ○ ○ ○ ○ ○ ○ ○ ○
LIXAGEM	○ ○ ○ ○ ○ ○ ○ ○ ○ ○

PARA COMPATIBILIDADE DE FERRAMENTAS CONSULTE A PÁGINA 226

INFORMAÇÃO PRODUTO

Nº Artigo	70184632747	Tensão de alimentação	400V / 3~	Ligação de ferramentas	Fixação rápida
		Potência	7.5kW / 10HP	Velocidade de rotação RPM	600-1300min ⁻¹
		Amplitude de trabalho	650mm	Ligação da mangueira de aspiração	40mm
		Número e Ø da cabeça	3 x 240mm	Dimensões (AxLxC)	1200 x 690 x 1210mm
		Número de ferramentas	18, 9 ou 3	Peso	400kg



NOVO

CG MULTI 430

A CG MULTI 430 destaca-se por ser a máquina mais adaptável da gama. Para além de retificar e polir, é adequada para a preparação de pavimentos, limpeza e, até, lixagem de madeira graças ao seu porta-ferramentas padrão (incluído) e especializado. As suas rodas podem ser elevadas ou tocarem no pavimento em função do trabalho específico. Esta versatilidade única e ímpar no mercado, faz dela a escolha perfeita quando opta pelo aluguer.

INCLUI



PLANETÁRIO PARA PLACAS

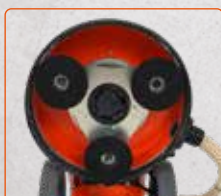

ADAPTADOR DE VELCRO PARA DISCOS DE ACABAMENTO DE RESINA, NW E DISCOS DE LIXA



SUPORE PARA DISCOS NW (NÃO TECIDO)

CAIXA DE MUDANÇAS METÁLICA

AJUSTE FÁCIL DO PUNHO

CABO DE "HOMEM MORTO"

DRENAGEM MANUAL

LIGAÇÃO FÁCIL DO ASPIRADOR

DEPÓSITO DE ÁGUA PRETO (20L)

MODOS DE TRABALHO DUPLA: RODAS ESMERILADAS COM CABEÇAS PLANETÁRIAS OU RODAS LEVANTADAS COM ESCOVA ÚNICA

SISTEMA DE BLOQUEIO DA CABEÇA PARA FACILITAR A TROCA DE FERRAMENTAS

SISTEMA DE FIXAÇÃO RÁPIDA DE FERRAMENTAS

OPTIONAL



PESO ADICIONAL ITEM Nº: 310593025

*Disponível em 110 V

APLICAÇÕES

PREPARAÇÃO DE PAVIMENTOS	●	●	●	○	○
POLIMENTO	●	●	●	○	○
LIMPEZA	●	●	●	○	○
LIXAGEM	●	●	●	○	○

PARA COMPATIBILIDADE DE FERRAMENTAS CONSULTE A PÁGINA 226

INFORMAÇÃO PRODUTO

Nº Artigo 70184632739

Tensão de alimentação 230V / 1~

Potência 2.2kW / 3HP

Amplitude de trabalho 430mm

Número e Ø da cabeça Planetário: 3 cabeças x 140 Suporte de disco: 1 x 420

Número de ferramentas 9, 3 ou 1

Ligação de ferramentas Fixação fácil

Velocidade de rotação RPM 800min⁻¹

Ligação da mangueira de aspiração 40mm

Dimensões [AxLxC] 700 x 460 x 1320mm

Peso 83kg



3HP



2.2kW



230V

NOVO

CG WOOD 430

A CG WOOD 430 conta com uma lixadora planetária contrarrotativa equipada com quatro cabeças e um suporte para discos NW (não tecido), o que faz dela a escolha ideal para pré-lixagem, lixagem, utilização de óleos, escovagem e acabamento de pavimentos em madeira dura e parquet. Impulsionado por um motor robusto de 4 cv, caracteriza-se pela facilidade e segurança no manuseamento, destacando-se como uma lixadora multifacetada.

INCLUI



SUPORE PARA DISCOS NW (NÃO TECIDO)



PLANETÁRIO COM 4 CABEÇAS



CABO DE "HOMEM MORTO"

AJUSTE FÁCIL DO PUNHO

CABO REBATÍVEL

DUAL WORKING MODE: MODO DE TRABALHO DUPLA: RODAS APOIADAS NO PAVIMENTO COM CABEÇAS PLANETÁRIAS OU RODAS LEVANTADAS COM ESCOVA ÚNICA



RODAS ELEVATÓRIAS QUE NÃO DEIXAM MARCAS



CAIXA DE MUDANÇAS METÁLICA

APLICAÇÕES

PREPARAÇÃO DE PAVIMENTOS	○ ○ ○ ○ ○
POLIMENTO	○ ○ ○ ○ ○
LIMPEZA	● ● ● ○ ○
LIXAGEM	● ● ● ● ●

PARA COMPATIBILIDADE DE FERRAMENTAS CONSULTE A PÁGINA 226

*Disponível em 110 V

INFORMAÇÃO PRODUTO

Nº Artigo	70184632746	Tensão de alimentação	230V / 1~	Ligação de ferramentas	Fixação fácil
		Potência	2.2kW / 3HP	Velocidade de rotação RPM	140 min ⁻¹
		Amplitude de trabalho	430mm	Ligação da mangueira de aspiração	40mm
		Número e Ø da cabeça	Planetário: 4 cabeças x 150 Suporte de disco: 1 x 420	Dimensões (AxLxC)	630 x 420 x 1250mm
		Número de ferramentas	4, 1	Peso	50kg



3HP



2.2kW



230V

NOVO

CG CLEAN 430

A CG CLEAN 430 é uma máquina versátil de uma só escova, perfeita para trabalhos como desparafinagem, polimento e microlixagem, sendo simultaneamente suave o suficientemente para superfícies delicadas como tapetes e carpetes. A sua cabeça adapta-se perfeitamente tanto a pavimentos lisos como irregulares. Graças ao mecanismo roto-orbital com oscilações de alta frequência, a máquina oferece estabilidade e fácil manobrabilidade. Além disso, a função de desmontagem rápida da cabeça, combinada com as pegas duplas, garantem um transporte simples sem comprometer a durabilidade nem a robustez.

INCLUDED



SUORTE PARA DISCO NW
(NÃO TECIDO)



ESCOVA DE LIMPEZA

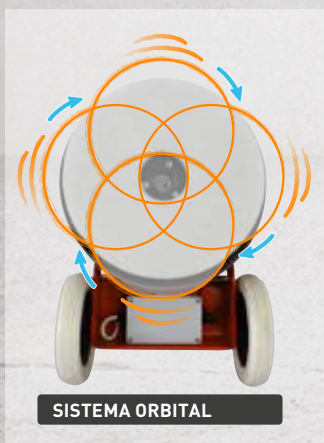

SISTEMA ORBITAL



APLICAÇÕES

PREPARAÇÃO DE PAVIMENTOS	○ ○ ○ ○ ○
POLIMENTO	○ ○ ○ ○ ○
LIMPEZA	● ● ● ● ●
LIXAGEM	○ ○ ○ ○ ○

PARA COMPATIBILIDADE DE FERRAMENTAS
CONSULTE A PÁGINA 226

*Disponível em 110 V

INFORMAÇÃO PRODUTO

Nº Artigo	70184632740	Tensão de alimentação	230V / 1~	Ligação de ferramentas	Aparafusado
		Potência	1.5kW / 2HP	Velocidade de rotação RPM	1400 min ⁻¹
		Amplitude de trabalho	430mm	Ligação da mangueira de aspiração	40mm
		Número e Ø da cabeça	Escova: 1 x 430 Suporte do disco NW : 1 x 420	Dimensões (AxLxC)	630 x 430 x 1280mm
		Número de ferramentas	1	Peso	40kg



2HP



1.5kW



230V

FERRAMENTAS

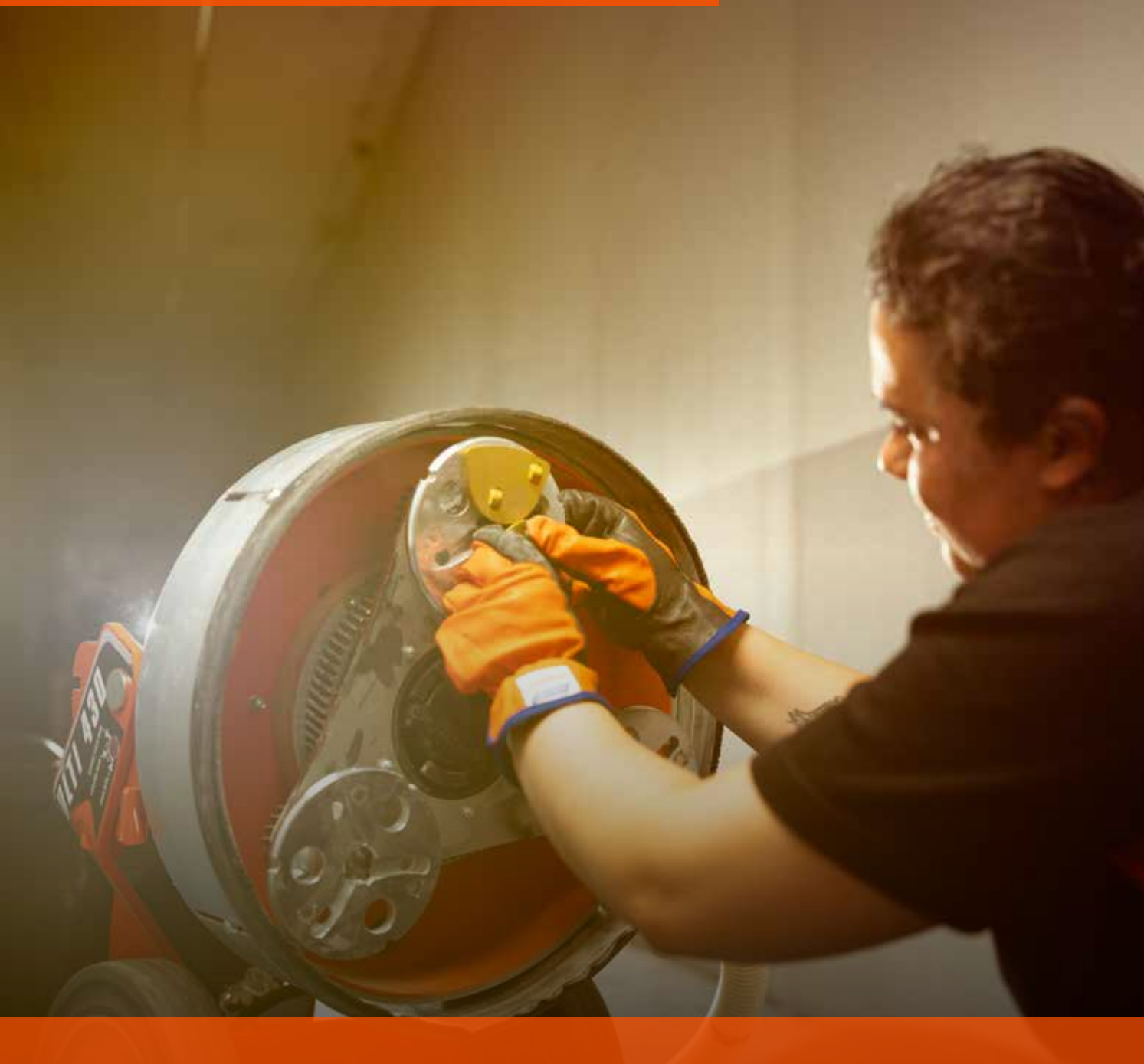

A gama de ferramentas Norton Clipper foi criada a pensar nas necessidades dos clientes. Desde a retificação de betão até ao polimento mais fino, a nossa seleção de produtos garante um resultado em que pode confiar sempre.

De segmentos PCD a escovas de limpeza, a nossa gama completa oferece uma solução para:

- Preparação e lixagem de betão
- Acabamento e polimento
- Limpeza
- Lixagem de madeira





CONCRETE FLOORING



PREPARAÇÃO/RETIFICAÇÃO DE PAVIMENTOS

SEGMENTOS DE PREPARAÇÃO CG

-  2*1/2 PCD
-  1 segmento + 1/2 PCD
-  2 segmento + 2*1/2 PCD

PÁGINA 248

RETIFICAÇÃO











SEGMENTOS DE RETIFICAÇÃO CG

	MACIO BETÃO	MÉDIO BETÃO	DURO BETÃO
#16/20			
#30/40			
#60/70			
#120/140			

PÁGINA 250

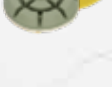
POLIMENTO

DISCOS DE POLIMENTO DE RESINA CG

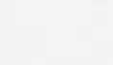
	ø75mm	ø140mm
#60		
#120		
#220		
#400		
#800		
#1500		

PÁGINA 254

ACABAMENTO

DISCOS DE ACABAMENTO DE NW CG

	ø140mm	ø200mm	ø240mm	ø430mm
#800				
#1500				
#3000				

PÁGINA 254

QUÍMICOS

ENDURECEDOR DE BETÃO



PROTECTOR DE BETÃO



PÁGINA 255

LIMPEZA

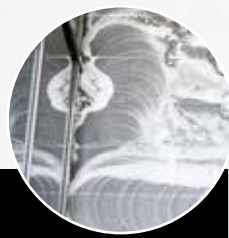

ESCOVA DE LIMPEZA CG

-  Escova suave
-  Escova média
-  Escova dura

PÁGINA 256

DISCOS PARA PAVIMENTO BEARTEX

-  Decapagem
-  Escovagem
-  Limpeza
-  Polimento
-  Polimento/Lustragem

PÁGINA 257

PAVIMENTOS DE MADEIRA



LIXAGEM

DISCOS SELFGRIP H231

- #36
- #40
- #50
- #60
- #80
- #100
- #120
- #150
- #180
- #240



PÁGINA 259

RISCADO

DISCOS DE MALHA SCREENBAK Q421

- #60
- #80
- #100
- #120
- #150
- #180
- #220



PÁGINA 259

ACABAMENTO E POLIMENTO

DISCOS PARA PAVIMENTO BEARTEX

Branco Super Brilho

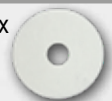

PÁGINA 260



PREPARAÇÃO DO BETÃO

Quer pretenda começar por uma retificação agressiva, quer deseje, simplesmente, limpar ou realizar uma manutenção no seu pavimento, a gama Norton Clipper permitir-lhe-á obter os melhores resultados.

PROCESSO DE PREPARAÇÃO DO BETÃO

PREPARAÇÃO	RETIFICAÇÃO	ENDURECIMENTO	POLIMENTO E ACABAMENTO	PROTEÇÃO	LIMPEZA E MANUTENÇÃO
Antes de começar a lixar, polir ou adicionar qualquer pavimento decorativo, é fundamental preparar adequadamente a superfície do pavimento em betão. Isto pode incluir a reparação de rachas, remoção de buracos ou a remoção de revestimentos pré-existentes como adesivos, cola, adesivo para ladrilhos, epóxi ou tinta.	O polimento do betão, para obter uma superfície uniforme e consistente, costuma implicar várias etapas. A retificação inicial utiliza ferramentas de liga metálica com segmentos de diamante de baixa granulometria (normalmente de grão entre 20 e 120) para apagar imperfeições e excedentes de revestimentos, deixando a descoberto os agregados de betão consoante o acabamento desejado.	Após a fase da lixagem, é habitual a utilização de um endurecedor. Este, penetra no betão, reagindo e criando moléculas que preenchem os seus poros e cavidades naturais. O resultado é um betão densificado, à prova de pó e resistente à água, com um acabamento luminoso e brilhante, que garante a durabilidade do betão e uma vida útil prolongada.	O polimento é um método que melhora e refina a superfície de um pavimento em betão, dando-lhe um acabamento elegante e refletor. Costuma ser aplicado depois da retificação do pavimento, garantindo um aspeto uniforme através da remoção de qualquer imperfeição. Este procedimento em vários passos utiliza abrasivos de grão progressivamente mais fino em cada fase para se obter a suavidade e o brilho desejados.	Depois do polimento, é aplicada uma camada protetora para vedar o betão. Esta proporciona um escudo contra as manchas, a água, a humidade e os produtos químicos, salvaguardando a superfície e prolongando a duração do seu aspeto final. O resultado é uma superfície em betão mais radiante e bem protegida.	Uma máquina de escova única, juntamente com discos não tecido e escovas de limpeza, fazem parte de um poderoso trio de soluções de limpeza. A versatilidade e facilidade de utilização da máquina de escova única, combinada com a suave, mas eficaz ação de limpeza dos discos NW (não tecido) e do poder específico das escovas, garante pavimentos brilhantes com um mínimo de esforço.
SEGMENTOS DE PREPARAÇÃO CG	SEGMENTOS DE RETIFICAÇÃO CG	ENDURECEDOR DE LÍTIO PARA BETÃO	DISCOS DE POLIMENTO DE RESINA CG POLISH E DISCOS DE ACABAMENTO NW CG	PROTETOR DE LÍTIO PARA BETÃO	ESCOVA DE LIMPEZA CG E DISCOS BEARTEX



PREPARAÇÃO DOS PAVIMENTOS

PASSO 1

Antes de começar a lixar, polir ou adicionar qualquer pavimento decorativo, é fundamental preparar adequadamente a superfície do pavimento em betão. Isto pode incluir a reparação de rachas, remoção de buracos ou a remoção de revestimentos pré-existentes como adesivos, cola, adesivo para ladrilhos, epóxi ou tinta.

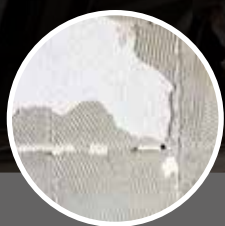

COLA PARA LADRILHOS



EPÓXI



TINTA



BETÃO GROSSEIRO

AS FERRAMENTAS PCD FORAM CONCEBIDAS POR ESPECIALISTAS PARA ESTES TRABALHOS:

- Com extremidades afiadas, os segmentos de PCD retificam com grande eficácia, o que os torna ideais para trabalhos de remoção de materiais consideráveis, como o nivelamento de superfícies ou a remoção de revestimentos densos.
- Enquanto as ferramentas de diamante com aglomerante metálico tradicionais podem ficar obstruídas ao retificar revestimentos ou adesivos, as ferramentas PCD permitem uma maior separação de resíduos e são menos suscetíveis de obstrução durante o processo de retificação.

ESCOLHA O PRODUTO ADEQUADO PARA A SUA APLICAÇÃO



SEGMENTOS DE PREPARAÇÃO
CG PCD 1

Esta é a opção mais agressiva, retifica revestimentos grossos de modo rápido e eficiente



SEGMENTOS DE PREPARAÇÃO
CG PCD 2

Ao combinar o PCD com 1 segmento de diamante, estes segmentos são menos agressivos do que os segmentos PCD1, deixando um acabamento mais suave graças ao segmento de diamante que ajuda a combinar os riscos ásperos deixados pelo PCD.



SEGMENTOS DE PREPARAÇÃO
CG PCD 3

Com dois segmentos de diamante, estas ferramentas são a escolha ideal para um arranque de material mais ligeiro no qual o acabamento da superfície é mais importante.

SEGMENTOS DE PREPARAÇÃO CG



As placas de Preparação Norton Clipper CG são ideais para eliminar revestimentos antigos, tinta, resíduos e, até, para alisar pavimentos em betão irregulares. Fabricados com diamante policristalino e segmentos de diamante, os segmentos de Preparação Norton Clipper CG estão disponíveis em três opções adaptadas a cada aplicação, desde o arranque agressivo de material a um alisamento mais ligeiro. Além disso, o sistema de fixação rápida permite mudar de ferramenta com facilidade, minimizando o tempo de inatividade.

- **Fabricado em:** PCD (diamante policristalino) e segmentos de diamante
- **Sentido de trabalho:** contrário ao dos ponteiros do relógio
- **Ideal para:** remover todo o tipo de revestimentos como tinta, epóxi, resina e cola. Também pode ser utilizado para alisar pavimentos em betão muito rugosos e irregulares
- **Sistema de fixação:** Fixação Rápida

GRÃO	UDS. EMB.	N.º DE ARTIGO
SEGMENTOS DE PREPARAÇÃO CG PCD 1		
2*1/2 PCD	9	70184632771
	6	70184633087
	4	70184633093

GRÃO	UDS. EMB.	N.º DE ARTIGO
SEGMENTOS DE PREPARAÇÃO CG PCD 2		
1 segmento + 1/2 PCD	9	70184632772
	6	70184633091
	4	70184633094

GRÃO	UDS. EMB.	N.º DE ARTIGO
SEGMENTOS DE PREPARAÇÃO CG PCD 3		
2 segmentos + 2*1/2 PCD	9	70184632773
	6	70184633092
	4	70184633095



PRATO DE RESINA PCD CG 252



SÓ PARA CG252
VER PÁGINA 234

- Para a remoção de tintas, resinas, colas elásticas e outros materiais flexíveis.
- Prato de diamante policristalino (PCD) concebido para a rápida remoção de colas, epóxis, resinas e tintas.



NOME	ELEMENTOS PCD	N.º DE ARTIGO
PCD CG 252	12peças	70184603278



RETIFICAÇÃO

PASSO 2

O polimento do betão, para obter uma superfície uniforme e consistente, costuma implicar várias etapas. A retificação inicial utiliza ferramentas de liga metálica com segmentos de diamante de baixa granulometria (normalmente de grão entre 20 e 120) para apagar imperfeições e excedentes de revestimentos, deixando a descoberto os agregados de betão consoante o acabamento desejado.

OS SEGMENTOS DE DIAMANTE SÃO PERFEITOS PARA ESTA APLICAÇÃO:

- Fabricados com partículas abrasivas de diamante incrustadas num aglomerante metálico, oferecem uma excelente capacidade de remoção de material e uma grande durabilidade.
- A gama completa de segmentos abrasivos oferece soluções para pavimentos em betão macio, médio e duro. Esta gama versátil permite-lhe trabalhar com uma ferramenta adaptada à sua aplicação, tipo de pavimento e acabamento desejado.

CHOOSE THE RIGHT BOND !

Para retirar o máximo partido das suas ferramentas, é importante selecionar o produto adequado para a dureza do betão. O melhor modo de medir a dureza do seu pavimento é mediante a utilização de um "Kit Mohs". Contudo, se não se conhecer a dureza do pavimento, pode começar com uma ferramenta para betão médio e ir subindo ou descendo em função do rendimento.

Se a ferramenta cortar de modo agressivo, mas se desgastar muito rapidamente e produzir muito pó, é provável que necessite de mudar para uma ferramenta para betão macio.

Se observar que as ferramentas não cortam bem e deslisam sobre a superfície, é provável que necessite de mudar para uma ferramenta para betão duro.

SEGMENTOS DE RETIFICAÇÃO CG

GRÃO	SEGMENTOS DE RETIFICAÇÃO CG BETÃO MACIO	SEGMENTOS DE RETIFICAÇÃO CG BETÃO MÉDIO	SEGMENTOS DE RETIFICAÇÃO CG BETÃO DURO
#16/20	●	●	●
#30/40	●	●	●
#60/70	●	●	●
#120/140	●	●	●



SEGMENTOS DE RETIFICAÇÃO CG



Os segmentos Norton Clipper CG oferecem uma excelente remoção de material e uma longa vida útil. Disponíveis em diferentes durezas de aglomerante e tamanhos de grão, a sua codificação por cores e a versatilidade da gama permitir-lhe-ão encontrar a solução perfeita para a aplicação e a dureza do betão. O sistema de fixação rápida permite mudar de ferramenta com facilidade, minimizando o tempo de inatividade.

- **Ideal para:** preparar pavimentos, nivelar irregularidades, remover camadas finas como tinta ou expor a parte seca antes de polir o betão.
- **Fabricado em:** pó de diamante com aglomerante metálico
- **Sistema de fixação:** Fixação rápida

GRÃO	UDS. EMB.	N.º DE ARTIGO
SEGMENTOS DE RETIFICAÇÃO CG SUAVE - BETÃO MACIO		
16/20	9	70184632786
	6	70184633096
	4	70184633100
30/40	9	70184632787
	6	70184633097
	4	70184633101
60/70	9	70184632788
	6	70184633098
	4	70184633102
120/140	9	70184632789
	6	70184633099
	4	70184633103
SEGMENTOS DE RETIFICAÇÃO CG MÉDIO - BETÃO MÉDIO		
16/20	9	70184632790
	6	70184633104
	4	70184633108
30/40	9	70184632791
	6	70184633105
	4	70184633109
60/70	9	70184632792
	6	70184633106
	4	70184633110
120/140	9	70184632793
	6	70184633107
	4	70184633111
SEGMENTOS DE RETIFICAÇÃO CG DURO - BETÃO DURO		
16/20	9	70184632794
	6	70184633112
	4	70184633116
30/40	9	70184632795
	6	70184633113
	4	70184633117
60/70	9	70184632796
	6	70184633114
	4	70184633118
120/140	9	70184632797
	6	70184633115
	4	70184633119

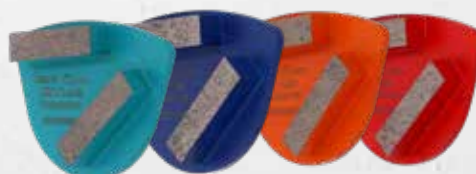

PRATOS DE RETIFICAÇÃO GRD252

- Os pratos de retificação GRD252 S foram concebidas para polidoras de 250 mm.
- Prato compatível com máquinas preparadas para trabalhar com ferramentas de 250 mm com 12 segmentos e 4 furos de fixação.

DESCRIÇÃO	NAME	SEGMENTOS QTD. X L/A/C (mm)	N.º DE ARTIGO
Segmentos de aglomerante duro para pavimentos macios	GRD252 S SUAVE Azul	12x 10/10/40	70184629625
Segmentos de aglomerante médio para pavimentos em geral	GRD252 S MÉDIO Verde	12x 10/10/40	70184627119
Segmentos de aglomerante macio para pavimentos duros	GRD252 S DURO Vermelho	12x 10/10/40	70184629626

SÓ PARA CG252

VER PÁGINA 234



PRATO DE DESBASTE GDR252

- Os pratos de retificação GRD252 foram concebidas para a retificação agressiva e em profundidade.
- 20 segmentos montados numa prato de 250 mm com 8 furos de fixação.

DESCRIÇÃO	NAME	SEGMENTOS QTD. X L/A/C (mm)	N.º DE ARTIGO
Segmentos de aglomerante duro para pavimentos macios	GRD252 SUAVE Azul	25x 10/10/40	70184627116
Segmentos de aglomerante médio para pavimentos em geral	GRD252 MÉDIO Verde	25x 10/10/40	70184627117
Segmentos de aglomerante macio para pavimentos duros	GRD252 DURO Vermelho	25x 10/10/40	70184627118

SÓ PARA CG252

VER PÁGINA 234



POLIMENTO

PASSO 3

O polimento é um método que melhora e refina a superfície de um pavimento em betão, dando-lhe um acabamento elegante e refletor. Costuma ser aplicado depois da retificação do pavimento, garantindo um aspeto uniforme através da remoção de qualquer imperfeição. Este procedimento em vários passos utiliza abrasivos de grão progressivamente mais fino em cada fase para se obter a suavidade e o brilho desejados.



POLIMENTO

FERRAMENTAS DE AGLOMERANTE DE RESINA:

- O equilíbrio perfeito entre eficácia de corte e acabamento de superfície. Suficientemente agressivas para alisar as marcas deixadas pela retificação agressiva e suficientemente suaves para polirem ainda mais a superfície.
- À medida que o processo de polimento avança, são utilizadas ferramentas de aglomerante de resina de grão mais fino para obter gradualmente um acabamento mais suave e polido da superfície em betão.

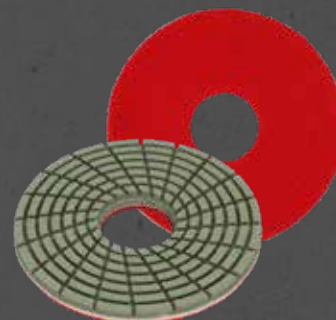

ACABAMENTO

FERRAMENTAS NW (NÃO TECIDO):

- São utilizadas nas fases finais do polimento do betão para obter um maior nível de brilho.
- Igualmente ideal para obter um betão polido com um acabamento brilhante sem expor o granulado.
- Flexíveis e suaves com o betão, ajudam a realçar o brilho natural, ao mesmo tempo que removem qualquer resto de marcas superficiais.



DISCOS DE POLIMENTO DE RESINA CG



Os discos de resina oferecem um equilíbrio perfeito entre a eficácia de corte e o acabamento da superfície, suficientemente agressivas para suavizar os riscos das passagens de retificação anteriores e suficientemente suaves para polir e obter o acabamento da superfície. O sistema selfgrip permite mudar de produto de modo rápido e eficaz.

- **Fabricados em:** pó de diamante em aglomerante de resina
- **Ideais para:** polir betão Podem ser utilizados a seco ou húmido.
- **Sistema de fixação:** Selfgrip

DIÂMETRO (mm)	GRÃO	ESPESSURA (mm)	UDS. EMB.	Nº ARTIGO
75	60	10	9	70184632798
	120	10	9	70184632799
	220	10	9	70184632800
	400	10	9	70184632801
	800	10	9	70184632802
	1500	10	9	70184632803
140	60	5	3	70184632810
	120	5	3	70184632811
	220	5	3	70184632812
	400	5	3	70184632813
	800	5	3	70184632814
	1500	5	3	70184632815



DISCOS DE ACABAMENTO NW CG



Estes discos não tecido são ideais nas etapas finais para obter uma superfície altamente polida e brilhante. Com um material não tecido e aglomerante de resina com grão de diamante, estes produtos são muito flexíveis e suaves com a superfície ao mesmo tempo que aperfeiçoam e removem qualquer marca da superfície. O sistema de fixação selfgrip permite uma fixação direta à placa da máquina, o que lhe permite mudar de modo rápido e fácil de um produto para outro.

- **Fabricados em:** material não tecido com aglomerante de resina e grão de diamante
- **Ideais para:** Obter uma superfície de betão polida e aperfeiçoar as marcas deixadas em passos anteriores para obter um acabamento de alta qualidade sem expor o granulado subjacente.
- **Sistema de fixação:** Selfgrip

DIÂMETRO (mm)	GRÃO	UDS. EMB.	Nº ARTIGO
140	800	3	70184632818
	1500	3	70184632819
	3000	3	70184632820
200	800	3	70184632821
	1500	3	70184632822
	3000	3	70184632823
240	800	3	70184632824
	1500	3	70184632825
	3000	3	70184632826
430	800	1	70184632827
	1500	1	70184632828
	3000	1	70184632829



PRODUTOS QUÍMICOS

A utilização de produtos químicos como o endurecedor e a proteção na lixagem de pavimentos é fundamental para reforçar e proteger o betão e, assim, prolongar a sua vida útil e reduzir os custos de manutenção em zonas de muito tráfego.

Após a fase da lixagem, é habitual a utilização de um endurecedor. Este, penetra no betão, reagindo e criando moléculas que preenchem os seus poros e cavidades naturais. O resultado é um betão densificado, à prova de pó e resistente à água, com um acabamento luminoso e brilhante, que garante a durabilidade do betão e uma vida útil prolongada.



Depois do polimento, é aplicada uma camada protetora para vedar o betão. Esta proporciona um escudo contra as manchas, a água, a humidade e os produtos químicos, salvaguardando a superfície e prolongando a duração do seu aspeto final. O resultado é uma superfície em betão mais radiante e bem protegida.



ENDURECEDOR DE LÍTIO PARA BETÃO

O endurecedor de betão Norton Clipper cria um betão densificado, à prova de pó e resistente à água com um acabamento luminoso e brilhante, garantindo a durabilidade e vida útil do seu pavimento.

TAMANHO	UDS. EMB.	Nº ARTIGO
5l	1	70184632998



PROTECTOR DE LÍTIO PARA BETÃO

Oferece um escudo contra as manchas, a água, a humidade e os produtos químicos, o Protetor Norton Clipper salvaguarda e protege a superfície do seu pavimento para o futuro.

TAMANHO	UDS. EMB.	Nº ARTIGO
5l	1	70184632999



LIMPEZA

Uma máquina de escova única, juntamente com discos não tecido e escovas de limpeza, fazem parte de um poderoso trio de soluções de limpeza. A versatilidade e facilidade de utilização da máquina de escova única, combinada com a suave, mas eficaz ação de limpeza dos discos NW (não tecido) e do poder específico das escovas, garante pavimentos brilhantes com um mínimo de esforço.

- As escovas são utilizadas para trabalhos agressivos de limpeza e lavagem. São eficazes para eliminar a sujidade e as manchas difíceis dos pavimentos e de outras superfícies duras.
- Os discos não tecido são, normalmente, utilizados em máquinas de escova única para aplicações de limpeza e polimento mais ligeiras. São eficazes para eliminar riscos ligeiros, restaurar o brilho e polir superfícies como madeira, mármore ou ladrilhos. Os discos não tecido são utilizados frequentemente em lojas, escolas ou zonas residenciais para a manutenção e polimento habitual de pavimentos.

Estão ambos disponíveis em diferentes níveis de espessura e suavidade para se adaptarem aos diversos trabalhos de limpeza e polimento.

ESCOVA DE LIMPEZA CG



Tanto limpa tapetes ou carpetes delicadas de interior com as resistentes de pátios exteriores, as Escovas de Limpeza CG concebidas para a CG Clean 430 ou para a CG MULTI 430, ajudá-lo-ão a obter um acabamento brilhante.

- **A Escova de Limpeza CG Suave** é ideal para superfícies mais delicadas como tapetes. Escova suavemente para remover a sujidade sem danificar o pavimento.
- **A Escova de Limpeza CG Média** é uma solução versátil para todo o tipo de pavimentos que necessitem de uma limpeza de ligeira a média.
- **A Escova de Limpeza CG Dura** é a escolha perfeita tanto trabalhos de limpeza agressivos, como em pavimentos em barro, betão rugoso e pátios exteriores.

DIÂMETRO (mm)	MÁQUINAS	SISTEMA DE FIXAÇÃO	UDS. EMB.	Nº ARTIGO
ESCOVA DE LIMPEZA CG SUAVE				
430 mm	CG MULTI 430	Fixação rápida	1	70184632830
	CG CLEAN 430	Fixação por parafuso	1	70184632995
ESCOVA DE LIMPEZA CG MÉDIA				
430 mm	CG MULTI 430	Fixação rápida	1	70184632831
	CG CLEAN 430	Fixação por parafuso	1	70184632996
ESCOVA DE LIMPEZA CG DURA				
430 mm	CG MULTI 430	Fixação rápida	1	70184632832
	CG CLEAN 430	Fixação por parafuso	1	70184632997



DISCOS BEARTEX PARA PAVIMENTO



Os produtos BEAR-TEX oferecem uma ampla gama de discos para trabalhar desde a decapagem até trabalhos de acabamento espelhado. Os discos Beartex são ideais para a sua utilização em máquinas de escova única em aplicações de limpeza e polimento mais ligeiras. São muito eficazes na eliminação de pequenas marcas, para restaurar o brilho e polir superfícies como madeira, mármore ou ladrilhos.

DIM (mm)	GRÃO	UDS. EMB.	Nº ARTIGO	
406 Standard		Branco Super Brilho	5	63642585892
		Vermelho Polido	5	63642585890
		Bege	5	63642585873
		Preto Super Decapado	5	63642585841
		Verde Super Escovado	5	63642585877
		Azul Super Limpeza	5	63642585868



SELEÇÃO DE PRODUTOS

Preto Super Decapado	Um esfregão grosso, agressivo, duradouro e consistente para aplicações de limpeza húmida.
Verde Super Escovado	Um esfregão húmido para trabalhos agressivos que eliminará as marcas mais difíceis em zonas de tráfego muito sujas.
Azul Super Limpeza	Para trabalhos habituais de lavagem ou limpeza agressiva com spray
Bege / Branco	Para polir e dar brilho, ideal para zonas de tráfego ligeiro
Vermelho Polido	É, geralmente, utilizado quando se deseja um acabamento de alto brilho ao polir a seco ou com pulverizador. Também pode ser utilizado para aplicações de limpeza ligeiras
Branco Super Brilho	Disco de polimento não abrasivo, utilizado a seco ou com uma fina nebulização para se obter um brilho de espelho.





MADEIRA

LIXAGEM E ACABAMENTO DE MADEIRA



LIXAGEM

LIXAGEM GROSSEIRA

Os grãos grossos (por exemplo, do 24 ao 60) podem ser utilizados para eliminar camadas antigas, tinta e riscos profundos, assim como para nivelar pavimentos irregulares.

LIXAGEM MÉDIA

Os grãos médios (por exemplo, do 80 a 120) são utilizados para aperfeiçoar a superfície e remover imperfeições.

LIXAGEM FINA

Os grãos mais finos (por exemplo, do 150 a 220) são utilizados para se obter um acabamento suave e sem riscos. Estes grãos deixam o pavimento em madeira perfeitamente preparado para qualquer tratamento ou acabamento posterior.



RISCADO

Os discos abrasivos em forma de malha são utilizados para polir a superfície antes de aplicar a camada de acabamento. Estes discos desbastam a superfície para permitir que uma nova camada de acabamento ou revestimento adira ao pavimento.



ACABAMENTO E POLIMENTO

Quando se deseja um acabamento de elevado brilho, utiliza-se um disco de polimento não tecido para obter um acabamento uniforme e brilhante.

LIXAGEM

A lixagem de pavimentos de madeira é composta por três etapas: lixagem grossa com discos de grão agressivo (24-60) para eliminar acabamentos antigos e nivelar o pavimento; lixagem intermédia com discos de grão médio (80-120) para aperfeiçoar e corrigir imperfeições; e lixagem fina com discos de grão fino (150-220) para obter uma superfície lisa e sem riscos, preparando o pavimento para tratamentos posteriores ou acabamentos.

DISCOS SELFGRIP H231



O H231 é ideal para a lixagem fina em madeiras duras ou para a lixagem grosseira em madeiras macias. Fabricado com abrasivo de óxido de alumínio, a estrutura semiaberta/aberta reduz a obstrução e melhora a vida útil do disco.

DIM (mm)	GRÃO	UDS. EMB.	Nº ARTIGO
150	36	50	63642551458
	40	100	63642531875
	50	100	69957360119
	60	100	63642519158
	80	100	63642546787
	100	100	63642531872
	120	100	63642531871
	150	100	69957360170
	180	100	63642536755
	240	100	63642546797



RISCADO

O método de “riscar e repintar” ou “polir e dar brilho” é uma alternativa menos invasiva à lixagem completa e é utilizado para refrescar a camada de acabamento de um pavimento em madeira. Utilizando discos de malha, este processo risca o acabamento existente assegurando uma boa aderência do novo revestimento. Ideal para a manutenção regular e pequenos retoques, uniformiza o pavimento e as áreas a trabalhar para uma penetração uniforme da tinta e do acabamento, removendo as linhas visíveis entre zonas. O resultado é um aspeto uniforme do pavimento. O riscado, frequentemente combinado com a aplicação de uma camada de acabamento, reaviva o aspeto do pavimento e elimina pequenos defeitos sem necessidade de uma nova pintura integral.

DISCOS DE MALHA SCREENBAK Q421

Discos impermeáveis com carboneto de silício num suporte de malha aberta para uma resistência extrema à obstrução e uma vida útil mais longa.

- O suporte de malha aberta reduz os embotamentos ou obstruções
- Utilize um disco para acoplar à sua máquina
- Grão de carboneto de silício rápido e eficaz

DIM (mm)	GRÃO	UDS. EMB.	Nº ARTIGO
406	60	10	66261120519
	80	10	63642536521
	100	10	66261120517
	120	10	66261120516
	150	10	63642536524
	180	10	63642515105
	220	10	63642552254



ACABAMENTO E POLIMENTO

Quando desejar um acabamento de elevado brilho, utilize um disco de polimento não tecido para obter um acabamento uniforme e brilhante.

DISCOS PARA PAVIMENTO BEARTEX

O Norton Beartex Branco Super Brilho é um disco de polimento não abrasivo, ideal para aperfeiçoar, dar acabamento e polir suavemente pavimentos em madeira sem danificar a superfície.

DIM (mm)	GRÃO	UDS. EMB.	Nº ARTIGO
406	Branco Super Brilho	5	63642585892



**CONFIANÇA
DESDE O
PRIMEIRO
DIA**

ASPIRADORES



Experimente a aspiração do pó sem complicações com a gama completa de aspiradores Norton Clipper. Assuma o controlo da sua zona de trabalho graças a uma gama versátil de máquinas compactas, robustas e eficientes.







ASPIRADORES

			
NOVO		NOVO	NOVO
ELÉTRICA	ELÉTRICA	ELÉTRICA	ELÉTRICA
 1.35kW  230v  Seco  Húmido	 2.0kW  230v  Seco  Húmido	 2.4kW  230v  Seco  Húmido	 2.4kW  230v  Seco  Húmido
CV 270	CV 402	CV 430 P	CV 430 I



 <p>NOVO ELÉTRICA</p> <p>1.1kW 230v Seco</p> <p>CV 170</p>	 <p>NOVO ELÉTRICA</p> <p>2.2kW 230v Seco</p> <p>CV 340</p>	 <p>NOVO</p> <p>SCV 27</p>
--	--	---



NOVO CV 270

O Norton Clipper CV270, é um aspirador compacto, robusto e fácil de usar de classe M que se pode utilizar para aplicações a seco ou húmidas. É ideal para ambientes industriais, artesanais e obras de construção. Conta com um painel de controlo ergonómico e completo que inclui, entre outras coisas, uma tomada de corrente onde pode ligar a sua máquina ou ferramenta elétrica, regulador da intensidade de aspiração e interruptor de limpeza automática.



OPÇÕES DE SACO

- 10 x Saco de pelúcia
78072756715
- 1 x Saco de plástico descartável
78072756716

ACESSÓRIOS OPCIONAIS



KIT DE CONTROLO REMOTO
78072756756
Ligue e desligue a sua máquina à distância com este kit especial de controlo remoto.



KIT DE FIXAÇÃO
78072756755
Para recipientes Tanos ou Sortimo, a colocar sobre o próprio aspirador



KIT TRANSPORTADOR
78072756754
Um acessório útil para facilitar ainda mais o transporte



MANGUEIRA ANTIESTÁTICA
5m - **78072757323**
7m - **78072757449**
10m - **78072757450**



KIT DE ACESSÓRIOS
78072756753
Escova para pavimentos, pega, ferramenta para rachas, kit de extensão metálica de 0,50 cm (2 peças)

INFORMAÇÃO PRODUTO

Nº Artigo	70184632731	Tensão de alimentação	230V / 1~	Material do depósito	Plástico
		Potência	1.35kW (motor)	Capacidade do depósito	26l
		Aplicação	Seco / Húmido	Pressão acústica / potência	73,4 dB(A)
		Limpeza	Automático	Dimensões (AxLxC)	625 x 385 x 545mm
		Fluxo de ar	273 m³/h	Peso	21kg
		Sucção	250 mbar	Tipo de filtro	M



1.35kW 230V Seco Húmido

CV 402

O CV 402 é um aspirador robusto e duradouro, fiável tanto em aplicações húmidas como em aplicações a seco. O depósito de 60 l e o filtro amovível conjugam-se para tornar esta máquina confortável em qualquer local de trabalho, de fácil manutenção e eficiente.

PEGA DE FIXAÇÃO



FILTRO AMOVÍVEL

CARRO ANTICOLISÃO

QUATRO RÔDAS COM DUAS DIRECIONAIS



INCLUI:

- 1x MANGUEIRA 38 x 2600mm
- 2x ADAPTADORES
- 1x HASTE
- 1x ESCOVA PARA O PAVIMENTO
- 2x ACESSÓRIOS



SACO DE FILTRO EM PAPEL

INFORMAÇÃO PRODUTO

Nº Artigo 310436601

Tensão de alimentação 230V / 1~

Potência 2.0kW (2 motores)

Aplicação Seco / Húmido

Limpeza Saco de papel

Fluxo de ar 380 m³/h

Sucção 200 mbar

Filtro 3µ

Material do depósito PP

Capacidade do depósito 60l

Pressão acústica / potência 78 dB(A)

Dimensões (AxLxC) 600 x 540 x 950mm

Peso 21kg

Tipo de filtro L

Sacos de filtro Papel (5pcs) - 310387496

Algodão (5pcs) - 310387497



2kW



230V



Seco



Húmido



NOVO CV 430 P & I

O CV 430 encontra-se disponível em duas versões: "P" com depósito em plástico e "I" com depósito em aço inoxidável. Foram fabricados com tecnologia de ponta: contam com motores independentes autorrefrigerantes, um design do depósito robusto, um sistema antiespuma, um carro anticolisão, um punho robusto e rodas direcionais reguláveis. Adequados tanto para aplicações a seco como húmidas, também contam com um mecanismo de tubo traseiro único para uma drenagem da água sem problemas.



PEGA DE FIXAÇÃO



CARRO ANTICOLISÃO



QUATRO RODAS COM DUAS DIRECIONAIS

INCLUI:
 1x MANGUEIRA 38 x 3000mm,
 2x ADAPTADORES, 1x HASTE,
 1 ESCOVA REDONDA,
 1x LANÇA PLANA,
 1x ESCOVA DE PAVIMENTO



DRAINPIPE TO DISCHARGE COLLECTED WATER

*Disponível em 110 V

CV 430 P

Nº Artigo 70184632736



2.4kW



230V



Seco



Húmido

Tensão de alimentação	230V / 1~
Potência	2.4kW (2 motores)
Aplicação	Seco / Húmido
Limpeza	Manual
Fluxo de ar	420 m³/h
Sucção	247 mbar
Material do depósito	PP
Capacidade do depósito	90l
Pressão acústica / potência	73.1 / 87.5 dB(A)
Dimensões (AxLxC)	676 x 568 x 911mm
Peso	30
Tipo de filtro	-

CV 430 I

Nº Artigo 70184632741



2.4kW



230V



Seco



Húmido

Tensão de alimentação	230V / 1~
Potência	2.4kW (2 motor)
Aplicação	Seco / Húmido
Limpeza	Manual
Fluxo de ar	420 m³/h
Sucção	247 mbar
Material do depósito	Aço inoxidável
Capacidade do depósito	62l
Pressão acústica / potência	73.1 / 87.5 dB(A)
Dimensões (AxLxC)	676 x 568 x 911mm
Peso	30
Tipo de filtro	-

NOVO

CV 170

O CV 170 é um aspirador compacto e vertical, com certificado HEPA e com sistema PULSE de limpeza manual do filtro através de diferencial de pressão, que garante um bom rendimento de aspiração com a melhor filtragem possível. O motor na parte inferior traseira faz dele um aspirador compacto, estável e muito manobrável. O sistema de armazenamento contínuo do pó em sacos ("longopac") evita a contaminação no ambiente de trabalho, ajudando-o a manter a área de trabalho limpa com o mínimo esforço.



*Disponível em 110 V

INFORMAÇÃO PRODUTO

Nº Artigo 70184632742

Tensão de alimentação 230V / 1~

Material do depósito Longopac

Potência 1.1kW - 1 motor bypass

Capacidade do depósito -

Aplicação Seco

Pressão acústica / potência 78 / 78 dB(A)

Limpeza Manual

Fluxo de ar 170 m³/h

Sucção 230 mbar

Dimensões (AxLxC) 410 x 730 x 1290mm

Peso 39kg

Tipo de filtro HEPA



1.1kW



230V



Seco

NOVO CV 340

O CV 340 é um aspirador robusto, compacto e potente. Fiabilidade garantida com dois motores bypass, um design de autolimpeza e uma aspiração constante quando mais necessita. Esta máquina avançada também conta com um sistema de filtragem múltiplo (HEPA e PTFE), uma tomada de corrente de 2,2 kW, invólucro em aço inoxidável e um depósito de evacuação rápida de 20 l, o que faz dele um aspirador fundamental no qual pode confiar.



MOTOR DE DOIS BYPASS COM LIMPEZA AUTOMÁTICA DO FILTRO



POTÊNCIA DE SAÍDA DE 2,4 KW

DOIS FILTROS HEPA + PTFE EM SÉRIE



DEPÓSITO DE 20 L DE EVACUAÇÃO RÁPIDA A PEDAL MONTADO SOBRE QUATRO RODAS PARA FACILITAR O SEU TRANSPORTE



QUATRO RODAS COM DUAS DIRECIONAIS



PEGA DE FIXAÇÃO

CARRO ANTICOLISÃO

INCLUI:
MANGUEIRA 38 x 5000mm
COM ADAPTADOR
HASTE E ESCOVA

*Disponível em 110 V

INFORMAÇÃO PRODUTO

Nº Artigo 70184632743

Tensão de alimentação 230V / 1~

Material do depósito Aço inoxidável

Potência 2.2kW -2 by-pass motors

Capacidade do depósito 20l

Aplicação Seco

Pressão acústica / potência 78 / 78 dB(A)

Limpeza Automático

Dimensões (AxLxC) 540 x 580 x 8505mm

Fluxo de ar 340 m³/h

Peso 35kg

Sucção 230 mbar

Tipo de filtro HEPA



2.2kW



230V



Seco

NOVO

SCV 27

The SCV 27 acts as a cyclonic pre-separator, positioned between the vacuum cleaner and the floor grinder. It significantly boosts the efficiency and capability of your vacuum from day one by collecting and separating large particles, chips, and other substantial debris. This not only enhances the capacity of the dust extractor but also prolongs the lifespan of its filters.



INFORMAÇÃO PRODUTO

Nº Artigo 70184632744

Tensão de alimentação	-
Potência	-
Aplicação	Seco
Limpeza	Manual
Fluxo de ar	-
Sucção	-

Material do depósito	Aço inoxidável
Capacidade do depósito	27l
Pressão acústica / potência	-
Dimensões (AxLxC)	390 x 390 x 660mm
Peso	10kg
Tipo de filtro	-

**Seco**

DISCOS DE CORTE E DESBASTE

A gama de discos de corte e desbaste Norton Clipper para máquinas portáteis e fixas proporciona um desempenho superior em muitos materiais de construção civil.





DISCOS DE CORTE E DESBASTE REBARBADORAS CONVENCIONAIS E SEM FIOS

5IN1

MULTIUSOS



FORMA 27



Corte, desbaste e polimento de TODOS os materiais com apenas um produto. Mudança de disco desnecessária ao trabalhar com diferentes aplicações e materiais. Os discos para máquinas sem fio foram concebidos para oferecer resistência mínima durante a sua utilização.

Ação de corte livre permite menor consumo de energia da bateria.

CORDLESS



FORMA	DIA Ø (mm)	ExF (mm)	ESPECIFICAÇÃO	QTD. EMB.	Nº ARTIGO
27	115	2,2x22,23	C46P-BF27	25	66253371533
	125	2,2x22,23	C46P-BF27	25	66253371534



5IN1

MULTIUSOS



FORMA 41



O disco de corte Multiusos produz menos poeira e ruído e garante um corte preciso e a direito em todos os materiais, incluindo metal-inox, pedra, alumínio, PVC, cerâmica e azulejos.

Um só produto para todos os trabalhos de instalação.

CORDLESS



FORMA	DIA Ø (mm)	ExF (mm)	ESPECIFICAÇÃO	QTD. EMB.	Nº ARTIGO
41	115	1,0x22,23	C60T-BF41	25	66253371455
	125	1,0x22,23	C60T-BF41	25	66253371501
		1,6x22,23	C46T-BF41	25	66253371502
	230	1,9x22,23	C46T-BF41	25	66253371504



123 - METAL-INOX

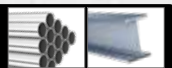

TYPE 27



Corte, desbaste leve e polimento com um só produto. Não são necessárias mudanças de disco no trabalho com diferentes aplicações. Confere um acabamento excelente e uniforme para aplicações em metal-inox.

CORDLESS



FORMA	DIA Ø (mm)	ExF (mm)	ESPECIFICAÇÃO	QTD. EMB.	Nº ARTIGO
27	115	2,2x22,23	A46S-BF27	25	66253371523
	125	2,2x22,23	A46S-BF27	25	66253371524





METAL-INOX

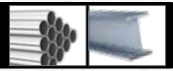

FORMA 41

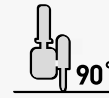

Disco de corte plano para maior vida útil, durabilidade e alta remoção de material. Aplicações em metal e metal-inox. Sem ferro, enxofre e cloro, elimina a contaminação ao cortar. Ideal para corte de chapas e vigas de metal.



FORMA	DIA Ø (mm)	ExF (mm)	ESPECIFICAÇÃO	QTD. EMB.	Nº ARTIGO
41	115	1,0x22,23	A60S-BF41	25	66253371505
		1,6x22,23	A46S-BF41	25	66253371506
		2,5x22,23	A30S-BF41	25	66253371507
	125	1,0x22,23	A60S-BF41	25	66253371508
		1,6x22,23	A46S-BF41	25	66253371509
		2,5x22,23	A30S-BF41	25	66253371510
		2,5x22,23	A30S-BF41	25	66253371512
	230	1,9x22,23	A46S-BF41	25	66253371513
		2,5x22,23	A30S-BF41	25	66253371514



FORMA	DIA Ø (mm)	ExF (mm)	ESPECIFICAÇÃO	QTD. EMB.	Nº ARTIGO
41	115	1,0x22,23	A60S-BF41 SET*	10**	66252845192
	125	1,0x22,23	A60S-BF41 SET*	10**	66252845193

* Uma caixa de metal inclui 10 discos para metal/inox
** Quantidade mínima de encomenda 10 caixas de metal



METAL-INOX

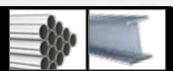

FORMA 42

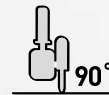

Disco de corte plano para maior vida útil, durabilidade e alta remoção de material. Aplicações em metal e metal-inox. Sem ferro, enxofre e cloro, elimina a contaminação ao cortar. Ideal para corte de chapas e vigas de metal.



FORMA	DIA Ø (mm)	ExF (mm)	ESPECIFICAÇÃO	QTD. EMB.	Nº ARTIGO
42	115	0,8x22,23	A60Z-BF42	25	66252849196
	125	0,8x22,23	A60Z-BF42	25	66252849197



FORMA	DIA Ø (mm)	ExF (mm)	ESPECIFICAÇÃO	QTD. EMB.	Nº ARTIGO
42	115	3,2x22,23	A30S-BF42	25	66253371515
	125	3,2x22,23	A30S-BF42	25	66253371516
	230	3,2x22,24	A30S-BF42	25	66253371518



DISCOS DE CORTE E DESBASTE REBARBADORAS CONVENCIONAIS E SEM FIOS

METAL-INOX

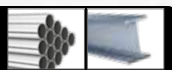

FORMA 27



Disco de corte com centro deprimido, maior durabilidade e altas taxas de remoção de material em aplicações com aço e aço inoxidável. Sem ferro, enxofre e cloro, eliminando a contaminação durante o corte.



FORMA	DIA Ø (mm)	ExF (mm)	ESPECIFICAÇÃO	QTD. EMB.	Nº ARTIGO
27	115	6,4x22,23	A 30 P-BF27	10	66253371519
	125	6,4x22,23	A 30 P-BF27	10	66253371520
	230	6,4x22,23	A 30 P-BF27	10	66253371522



PEDRA



FORMA 41



Discos de corte planos para rebarbadoras angulares. Com grãos de carboneto de silício, o disco de corte de pedra produz menos poeira, ruído e perdas de material, assim como um corte mais preciso.

FORMA	DIA Ø (mm)	ExF (mm)	ESPECIFICAÇÃO	QTD. EMB.	Nº ARTIGO
41	115	2,5x22,2	C 30 R-BF41	25	66252839627
	125	2,5x22,2	C 30 R-BF41	25	66252839628
	180	2,5x22,2	C 30 R-BF41	25	66252839629
	230	3,2x22,2	C 30 S-BF41	25	66252832262
		2,5x22,2	C 30 R-BF41	25	66252839630



PEDRA



FORMA 27



Discos de centro deprimidos para rebarbadoras angulares com grãos de carboneto de silício, os discos de desbaste de pedra proporcionam maior vida e alta remoção de material.

FORMA	DIA Ø (mm)	ExF (mm)	ESPECIFICAÇÃO	QTD. EMB.	Nº ARTIGO
27	230	6,0x22,23	C 30 R-BF27	10	66252839634





STANDARD RANGE

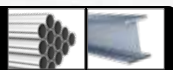

FORMA 41

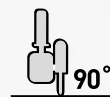

Gama pequena e concisa para operações de corte de metal. Discos com preço agressivo e bom desempenho.

FORMA	DIA Ø (mm)	ExF (mm)	ESPECIFICAÇÃO	QTD. EMB.	Nº ARTIGO
41	115	1.0x22.23	A 60 R	25	66252848871
	115	1.6x22.23	A 46 R	25	66252848872
	115	2.5x22.23	A 30 R	25	66252848876
	125	1.0x22.23	A 60 R	25	66252848873
	125	1.6x22.23	A 46 R	25	66252848874
	125	2.5x22.23	A 30 R	25	66252848877
	230	1.9x22.23	A 46 R	25	66252848875
	230	2.5x22.23	A 30 R	25	66252848878



STANDARD RANGE

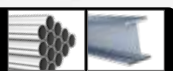

FORMA 27



Estes discos de centro deprimido permitem uma boa taxa de remoção de material para aplicações de metal.

FORMA	DIA Ø (mm)	ExF (mm)	ESPECIFICAÇÃO	QTD. EMB.	Nº ARTIGO
27	115	6.0x22.23	A 24 Q	10	66252848879
	125	6.0x22.23	A 24 Q	10	66252848880
	230	6.0x22.23	A 24 Q	10	66252848881



STANDARD RANGE

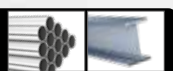

FORMA 42

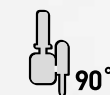

Estes discos de centro deprimido permitem uma vida longa e alta remoção de material em aplicações com aço e aço inoxidável.

- Os discos de corte e desbaste Norton Clipper STANDARD garantem uma solução altamente competitiva com a marca oSa.
- Disco de corte e desbaste para METAL apenas.

FORMA	DIA Ø (mm)	ExF (mm)	ESPECIFICAÇÃO	QTD. EMB.	Nº ARTIGO
42	115	3,2x22,23	A30R	25	66252849252
	125	3,2x22,23	A30R	25	66252849253
	230	3,2x22,23	A30R	25	66252849254





DISCOS DE CORTE E DESBASTE CORTADORAS A GASOLINA E DE BANCADA

METAL



FORMA 41



Discos com reforço extra para demolição, utilização em cortadoras a gasolina.

FORMA	DIA Ø (mm)	ExF (mm)	ESPECIFICAÇÃO	M/S	QTD. EMB.	Nº ARTIGO
41	300	3,5x20,0	A 24 R-BF41	80	10	66253371525
		3,5x25,4	A 24 R-BF41	80	10	66253371526
	350	4,0x20,0	A 24 R-BF41	80	10	66253371527
		4,0x25,4	A 24 R-BF41	80	10	66253371528
	400	4,0x20,0	A 24 R-BF41	80	10	66253371529



MULTIUSOS



FORMA 41



Discos de corte planos para cortadora a gasolina. Abrasivo de carboneto de silício afiado que melhora o corte de todos os materiais, incluindo aço carbono, pedra, alumínio, PVC, cerâmica e azulejos. Maior durabilidade e um corte rápido e a direito.

FORMA	DIA Ø (mm)	ExF (mm)	ESPECIFICAÇÃO	M/S	QTD. EMB.	Nº ARTIGO
41	300	3,5x20	C 24 R-BF41	80	10	66252845495





DISCOS DE CORTE EM BLISTERS

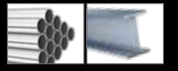

FORMA 41

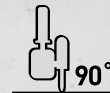

PACK DE 4 DISCOS DE AÇO/INOX + 1 GRÁTIS

Disco de corte com grande durabilidade, durabilidade e alta remoção de material para aplicações em metal e aço inoxidável. Livre de ferro, enxofre e cloro, o disco não contamina durante o corte.

Ideal para cortar chapas metálicas.



FORMA	DIA Ø (mm)	ExF (mm)	ESPECIFICAÇÃO	QTD. EMB.	Nº ARTIGO
41	230	1,9x22	A 46S	25	66252847048



ABRASIVOS APLICADOS PARA LIXAGEM MANUAL OU COM MÁQUINA

A gama de abrasivos Norton Clipper para lixagem manual, com máquina e de pavimento foi projetada com tecnologia abrasiva de ponta para fornecer um elevado e profissional desempenho que corresponda aos trabalhos de lixagem mais exigentes.



INTRODUÇÃO

A oferta de produtos abrasivos aplicados e Beartex Norton engloba uma gama completa de bandas, discos, rolos, folhas e rodas lameladas para todas as suas necessidades em operações de polimento, soldadura, manutenção e reparação.

Esta extensa gama inclui produtos desenvolvidos para todo o tipo de aplicações, incluindo operações de grande remoção de material, calibragem, rebarbação, desbaste, limpeza e homogeneização, polimento e de acabamento.

COMPREENDER O PRODUTO

R 9 2 9			
SUORTE	ABRASIVO PRINCIPAL	ESTRUTURA	ALEATÓRIO
A - Papel Ligeiro F - Fibra G - Papel Pesado H - Papel Pesado K - Tela Q - Vários (ex.: Screenback e Filme) R - Tela S - Combinação T - Papel impermeável U - Norax W - Especial (Cortiça)	1 - Óxido de Alumínio 2 - Óxido de Alumínio 3 - Óxido de Alumínio 4 - Carboneto de Silício 6 - Emery 7 - Flint 8 - Zircónio de Alumina 9 - SG Óxido de Alumínio	Número Ímpar - Estrutura aberta Número Par - Estrutura fechada	Diferencia diferentes produtos dentro do mesmo grupo de produtos

TIPOS DE SUORTE

Quer o suporte seja papel, tela, fibra vulcanizada ou filme poliéster, deve ser suficientemente liso para uma adesão do revestimento uniforme, resistente para suportar as pressões necessárias e suficientemente flexível para se adaptar aos contornos e formas se necessário.

TIPOS DE ABRASIVO

O grão abrasivo ideal oferece máxima resistência ao desgaste, mas fratura antes do empapamento, satisfazendo assim os princípios de remoção de material e de acabamento.

AGLOMERANTES ABRASIVOS

Existem dois tipos principais de aglomerantes utilizados, um baseado em cola animal, outro mais comum com base em resinas sintéticas endurecidas pelo calor. O aglomerante é aplicado no mínimo em duas aplicações. A primeira, no fabrico, adere a deposição de grão abrasivo ao suporte, garantindo a ancoragem e orientação adequadas. Após a secagem ou cura é aplicada a segunda camada de aglomerante que fornece a fixação final do grão e o nível adequado de aderência ao produto final.

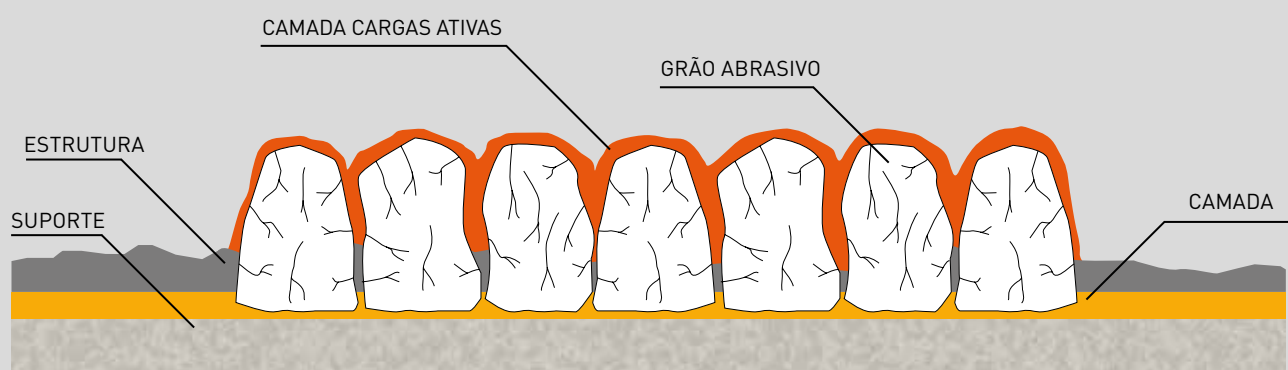

DISTRIBUIÇÃO GRÃO ABRASIVO

EXISTEM DOIS TIPOS DE COBERTURA DE GRÃO ABRASIVO NO SUPORTE:

- A distribuição aberta é quando o suporte é coberto entre 30% a 60%, deixando largos espaços entre cada grão abrasivo. É usada em operações onde as aparas da lixagem, empapam ou vidram a sua superfície, reduzindo a eficiência de corte ou reduzindo a vida do abrasivo aplicado.
- A distribuição de grãos fechada é quando os grãos cobrem completamente o suporte. Uma maior quantidade de pontos de abrasão numa determinada área conduz a uma remoção de material mais rápida. É recomendado o seu uso onde o empapamento não é um problema e onde acabamentos superficiais mais suaves são pretendidos.



DISTRIBUIÇÃO ABERTA (MENOS 1/3 DE GRÃOS DO QUE FECHADA)

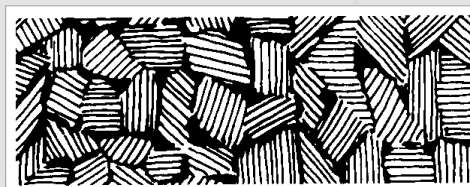





DISTRIBUIÇÃO FECHADA

TRATAMENTO SUPERFICIAL ESPECIAL TRATAMENTO NO-FIL

Por forma a oferecer ainda maior resistência ao empapamento, alguns produtos de papel de distribuição aberta, recebem um tratamento superficial especial de estearato de zinco após a operação de dimensionamento do grão. Tais produtos são ideais para lixagem entre aplicação de camadas em móveis, lixagem de aparelhos em

automóveis, remoção de verniz em madeira e numerosas outras operações onde os produtos abrasivos convencionais falham prematuramente devido ao empapamento. A marca comercial registada da Norton para os produtos que utilizam este tratamento é NO-FIL.

TIPOS DE GRÃO ABRASIVO

TIPO DE GRÃO	AGLOMERANTE / DUREZA	ESTRUTURA	PROPRIEDADES / PROPRIEDADES DE DESGASTE
CARBONETO DE SILÍCIO (SIC)	Muito duro / pouco resistente	Cristalino	Arestas afiadas, quebradiço, altamente friável / micro desgaste 
ÓXIDO DE ALUMÍNIO (AO)	Duro / resistente	Cristalino, irregular	Em forma de cunha, bloco de grãos, desgaste regular 
ZIRCÓNIA DE ALUMINA (NZ)	Duro / muito resistente	Cristalino, regular	Em forma de cunha, bloco grãos forma de gota / micro desgaste, auto afiamento 
ÓXIDO DE ALUMÍNIO CERÂMICO (SG)	Duro / muito resistente	Micro cristalino	Arestas afiadas, grão pontiagudo / micro desgaste, auto afiamento 



ABRASIVOS NATURAIS

O Emery é um composto de corindo e óxido de ferro. As partículas são em forma de bloco e tendem a cortar lentamente, produzindo assim uma ação de polimento sobre o material que está a ser abrasado. Usado para

manutenção geral e polimento de metais e em grãos muito finos em polimentos altamente técnicos, tais como na preparação de amostras requerendo tolerâncias muito apertadas. Os produtos Emery são de cor preta.

ABRASIVOS SINTÉTICOS

- O Óxido de Alumínio é resistente e bem adaptado ao corte de materiais de alta resistência, tal como o aço carbono, ligas metálicas, bronze endurecido e madeiras duras. Sempre que a tenacidade, (capacidade de resistir à fratura), é a principal consideração, o óxido de alumínio supera todos os outros grãos abrasivos aplicados.
- O Carboneto de Silício é o mais duro e afiado dos minerais usados em abrasivos aplicados. A sua dureza e forma afiada tornam-o o abrasivo ideal para lixar metais não ferrosos, (alumínio, latão, bronze, magnésio, titânio, etc.) borracha, vidro, plásticos, madeiras fibrosas, esmalte e outros materiais relativamente macios. O carboneto de silício é superior a qualquer outro abrasivo na sua capacidade de penetrar e cortar mais rapidamente sob baixa pressão.
- A Zircônia de Alumina tem uma característica de autoafiamento única que lhe confere longa duração em operações pesadas de remoção de material. A zircónia de alumina está bem adaptada para grandes desbastes de metal e calibragem de madeira, porque a fratura controlada do grão produz continuamente novos pontos de abrasão afiados.
- O Óxido de Alumina Cerâmico é um abrasivo de longa duração, resistente e denso devido à sua micro estrutura. As partículas de tamanho micron extremamente pequenas partem durante a operação, produzindo múltiplas arestas de corte novas. Como se mantém afiado, especialmente quando usado em operações de média e alta pressão, corta a uma taxa maior do que os abrasivos. Recomendado para aços forjados e de carbono, ligas com alto teor de níquel e cobalto.



TIPOS DE SUPORTE

Seja papel, tela fibra vulcanizada, uma combinação ou filme poliéster, o suporte tem de ser suficientemente liso para uma aderência do revestimento uniforme, suficientemente forte para suportar as pressões da operação e suficientemente flexível para se adaptar aos contornos, (se necessário). Por razões de economia o suporte mais barato compatível com os requisitos do trabalho deve ser o selecionado.

PAPEL

Os pesos de papel padrão usados em abrasivos aplicados são indicados por um código de letra que aparece imediatamente após o tamanho do grão no suporte do produto acabado. Resumidamente, quanto mais leve o suporte, maior é o grau de flexibilidade, quanto mais pesado, maior a resistência ao rasgamento.

PESO - A (70gms)

Leve e flexível, o peso-A é usado primariamente para operações de acabamento manual, tanto a húmido como a seco. Grãos 80 e mais finos.

PESO - C (120gms)

Mais forte e menos flexível do que o peso-A. Este suporte é escolhido para lixagem manual, a húmido ou a seco e para usar em lixadoras portáteis pequenas. Utilizado na lixagem fina. Grãos 60 a 180.

PESO - D (150GMS)

Mais forte e menos flexível do que o peso-C. Este suporte é também escolhido para lixagem manual e para o uso em lixadoras portáteis pequenas. Utilizado na lixagem grossa. Grãos 36 a 80.

PESO - E (220gms)

Mais forte e menos flexível do que o peso-D, este suporte é principalmente usado em aplicações com rolos, bandas e discos, onde a alta resistência ao rasgar é necessária.

PESO - F (300gms)

O suporte de papel mais forte e menos flexível utilizado. Para polimento dos veios de cambotas, bandas e rolos para a indústria de tanoaria, bandas das indústrias de mobiliário e da madeira e bandas de NorZon.

FIBRA

Os suportes de fibra, fabricados de múltiplas camadas de papel impregnado são muito rígidos e fortes, ainda assim oferecem flexibilidade suficiente para as aplicações pretendidas. Fibra de 0,8mm de espessura possui a maior resistência de todos os suportes para abrasivos aplicados. É usado em discos de fibra resinada e desenhados para aplicações pesadas com rebarbadoras angulares.

COMBINADO

O suporte combinado, construído pela laminação tela ligeira e papel rígido de peso-E, é usado onde a resistência ao rasgamento e quebra é um requisito. Principalmente utilizado em produtos desenvolvidos para a lixagem de aglomerados de madeira e MDF.

TELA

Os suportes de tela são mais duráveis que o papel, oferecem maior resistência ao rasgamento e toleram curvaturas e flexões contínuas durante o uso. A Norton usa tecido tradicional na fabricação dos seus abrasivos aplicados. O suporte tem características de construção e acabamento desenvolvidas para o tornar ideal para uma aplicação específica. Os pesos de telas padrão usados em abrasivos aplicados são indicados por um código de letra que aparece imediatamente após o tamanho do grão no suporte do produto acabado.

PESO - J

O suporte de tela mais leve e mais flexível, este suporte é usado onde o acabamento e uniformidade da superfície são mais importantes do que a remoção de material. Ideal para acabamento, uniformização e onde a flexibilidade e a conformidade são requeridas, tais como trabalhos de contornos ou superfícies curvas.

PESO - X

Mais resistente e relativamente rígido quando comparado com o peso-J, este suporte é usado em produtos desenvolvidos para aplicações de remoção de material com grãos grossos, passando pelo acabamento e polimento através de grãos finos. Consistente produtividade, relativamente bons acabamentos e longa duração do produto são as características dos produtos feitos em suportes peso-X.

PESO - Y

Mais forte e mais resistente à rutura longitudinal do que as telas regulares, o suporte de peso-Y é usado em produtos desenvolvidos para aplicações severas, tais como lixagem de ferramentas manuais com banda estreita e madeira com bandas largas e calibragem de aglomerados.

FILME

O Poliéster é usado como suporte para a gama de produtos Norton de microacabamento graduados com precisão. Os suportes de Filme pode ser usados a húmido ou seco e têm excelente resistência ao ataque químico e ao rasgamento, sendo duráveis.



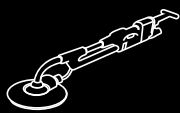

DISCOS MESHPOWER



Uma alternativa aos discos de papel multiperfurados, o MeshPower é um abrasivo desenhado com milhares de furos, criados por uma rede de malha única.

- O suporte em malha permite uma excelente extração de poeira, para um ambiente de trabalho mais limpo e redução do tempo de limpeza
- Tecnologia No-fil™ previne o empapamento para uma vida mais longa do produto
- Utilização a seco ou a húmido
- Suporte self-grip para uma troca rápida e fácil do disco
- Utilização em muitos materiais, superfícies lisas ou com contornos, manualmente ou com máquina
- Sem padrão de furação definido para um rápido e fácil alinhamento com o suporte



SAINT-GOBAIN
MESH-POWER™

MESHPOWER CERÂMICO

O grão cerâmico permite a melhor remoção de: material, a mais elevada produtividade e durabilidade e o melhor acabamento.

DIA Ø (mm)	GRÃO	PACK QUANTIDADE	CAIXA QUANTIDADE	Nº ARTIGO
	60	5	5	78072706118
	80	5	5	78072705844
	120	5	5	78072705845
	180	5	5	78072705846
	240	5	5	78072705847



NOVO DISCOS JIRAFÁ

INNOVATION



Apresentamos os discos para a lixagem de gesso Norton Jirafa, fabricados com grão de óxido de alumínio branco de primeira qualidade, oferecem um acabamento fino da superfície. A qualidade do nosso sistema de fixação selfgrip garante uma ligação segura à disco de lixagem e foi concebido para suportar, inclusivamente, as aplicações de lixagem mais exigentes. Os discos Norton Jirafa (172 furos e 10 furos) garantem uma extração do pó potente, eliminando-o totalmente da superfície e, além disso, são discos com uma longa vida útil. Os discos Norton Jirafa são perfeitos para profissionais da construção como pintores e estuadores. A nossa seleção funciona com qualquer marca e tipo de painéis em gesso.



DIA Ø (mm)	GRÃO	PACK QUANTIDADE	CAIXA QUANTIDADE	Nº ARTIGO
	40	5	5	66254431432
	60	5	5	66254431433
	80	5	5	66254431440
	100	5	5	66254431441
	120	5	5	66254431442
	150	5	5	66254431443
	180	5	5	66254431444
225 EMBALAGEM INDUS- TRIAL 	220	5	5	66254431445
	40	25	1	66254431446
	60	25	1	66254431447
	80	25	1	66254431448
	100	25	1	66254431467
	120	25	1	66254431468
	150	25	1	66254431469
	180	25	1	66254431470
	220	25	1	66254431471

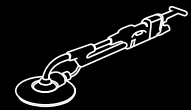



NOVO DISCOS JIRAFÁ



DIA Ø (mm)	GRÃO	PACK QUANTIDADE	CAIXA QUANTIDADE	Nº ARTIGO	
225 10 Holes 	40	5	5	66254431472	
	60	5	5	66254431476	
	80	5	5	66254431477	
	100	5	5	66254431478	
	120	5	5	66254431479	
	150	5	5	66254431480	
	180	5	5	66254431481	
	220	5	5	66254431482	
	225 10 Holes EMBALAGEM INDUSTRIAL 	40	25	1	66254431483
		60	25	1	66254431484
80		25	1	66254431485	
100		25	1	66254431486	
120		25	1	66254431491	
150		25	1	66254431492	
180		25	1	66254431493	
220		25	1	66254431497	



DISCOS DE LIXAGEM ANTI-EMPAPAMENTO



Discos selfgrip para lixagem e acabamento, com lixadora de paredes e tetos. Estrutura em malha aberta anti-empapamento para desempenho excelente e longa vida útil. Também disponível em caixas de 25 discos

DIA Ø (mm)	GRÃO	PACK QUANTIDADE	CAIXA QUANTIDADE	Nº ARTIGO
225 	60	5	5	66261119850
	80	5	5	66261119851
	100	5	5	66261119852
	120	5	5	66261119848
	150	5	5	66261119871
	220	5	5	66261119873
225 BULK PACK 	60	1	25	66623332303
	80	1	25	66623332310
	100	1	25	66623332311
	120	1	25	66623332313
	150	1	25	66623332318
	220	1	25	66623332322



Discos em folha de óxido de alumínio com sistema selfgrip e com uma camada de estearato para evitar a obstrução e permitir uma maior vida útil do disco ao lixar gesso e massa. Disponível em diâmetro de 225 mm para utilização em lixadoras de gesso tipo Jirafá.

DIA Ø (mm)	GRÃO	PACK QUANTIDADE	CAIXA QUANTIDADE	Nº ARTIGO
225 10 Holes 	120	5	5	66261144774
	180	5	5	66261144775





DISCOS MESHPOWER





Uma alternativa aos discos de papel multiperfurados, o MeshPower é um abrasivo desenhado com milhares de furos, criados por uma rede de malha única.

- O suporte em malha permite uma excelente extração de poeira, para um ambiente de trabalho mais limpo e redução do tempo de limpeza
- Tecnologia No-fil™ previne o empapamento para uma vida mais longa do produto
- Utilização a seco ou a húmido
- Suporte self-grip para uma troca rápida e fácil do disco
- Utilização em muitos materiais, superfícies lisas ou com contornos, manualmente ou com máquina
- Sem padrão de furação definido para um rápido e fácil alinhamento com o suporte



MESHPOWER CERÂMICO

O grão cerâmico permite a melhor remoção de: material, a mais elevada produtividade e durabilidade e o melhor acabamento.

DIA Ø (mm)	GRÃO	PACK QUANTIDADE	CAIXA QUANTIDADE	Nº ARTIGO
125 	60	5	5	78072706114
	80	5	5	78072705833
	120	5	5	78072705834
	180	5	5	78072705835
	240	5	5	78072705836
150 	60	1	5	78072706115
	80	1	5	78072705838
	120	1	5	78072705840
	180	1	5	78072705841
	240	1	5	78072705842



DISCOS DE PAPEL

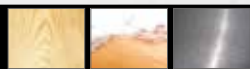

Discos de 6, 8 e 9 furos com suporte selfgrip para troca rápida e fácil do disco. Ideais para alcançar resultados perfeitos em todos os tipos de superfície, incluindo madeira, pintura e metal.

DIA Ø (mm)	GRÃO	PACK QUANTIDADE	CAIXA QUANTIDADE	Nº ARTIGO
125 8 Furos 	40	10	5	66261118234
	80	10	5	66261118236
	120	10	5	66261118237
	180	10	5	66261118238
150 6 Furos 	40	10	5	66261121647
	80	10	5	66261121648
	120	10	5	66261121643
	180	10	5	66261121649



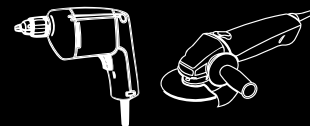

GAMA BEAR-TEX

Os discos não tecido são produzidos com 3 elementos: uma resistente malha de fibra sintética, um abrasivo de qualidade e um adesivo que não mancha. Os discos Rapid Strip têm um design de rede aberta para uma ação de corte agressiva enquanto mantêm a superfície fria e sem obstrução. As nossas soluções em abrasivos não tecidos foram concebidas para trabalhar o aço inoxidável, o latão e todo o tipo de madeiras e podem ser utilizadas com máquina ou à mão.



**RAPID
STRIP**

NOVO RAPID STRIP MADEIRA

PARA RETIFICADORAS ANGULARES

O nosso novo Norton Rapid Strip de grau grosso para madeira é um produto inovador com uma nova formulação: disco em fibra de nylon impregnado com grão de óxido de alumínio de primeira qualidade para uma decapagem agressiva.

- **LONGA VIDA ÚTIL:** 30% mais duradoura do que Rapid Strip vermelho
- **RESULTADOS MUITO RÁPIDOS:** Grande conforto sem pressão
- **FÁCIL DE UTILIZAR:** Um mesmo produto para decapagem e acabamento
- **ACABAMENTO PERFEITO:** Acabamento pronto para pintar





	DIM (mm)	PACK QUANTIDADE	CAIXA QUANTIDADE	MAX RPM	Nº ARTIGO
	115	1	5	12,000	5539554266
	125	1	5	12,000	5539554268

PARA BERBEQUINS



Decapagem rápida de mobiliário de interior e exterior, cadeiras, bancos e projetos de reciclagem de madeira com um eixo hexagonal para uma segurança ideal e vibração reduzida. Disco em fibra de nylon impregnado com grãos de óxido de alumínio para uma decapagem agressiva. Ideal para zonas de difícil acesso e para obter uma superfície pronta para pintar, encerar ou envernizar.



	DIM (mm)	PACK QUANTIDADE	CAIXA QUANTIDADE	MAX RPM	Nº ARTIGO
 	100 x 14	1	5	8,000	78072765072



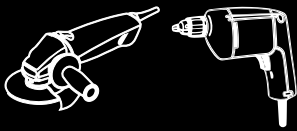

ABRASIVOS APLICADOS PARA RETIFICADORAS ANGULARES E BERBEQUINS

NOVO RAPID STRIP METAL

PARA RETIFICADORAS ANGULARES

Decapagem muito rápida do metal e da ferrugem, garantindo uma superfície limpa e uma excelente aderência em processos posteriores de revestimento, pintura ou solda..

- **LONGA VIDA ÚTIL:** 30% mais duradoura do que Rapid Strip vermelho
- **RESULTADOS MUITO RÁPIDOS:** Grande conforto sem pressão
- **FÁCIL DE UTILIZAR:** Um mesmo produto para decapagem e acabamento
- **ACABAMENTO PERFEITO:** Acabamento pronto para pintar





	DIM (mm)	PACK QUANTIDADE	CAIXA QUANTIDADE	MAX RPM	Nº ARTIGO
	115	1	5	12,000	78072765073
	125	1	5	12,000	78072765074

PARA BERBEQUINS



Decapagem rápida de ferrugem e tinta em aplicações pequenas e intrincadas com eixo hexagonal para uma segurança ideal e vibração reduzida. Disco em fibra de nylon impregnado com grãos de carboneto de silício para uma decapagem agressiva. Ideal para zonas intrincadas, curvas e aberturas.



	DIM (mm)	PACK QUANTIDADE	CAIXA QUANTIDADE	MAX RPM	Nº ARTIGO
 	100 x 14	1	5	3,000	78072765070

DISCOS NÃO-TECIDOS PARA MADEIRA

Os discos não-tecidos para madeira são feitos de fibras de nylon impregnadas com grãos abrasivos de óxido de alumínio, para remover tinta e verniz de superfícies de madeira dura, deixando a superfície limpa e imediatamente pronta para pintar. Ideais para utilizar em áreas curvas e de difícil acesso, disponíveis em 115mm e 125mm.

	DIM (mm)	GRÃO	CAIXA QUANTIDADE	Nº ARTIGO
	115	Medium	10	66261118476
	125	Medium	10	66261118479





DISCOS NÃO-TECIDOS PARA METAL E PEDRA



Os discos não-tecidos para metal são feitos de fibras de nylon impregnadas com grão abrasivo de carboneto de silício, para uso na remoção de ferrugem de metal e limpeza de pedra, deixa a superfície limpa e imediatamente pronta para a pintura. Disponíveis em 115mm e 125mm.



	DIM (mm)	GRÃO	CAIXA QUANTIDADE	Nº ARTIGO
	115	Duro	10	66261118475
	125	Duro	10	66261118477
	180	Duro	5	66261118480



DISCOS LAMELADOS



Grão de zircônica de alto desempenho para remoção rápida de material e excelente acabamento em madeira, pintura e metal. Vários diâmetros disponíveis.

DIM (mm)	GRÃO	CAIXA QUANTIDADE	Nº ARTIGO
	40	10	66261118443
	60	10	66261118464
	80	10	66261118465
	40	10	66261118466
	60	10	66261118468
	80	10	66261118469
	40	10	66261118471
	60	10	66261118472
	80	10	66261118473





NOVO DISCOS DE LÂMINAS PADRÃO

Discos de lâminas com abrasivos de zircônio de boa qualidade com 72 lâminas, disponível nos diâmetros 115 mm e 125 mm e grãos 40, 60 e 80. Remoção rápida de material em aço e ligas metálicas, madeira e tinta.

DIA Ø (mm)	GRÃO	PACK QUANTIDADE	CAIXA QUANTIDADE	Nº ARTIGO
	40	10	1	7660700295
	60	10	1	7660700320
	80	10	1	7660700321
	40	10	1	7660700330
	60	10	1	7660700335
	80	10	1	7660700337



DISCOS DE FIBRA

Alto desempenho, remoção agressiva de metal. Utilizar com suporte.

DIA Ø (mm)	GRÃO	PACK QUANTIDADE	CAIXA QUANTIDADE	Nº ARTIGO
	36	5	5	66261118320
	50	5	5	66261118432
	80	5	5	66261118436



NOVO DISCOS DE FIBRA PADRÃO

Discos de fibra fabricados com um abrasivo de óxido de alumínio e com um suporte resistente para aumentar a força, a durabilidade e a resistência ao rasgo. Disponível em diâmetros de 115 mm e 125 mm e grãos de 36, 60 e 80.

DIA Ø (mm)	GRÃO	PACK QUANTIDADE	CAIXA QUANTIDADE	Nº ARTIGO
	36	5	5	78072765043
	60	5	5	78072765047
	80	5	5	78072765049
	36	5	5	78072765051
	60	5	5	78072765053
	80	5	5	78072765054





SUPORTE

Utilizar com discos de fibra e discos semi-flexíveis.

	DIA Ø (mm)	APERTO	PACK QUANTIDADE	CAIXA QUANTIDADE	Nº ARTIGO
	115x22	M14	1	5	66261121553
	125x22	M14	1	5	66261118437
	180x22	M14	1	5	66261121556



DISCOS SEMI FLEXÍVEIS



Abrasivo afiado de carboneto de silício para utilização em mármore, granito, betão, fibra de vidro e ferro fundido. Utilizar com suporte.

DIA Ø (mm)	GRÃO	PACK QUANTIDADE	CAIXA QUANTIDADE	Nº ARTIGO
	125x22	16	1	66261083476
		24	1	7660719292
		36	1	7660719293
		60	1	7660719294
		80	1	7660719295
	180x22	16	1	66261083479
		24	1	7660719296
		36	1	7660719297
		60	1	7660719298
		80	1	7660719299



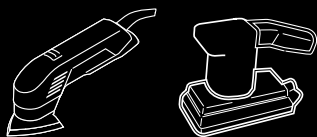

ABRASIVOS APLICADOS LIXADORAS DELTA E ORBITAIS

FOLHAS CORTADAS

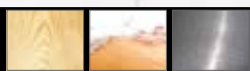

Utilizar em lixadoras orbitais, aplicações de decapagem em acabamento de madeira, pintura e metal.

DIM (mm)	GRÃO	PACK QUANTIDADE	CAIXA QUANTIDADE	Nº ARTIGO
93x230 Sem Furos	40	5	5	66261137988
	80	5	5	66261137990
	120	5	5	66261137991
	180	5	5	66261137992
115x280 14 Furos	40	5	5	66261131047
	80	5	5	66261131048
	120	5	5	66261131049
	180	5	5	66261131050



FOLHAS DE LIXAGEM DELTA



Folhas triangulares selfgrip para lixagem de áreas com difícil alcance. O abrasivo pode ser mudado de forma rápida e fácil durante o desbaste, lixagem ou acabamento de madeira, pintura ou superfícies metálicas.

DIM (mm)	GRÃO	PACK QTD,	CAIXA QUANTIDADE	Nº ARTIGO
93x93x93	40	5	5	66261131051
	80	5	5	66261131052
	120	5	5	66261131053
	180	5	5	66261131055
102x152	40	5	5	66254435445
	80	5	5	66254435446
	120	5	5	66254435447
	180	5	5	66254435448
105x175	40	5	5	78072719940
	120	5	5	78072719943
	180	5	5	78072719946

NOVO



BANDAS DE LIXAGEM



Bandas reversíveis, podem ser utilizadas em ambos os sentidos da máquina.

Grão de óxido de alumínio para aplicações de uso geral.

DIA Ø (mm)	GRIT	PACK QUANTITY	BOX QUANTITY	ITEM No.
75x533	50	4	5	66261131034
	80	4	5	66261131035
	120	4	5	66261131038
100x610	50	4	5	66261131044
	80	4	5	66261131045
	120	4	5	66261131046







FOLHAS ANTI-EMPAPAMENTO A275



O revestimento No-fil® reduz a acumulação de poeira de lixagem (empapamento) no abrasivo para uma vida útil mais longa e um acabamento perfeito. Feito com suporte de papel reforçado com fibra de látex fina. Muito flexível, duradouro e de utilização confortável, permite um acabamento superficial suave em gesso, enchimento e verniz.

DIM (mm)	GRÃO	PACK QUANTIDADE	CAIXA QUANTIDADE	Nº ARTIGO
115x280  NOVO	80	10	10	66254435489
	120	10	10	66254435490
	180	10	10	66254435491
	240	10	10	66254435492
230x280 	80	5	10	66261118239
	120	5	10	66261118240
	180	5	10	66261118241
	240	5	10	66261118242



FOLHAS ANTI-EMPAPAMENTO A290



Feitas a partir de estearato anti-empapamento, as folhas de lixagem A290 permitem um bom desempenho de lixagem numa gama ampla de materiais, com maior durabilidade comparativamente com a convencional durabilidade abrasiva. Disponível em packs de 25/unds.

DIM (mm)	GRÃO	PACK QUANTIDADE	CAIXA QUANTIDADE	Nº ARTIGO
230x280 	80	25	10	69957370891
	120	25	10	69957370892
	150	25	10	69957370893
	180	25	10	69957370894



FOLHAS SUPER FLEXÍVEIS



Feitas com um suporte de tela flexível e resistente, ideais para lixagem de superfícies curvas ou contornadas em madeira crua, pintada e envernizada. Podem ser rasgadas em tiras para lixagem de áreas e curvas de difícil acesso.

DIM (mm)	GRÃO	PACK QUANTIDADE	CAIXA QUANTIDADE	Nº ARTIGO
115x280  NEVO	40	10	10	66254435493
	80	10	10	66254435494
	120	10	10	66254435495
	180	10	10	66254435497
230x280 	40	5	10	66261118246
	80	5	10	66261118247
	120	5	10	66261118248
	180	5	10	66261121659



CERTIFICAÇÃO FSC™

A preservação dos recursos naturais e a utilização de materiais com origem responsável são prioridades elevadas, procure o logo FSC™ nos produtos Norton Clipper produzidos com papel certificado FSC™.





FOLHAS MULTIUSOS A213



Bons resultados em todos os tipos de superfície. Suporte de papel ligeiro que oferece flexibilidade para uma lixagem confortável.

DIM (mm)	GRÃO	PACK QUANTIDADE	CAIXA QUANTIDADE	Nº ARTIGO
 NOVO	115x280	40	10	66254435474
	80	10	10	66254435477
	120	10	10	66254435479
	180	10	10	66254435488
	230x280	40	5	66261118243
	80	5	10	66261118244
	120	5	10	66261118245
	180	5	10	66254438702



FOLHAS MULTIUSOS A203F



Folhas multiusos com suporte de papel pesado e distribuição aberta para redução do empapamento.

DIM (mm)	GRÃO	PACK QUANTIDADE	CAIXA QUANTIDADE	Nº ARTIGO
	230x280	60	25	69957370884
	80	25	10	69957370887
	120	25	10	69957370888



FOLHAS À PROVA DE ÁGUA



Suporte de papel em látex para utilização a húmido e a seco. Para obter melhores resultados use a húmido, uma vez que a água ajuda a limpar, lubrificar e evita o empapamento. Grão de carboneto de silício para alto desempenho em metais.

DIM (mm)	GRÃO	PACK QUANTIDADE	CAIXA QUANTIDADE	Nº ARTIGO
	230x280	240	5	66261118256
	400	5	10	66261118257
	600	5	10	66261118258





ROLOS SELFGRIP

NOVO MALHA

Os rolos de malha são a solução perfeita para evitar o pó e a obstrução numa grande variedade de aplicações (gesso, madeira, metal e tinta). O grão de óxido de alumínio oferece uma rápida remoção do material, uma boa produtividade e um acabamento muito fino.

DIM (mm)	GRÃO	PACK QUANTIDADE	CAIXA QUANTIDADE	Nº ARTIGO
	80	1	3	66254435413
	120	1	3	66254435416
	180	1	3	66254435419



ZIRCONIA

Rolos selfgrip para utilização manual, com blocos de lixagem ou com máquina de fixação selfgrip. Produto excelente e multifuncional, feito com abrasivo de zircónio para alto desempenho. Utilizar em todas as madeiras, pinturas e superfícies de metal.

DIM (mm)	GRÃO	PACK QUANTIDADE	CAIXA QUANTIDADE	Nº ARTIGO
	40	1	3	69957311156
	80	1	3	69957311157
	120	1	3	69957311158
	180	1	3	69957311160



NOVO PAPEL AMARELO

O suporte selfgrip permite uma mudança rápida e fácil quando tem de decapar, lixar ou dar acabamento a superfícies de madeira, tinta ou metal.

DIM (mm)	GRÃO	PACK QUANTIDADE	CAIXA QUANTIDADE	Nº ARTIGO
	40	1	4	66254435420
	80	1	4	66254435424
	120	1	4	66254435425
	180	1	4	66254435426

ROLOS DE LIXAGEM

Rolos com abrasivo de óxido de alumínio e suporte de papel pesado forte para garantir alto desempenho de lixagem em superfícies de madeira, pintura e metal. Utilização manual ou com qualquer um dos blocos de lixagem Norton Clipper para melhores resultados.

DIM	GRÃO	PACK QUANTIDADE	CAIXA QUANTIDADE	Nº ARTIGO
	60	-	1	66623377588
	80	-	1	66623377589
	120	-	1	66623377587









ABRASIVOS APLICADOS LIXAGEM MANUAL

TIRAS BEARTEX



Feitas com fibras de nylon impregnadas com grão abrasivo, resultam num abrasivo tridimensional que pode ser usado em todos os lados. Ideal para várias aplicações, desde a preparação de superfícies até ao acabamento e limpeza de madeira, pintura, metal, plástico, vidro e azulejos.

-  Limpeza exigente
-  Preparação superficial
-  Acabamento final
-  Limpeza

DIM (mm)	COR / GRÃO	Nº ARTIGO	PACK QUANTIDADE	CAIXA QUANTIDADE
150x115	 CASTANHO: MÉDIO	66261138007	5	10
	 CASTANHO ESCURO: EXTRA FINO	66261138006	5	10
	 CINZENTO: ULTRA FINO	66261138005	5	10
	 BRANCO: NÃO-ABRASIVOS	66261138003	5	10



BLOCOS DE LIXAR E RECARGAS

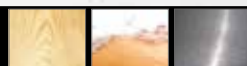

O bloco de espuma ergonómico é confortável e fácil de usar. Ideal para uso em superfícies pequenas, planas, de madeira, pintadas ou metálicas. Disponível com e sem recargas. As recargas podem ser adquiridas em separado.

DIM (mm)	GRÃO	PACK QUANTIDADE	CAIXA QUANTIDADE	Nº ARTIGO
70x125x40	N/A	1	5	7660705180
70x125x40 KIT	1 x BLOCO 2 x 40 3 x 80 2 x 120 2 x 180	1 x BLOCO 9 X RECARGAS	5	66261131056
70x125 PEÇAS DE SUBSTITUIÇÃO DE MALHA	80	5	5	66254435179
	120	5	5	66254435410
	180	5	5	66254435411
70x125 REFILLS	40	12	5	66261131057
	80	12	5	66261131058
	120	12	5	66261131059





BLOCO DE LIXAR EM BORRACHA

Pode ser utilizado com todos os tipos de lixa. Fornece uma aderência confortável para um melhor controle de lixagem e um acabamento de superfície uniforme. Rasgue o papel abrasivo no tamanho adequado e embrulhe-o à volta do bloco utilizando com "grips" para o fixar.

DIM (mm)	PACK QUANTIDADE	CAIXA QUANTIDADE	Nº ARTIGO
102x67x20	1	20	66623382148



KIT DE LIXAGEM PARA GESSO E RECARGAS

O bloco de espuma ergonômico é confortável e fácil de usar. Ideal para uso em superfícies pequenas, planas, de madeira, pintadas ou metálicas. Disponível com e sem recargas.

As recargas podem ser adquiridas em separado.

DIM (mm)	GRÃO	PACK QUANTIDADE	CAIXA QUANTIDADE	Nº ARTIGO
92 x 230 NOVO	-	1	5	66254435429
115 x 280 KIT	1 x BLOCO 2 x 120 2 x 220	1 x BLOCO 4 x RECARGAS	5	66261148287
115 x 280 	120	2	10	66261148276
	220	2	10	66261148284





NOVO ESPONJAS DE LIXAGEM



ESPONJAS DE 4 FACES

Washable and reusable sponges with abrasive on all four sides. Can be used on wood, paint, metal, and plaster, for aggressive material removal to create a key before painting. Great alternative to sandpaper, for a more comfortable grip.

DIM	GRÃO	PACK QUANTIDADE	Nº ARTIGO
100x66x25 4 FACES	60	1	66254435435
	100	1	66254435436



ESPONJAS DE 2 FACES

Esponjas laváveis e reutilizáveis com abrasivo nas quatro faces. Podem ser utilizadas em madeira, tinta, metal e gesso, para a remoção agressiva de material na passagem prévia à pintura. Grande alternativa à folha de lixa devido à sua maior comodidade na fixação.

DIM	GRÃO	PACK QUANTIDADE	Nº ARTIGO
123x98x12 2 FACES	60	1	66254435437
	100	1	66254435438

ESPONJAS DE ÂNGULO DUPLO

Esponjas laváveis e reutilizáveis com dois ângulos agudos para trabalhar cantos intrincados e zonas ou contornos de difícil acesso. Podem ser utilizadas em madeira, tinta, metal e gesso, para decapar e lixar materiais antes da pintura. Grande alternativa à folha de lixa devido à sua maior comodidade na fixação.



DIM	GRÃO	PACK QUANTIDADE	Nº ARTIGO
125x75x25 4 FACES 2 ÂNGULOS	60	1	66254435441
	100	1	66254435443





R230

Banda para lixagem de pavimento com abrasivo de óxido de alumínio e suporte de tela forte.
Produto multifuncional ideal para lixagem de pisos em madeira.



DIM (mm)	GRÃO	QTD, EMBALAGEM	Nº ARTIGO
200x480 	24	20	66254445457
	40	20	66623305193
	60	20	66623305192
	80	20	69957353993
	100	20	66254445458
	120	20	63642557864
200x551 	24	10	66254445468
	36	10	66254445467
	40	10	66254445466
	60	10	63642588232
	80	10	66254445465
	100	10	69957372801
200x750 	120	10	66254445464
	24	10	63642521182
	36	10	69957349006
	40	10	69957349007
	60	10	69957349010
	80	10	69957349014
	100	10	69957349394
	120	10	63642558814





DISCOS ABRASIVOS DUPLA FACE H425

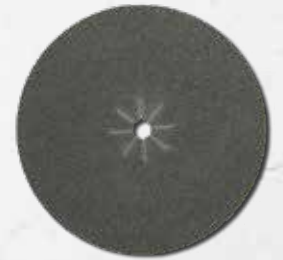

Disco dupla face com abrasivo de carboneto de silício fornece alta ação de corte em aplicações de lixagem de pavimentos.

DIM (mm)	GRÃO	QTD. EMBALAGEM	Nº ARTIGO
375x40 	40	10	66254449462
	60	10	66254449463
	80	10	66254449464
	120	10	66254449466
	40	10	66254449479
406x25 	60	10	66254449471
	80	10	66254449472
	100	10	66254449473
	120	10	66254449474



DISCOS SIMPLES H425

Discos simples com abrasivo de carboneto de silício, utilização ideal em superfícies de pedra e madeira macia. Apenas para aplicações a seco.

DIM (mm)	GRÃO	QTD. EMBALAGEM	Nº ARTIGO
140x22 	36	100	63642546555
	60	100	63642546518
	80	100	63642546519
	120	100	69957360223
150x12 	36	50	63642546553
	40	100	69957360199
	50	100	63642546525
	60	100	63642546527
	80	100	63642546529
	100	100	69957360218
180x22 	36	50	66261176663
	40	50	66261176664
	50	50	66261176685
	60	50	66261176638
	80	50	63642548176
	100	100	69957376890
	120	100	69957377839





DISCOS SCREENBAK Q421



Discos screenbak à prova de água com abrasivo de carboneto de silício em suporte de malha aberto para extrema resistência à carga, de forma a aumentar a durabilidade. Aplicações de lixagem de madeira.











DIM (mm)	GRÃO	QTD, EMBALAGEM	Nº ARTIGO
406	60	10	66261120519
	80	10	63642536521
	100	10	66261120517
	120	10	66261120516
	150	10	63642536524
	180	10	63642515105
	220	10	63642552254



DISCOS LIMPEZA SOLOS



O Beartex oferece uma vasta gama de discos de limpeza de pavimentos, desde a remoção até o acabamento espelhado brilhante. Para aplicações gerais de depuração e limpeza, o Beartex oferece dois discos que irão remover o lixo e a fuligem da superfície para preparar o piso antes do revestir ou lustrear.

DIM (mm)	GRÃO	QTD, EMBALAGEM	Nº ARTIGO
406 Standard		Branco Super Brilho	5 63642585892
		Vermelho Polimento	5 63642585890
		Bege	5 63642585873
		Preto Super Decapagem	5 63642585841
		Verde Super Lixagem	5 63642585877
		Azul Super Limpeza	5 63642585868
406 Linha fina		Preto	10 63642585895
		Verde	10 63642585899
		Beje	10 63642585903
		Branco	10 63642585904







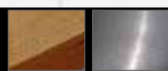

DISCOS SELF-GRIP H231



Disco de óxido de alumínio de alto desempenho para desbaste, lixagem intermédia e acabamento em madeira maciça.

DIM (mm)	GRÃO	QTD. EMBALAGEM	Nº ARTIGO
 125	36	100	66261176734
	60	100	63642516174
	80	100	63642516175
	120	100	63642516176
	180	100	63642537389
	240	100	69957360184
 150	320	100	63642537390
	36	50	63642551458
	40	100	63642531875
	50	100	69957360119
	60	100	63642519158
	80	100	63642546787
	100	100	63642531872
	120	100	63642531871
 150	150	100	69957360170
	180	100	63642536755
	240	100	63642546797
	40	100	66261026066
	60	100	69957382764
	80	100	66261026069
 150	100	100	66261026070
	120	100	66261026071
	240	100	69957351531
	40	100	63642550341
	60	100	63642536740
	80	100	63642536741
 150	100	100	63642568763
	120	100	63642546779
	150	100	63642546781



DISCOS SELFGRIP H425

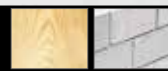

Discos selfgrip com abrasivo de carboneto de silício para ação de corte forte em aplicações de lixagem de madeira e betão.

DIM (mm)	GRÃO	QTD. EMBALAGEM	Nº ARTIGO
 406	40	10	66254461030
	60	10	66254499602
	80	10	66254461035
	100	10	66254461037
	120	10	66254464732





FOLHAS DE LIXAGEM PARA PAVIMENTO H421



Folhas de papel resistente com abrasivo de carboneto de silício, fornecem uma taxa de corte elevada em aplicações de lixagem de pavimento.

DIM (mm)	GRÃO	QTD, EMBALAGEM	Nº ARTIGO
205x475 	24	25	66623319705
	40	25	66623319704
	60	25	66623319702
	80	25	66623319697
	120	25	66623319698



NORTON

SAINT-GOBAIN

clipper[®]

QUESTÕES TÉCNICAS

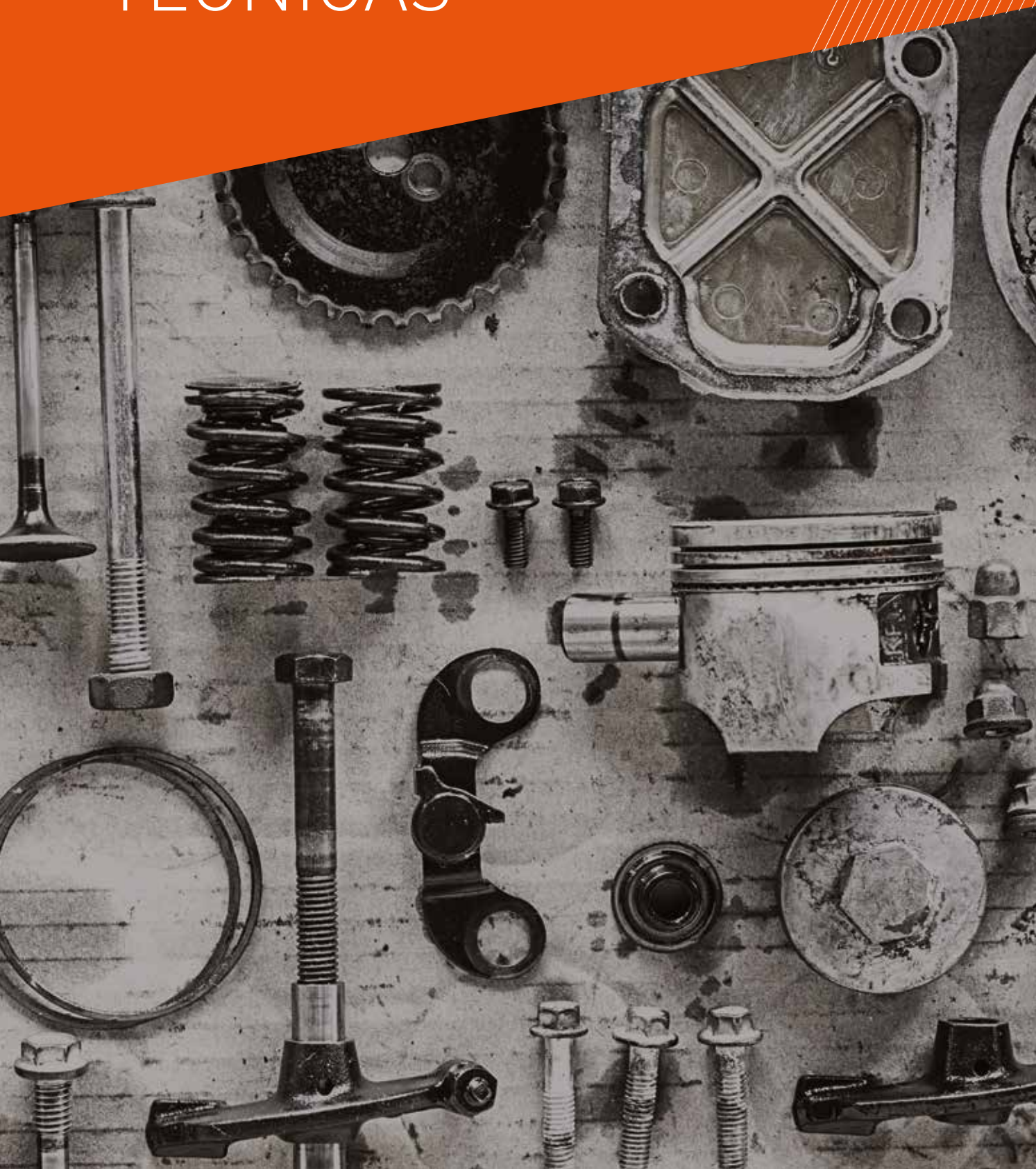

RESOLUÇÃO DE PROBLEMAS DISCOS DIAMANTADOS

DESGASTE DO DISCO

Desgaste dos rolamentos do veio da máquina.	Instale novos rolamentos na máquina.
Desgaste do veio da máquina. Pode ter sido feito um sulco no veio devido ao disco anteriormente utilizado ter girado no veio.	Substitua o veio desgastado.
O disco patina no veio.	Aperte o parafuso da haste. Certifique-se de que o pino de direção está encaixado e a funcionar quando necessário.
Aglomerante muito duro para o material, fazendo com que o disco "estale".	Use a especificação adequada do disco, um disco com aglomerante mais macio pode ser necessário.
O disco está a ser demasiado pressionado e não permite cortar - provoca "saltos" e o disco pode sair do sítio.	Desacelere a taxa de passagem ou reduza a profundidade de corte.
A velocidade do veio do disco é muito alta - provoca polimento e faz com que o disco atue com demasiada pressão e salte.	Reduza a velocidade do veio para a RPM recomendada.

DESGASTE IRREGULAR DO SEGMENTO

Fluxo de água insuficiente, geralmente num dos lados do disco, reduzindo a folga lateral.	Verifique se os tubos estão limpos e posicionados corretamente. Certifique-se de que a água limpa é igualmente distribuída em ambos os lados do disco.
Defeito do equipamento, provocando o desgaste do disco.	Substitua rolamentos, veios da máquina desgastados ou realinhe o veio. Em cortadoras de betão, assegure-se de que o motor funciona sem problemas, para evitar vibrações, que por sua vez fazem com que o disco bata regularmente.
Cabeça de corte desalinhada.	Verifique o alinhamento da cabeça da corte, vertical e horizontalmente.

DESGASTE PREMATURO DO CENTRO DE AÇO

Centro do aço com desgaste mais rápido do que o segmento diamantado.	Se o corte do material for muito abrasivo, deve usar-se um disco com segmentos de proteção de subcotação.
Partículas altamente abrasivas são geradas durante o corte.	Use água suficiente para eliminar as aparas do corte.
1. Martelo do segmento. 2. Segmento de altura dupla. 3. Segmento inclinado.	Atenção: "wear-retardant cores" nem sempre são a resposta final para eliminar o corte por baixo. Os discos devem ser inspecionados periodicamente durante a utilização.

CENTRO DE AÇO PARA PERDA DE TENSÃO

O núcleo do disco foi sobreaquecido.	Forneça a quantidade adequada de água em ambos os lados do disco. Certifique-se de que a bomba de água está a produzir água suficiente, que não ocorre bloqueio nas linhas de água, e que os tubos estão posicionados corretamente.
O núcleo do disco foi sobreaquecido como resultado da rotação do disco no veio.	Verifique se o veio e furo têm danos. Aperte a porca do veio e certifique-se de que o pino de transmissão está presente e a funcionar em cortadoras de pavimento.
O núcleo de aço do disco foi sobreaquecido devido à fricção lateral do núcleo do disco no material a ser cortado.	Alinhe adequadamente a máquina para permitir o corte direto. Evite torcer o disco no corte. Mantenha a cortadora apertada. Certifique-se de que o RPM do veio está correta para que o disco funcione à velocidade recomendada.
Pressão desigual sobre as flanges.	As flanges devem ser de diâmetro idêntico e correto e limpas regularmente.
As RPM do veio da máquina não corresponde ao RPM recomendado do disco.	Se a velocidade do veio for muito alta, o disco irá atuar com força e sobreaquecer, utilize a velocidade correta do veio para o diâmetro do disco.

O DISCO OSCILA

O disco foi montado numa máquina danificada ou desgastada.	Verifique se há rolamentos danificados ou desgastados, veio do disco dobrado ou desgastado. Verifique também as flanges para garantir que estão limpas, lisas e dentro do diâmetro recomendado pelo fabricante.
O disco está a girar em velocidade de operação inadequada (RPM).	Certifique-se de que o veio está a girar nas RPM adequadas combinando a velocidade recomendada para o diâmetro do disco. Utilize um tacómetro para garantir que o veio da máquina está ajustado à velocidade de operação adequada.
Disco dobrado.	Não use, entre em contato com o fabricante.

RESOLUÇÃO DE PROBLEMAS DISCOS DIAMANTADOS

FURO DO DISCO OVALIZADO

As flanges do disco não estão devidamente apertadas, fazendo com que o disco gire ou vibre no veio.	Aperte o parafuso do veio e certifique-se de que o disco está adequadamente seguro para evitar a rotação no veio.
Flanges desgastadas, dobradas ou sujas que não permitem o aperto adequado do disco.	Limpe ou substitua as flanges, certifique-se de que elas não estão desgastadas e aperte corretamente o parafuso do veio.
O disco não está montado corretamente.	Certifique-se de que o disco está montado no diâmetro apropriado do veio.

DISCO COM POUCA DURABILIDADE

Utilização incorreta do disco num material específico.	Use a especificação adequada do disco, conforme recomendado pelo fabricante, dependendo da potência da máquina e da dureza e tipo de corte do material.
Rolamentos do veio do disco desgastados, ou veio da máquina desalinhado.	Substitua as peças defeituosas.
Perda de energia, resultante de correias de transmissão soltas ou danificadas.	Aperte ou substitua as correias de transmissão.
Fluxo de água inadequado para o disco.	Certifique-se de que as mangueiras de água estão limpas e livres de bloqueios. Assegure um fluxo de água limpo e correto com base no diâmetro do disco.
A potência da máquina é muito alta para a especificação.	Consulte o gráfico de aplicação para definir a especificação adequada e a dureza do aglomerante a serem utilizados com base na potência da sua serra.
Velocidade do veio da máquina é muito baixa para o diâmetro do disco.	Use a velocidade / configuração correta para o diâmetro do disco ou utilize um disco maior.

O DISCO NÃO VAI CORTAR

O disco é muito duro para o material a cortar (especificação de disco incorreta).	Consulte o gráfico de aplicação do disco para a especificação do disco adequado com base na potência da máquina e no tipo e dureza do agregado.
O disco está vidrado, provavelmente como resultado de ser utilizado num material muito difícil ou corte em profundidade com uma só passagem.	Afie o disco cortando materiais abrasivos mais macios para expor os diamantes. Se for necessário um reavivamento contínuo, isso indica que a especificação do disco é muito dura para o material a ser cortado.
Velocidade de rotação do disco muito alta.	Utilize a velocidade correta do veio (RPM) para o diâmetro do disco.
Corte muito fundo numa só passagem.	O corte em várias passagens é frequente.
Permita que o diamante faça o trabalho.	Pressionar muito a ferramenta diamantada fará com que o diamante fique polido e pare de funcionar.

PERDA DE SEGMENTO

O material e / ou a cortadora não foram segurados com firmeza, o que fez com que o disco torcesse ou se obstruísse durante o corte.	Segure o material ou a cortadora com firmeza.
Não cortar em linha reta com sobrecorreção fez com que a lâmina torcesse ou encravasse durante o corte.	Alinhe corretamente a cortadora para permitir o corte a direito, evite a torção do disco durante o corte.
Flanges defeituosas causam a oscilação ou falha do disco durante o corte, de forma a suportar adequadamente o alinhamento perfeito do disco.	Limpe materiais estranhos da superfície das flanges ou substitua-as se estiverem abaixo do diâmetro recomendado pelo fabricante ou no caso de estarem dobradas ou deformadas.
O disco é muito duro para o material, causando o vidrar do segmento. O segmento separa-se por impacto ou fadiga.	Use a especificação adequada do disco para o material a ser cortado.
Sobreaquecimento devido a inadequada refrigeração (água ou ar). Geralmente é acompanhado por descolorações no centro, na área de perda de segmento. O superaquecimento dos discos pode causar rachaduras no centro ou perda de segmento.	Corte a húmido - forneça fluxo de água adequado em ambos os lados do disco. Corte a seco - permita que periodicamente que os discos girem sem a peça de corte. O disco irá arrefecer em segundos para que possa continuar a cortar.
Desgaste dos segmentos junto ao centro de aço.	Segmentos que são cortados por baixo ou que têm inadequado fornecimento de água. Utilize a proteção adequada ou aumente o fluxo de água. Em caso de dúvida, devolva o disco para verificação.
A potência da máquina é muito elevada para a especificação.	Consulte o gráfico de aplicação para definir a especificação adequada a ser usada com base na potência da sua cortadora.

SEGMENTOS COM FISSURAS

O disco é muito duro para o material a ser cortado.	Use um disco com um aglomerante mais macio.
---	---

SUORTE TÉCNICO: CONSELHOS UTILIZAÇÃO

AS DIFERENTES FORMAS DOS SEGMENTOS



SEGMENTADO

Os entalhes, (espaços entre os segmentos), ajudam a extrair os resíduos do corte e a arrefecer o disco. Também oferecem ao disco uma pequena flexibilidade para prevenir fissuras criadas quando usado em condições severas. Ideais para betão, betão armado, asfalto e todos os materiais de construção.



PISTA CONTÍNUA LISA

Os discos de pista contínua são escolhidos para uma boa qualidade de acabamento. A superfície plana contínua significa que não há pancadas contra o material que podem criar rebarbas na peça de trabalho. Este tipo de disco é particularmente adequado para azulejos que necessitam de um acabamento perfeito.



PISTA CONTÍNUA CANELADA TURBO

Quando o material é extremamente duro, um corte mais agressivo é necessário, então uma pista contínua canelada é o melhor ajuste. Este desenho dá pequenas pancadas na peça de trabalho quando aborda azulejos duros e materiais de construção. Adequado para cerâmica e azulejos de porcelana, granito, telhas e outros materiais duros.

CONSELHOS PARA CORTADORAS DE AZULEJOS

NUNCA FORCE O CORTE E PERMITA QUE O DISCO E O TORQUE DO MOTOR DA MÁQUINA FAÇAM O TRABALHO.

- Verifique se a bomba de água está devidamente imersa antes da sua utilização.
- Limpe a bomba e a bandeja de água logo após a sua utilização para evitar a formação de depósitos sólidos, assim trabalha com total segurança e aumenta a vida útil da máquina.
- Em cortadoras de azulejos, certifique-se de que a faca divisória (suporte da proteção do disco) está devidamente alinhada com o disco diamantado para evitar que os azulejos fiquem presos ou partam.
- Desacelere sempre a velocidade no final do corte para evitar a quebra dos azulejos e para obtenção de uma qualidade de corte satisfatória.



Para obtenção de ótimos resultados, recomendamos que equipe as suas máquinas Clipper com discos diamantados Norton, projetados especialmente para cortes a húmido de azulejos.

CORTADORAS DE ALVENARIA MÉTODOS DE CORTE

PROFUNDIDADE TOTAL OU CORTE FIXO

No corte fixo ou em total profundidade, a cabeça de corte é bloqueada numa posição fixa e o material é empurrado para dentro, como a imagem. Esta técnica geralmente é mais eficaz do que apenas segurar a cabeça por baixo.

Funciona bem com discos diamantados de corte a húmido para alguns materiais macios. É menos eficiente do que o método "Corte por Passos" para a maioria dos materiais, especialmente quando se utilizam discos abrasivos.

CORTE DE MÚLTIPLOS PASSOS

O corte em múltiplos passos consiste em deslocar o carrinho do transporte com o material a ser cortado para trás e para a frente sob o disco em rotação.

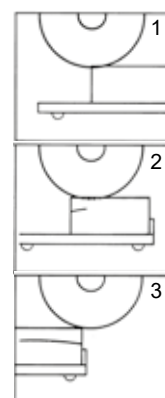
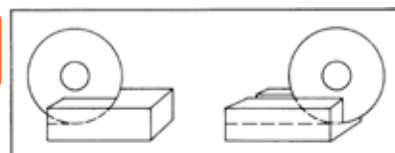

- Com firmeza, coloque o material a ser cortado no carrinho do transporte contra a guia e a barreira de corte, mantendo as mãos bem longe do disco.
- Ligue a máquina.
- Mova o carrinho do transporte para a frente perto do disco e puxe a cabeça de corte para baixo até o disco ficar num ponto em que tenha um ligeiro contacto com a superfície do material.
- Alcance o material por baixo com movimentos de comprimento total rápidos, fazendo um corte superficial (aproximadamente 3mm de profundidade, como mostrado na figura) no corte para a frente.
- No movimento de corte para trás, levante o disco acima da linha de corte.
- Complete cada movimento para a frente e para trás passando o material além do centro do disco antes de iniciar o movimento inverso do carrinho do transporte.



Dica Clipper

NOTA: Quanto mais duro for o material, mais rápidos deverão ser os movimentos para frente e para trás. O corte por passos reduz a área da circunferência do disco em contacto com o material, mantendo o disco frio, a girar livremente e a cortar na máxima eficiência.

- Certifique-se de que a bomba de água está ligada à conexão no motor da cortadora. Verifique que a bomba de água está ligada antes de iniciar uma operação de corte a húmido.
- A pega da válvula deve estar ativada em linha com o fluxo de água. Ligue o motor e certifique-se que ambos os lados do disco estão a obter um fluxo adequado de água.
- Certifique-se sempre de que o nível de água cobre a grelha na parte inferior da bomba. Não permita que lama e sujidade fiquem demasiado entranhadas na panela bloqueando a entrada da bomba.
- Limpe a bandeja de água e a bomba após a utilização.
- Adapte a velocidade aplicada sobre disco diamantado e a profundidade de corte para evitar sobreaquecimento e falhas do motor.

CONSELHOS PARA CORTADORAS DE PAVIMENTO

SELEÇÃO E MONTAGEM DOS DISCOS

Certifique-se de que a especificação do disco diamantado é selecionada de acordo com o material a cortar e potência da máquina. Antes de montar qualquer disco, deve verificar se foi danificado durante o envio, manuseio ou utilização prévia. O disco deve estar devidamente ajustado sobre o eixo e o pino de transmissão. Este deve projetar-se através do furo no disco e flange. Não force o disco no eixo. A guarda protetora do disco deve estar sempre colocada quando a serra estiver em funcionamento. Utilize sempre proteção de disco com tamanho adequado para o disco a utilizar. O operador deve usar sempre óculos e equipamento de segurança.



MANUTENÇÃO DA MÁQUINA E PRECAUÇÕES DE SEGURANÇA

Exposição Total Diária (C)	< 2,5m/s ²	2,5m/s ² < DE < 5m/s ²	> 5m/s ²
Status	Sem ação necessária (D)	O empregador deve tomar precauções para reduzir ou eliminar HAV	O empregado não deve trabalhar mais

A Directiva da UE 2002/44 / CE (a "Directiva da Vibração") atribui responsabilidades aos empregadores para garantir que os riscos das vibrações mãos e braços são eliminados ou reduzidos ao mínimo. Também estabelece limites máximos para a exposição diária a este tipo de vibrações.

Cada vez que utilizar correias novas, verifique e ajuste a sua tensão após 1 hora de utilização: o ajuste baixo da tensão é a principal causa do desgaste prematuro das correias. Verifique regularmente o filtro de ar para preservar a vida e o desempenho do motor. Refrigeração adequada deve ser utilizada ao cortar a húmido com discos diamantados. Este fornecimento adequado é necessário para manter a vida do disco e a eficiência de corte. Se, por qualquer razão, o disco se afastar durante o corte, levante o disco, verifique a flange e aperte o parafuso do eixo do disco externo antes de reiniciar o motor. Verifique danos no disco. Tenha cuidado ao retomar o corte. Certifique-se que o disco está no alinhamento do corte anterior. Nunca deixe uma cortadora de pavimento sem vigilância enquanto o motor está em funcionamento. Não permita que a serra role quando não estiver a ser utilizada. Opere o motor na RPM adequada. Nunca altere a RPM ou regulação do regulador. Em caso de EMERGÊNCIA: "DESLIGUE O MOTOR".

MÉTODOS DE CORTE PARA BETÃO OU ASFALTO

Durante o corte, não exerça pressão lateral excessiva nas pegas com método de condução. Não force ao disco no material, baixando o disco muito rapidamente ou aumentando a velocidade da serra. Os discos com maior diâmetro, 450 mm e acima, são sistematicamente utilizados num passo do método de corte em profundidades de corte de 5cm a 8cm em viagens curtas de 15 a 20min. Assim, o disco permanece numa condição de corte livre e permite uma redução que pode ir até 30% do tempo de corte total. Para cortes mais profundos (> 20cm), recomenda-se que as primeiras etapas de corte sejam efetuadas com um disco diamantado de pequeno diâmetro ($\leq 450\text{mm}$) e, em seguida, a utilização dum disco diamantado com maior diâmetro apenas para os últimos passos mais profundos. Este procedimento preserva a vida útil do disco mais dispendioso.



MÉTODOS DE CORTE DE BETÃO FRESCO

O betão fresco é cortado para controlo das fissuras em pavimentos grandes de betão. O corte inicial do betão é feito num período de 24 horas a uma profundidade de 1/3 a 1/4 da sua espessura total. Geralmente, o diâmetro dos discos de 300 e 350 mm é utilizado com 3 ou 4mm de largura. Após o corte inicial, a junta pode precisar de ser alargada para o haste de suporte e/ou selante. Para este procedimento é necessário um disco com diâmetro de 300 ou 350mm com largura até 10mm. Esta operação, por vezes, exige discos "Bevel" com segmentos triangulares para produzir um chanfro nas arestas das juntas.



CONSELHOS DE PERFURAÇÃO

DESEMPENHO DE QUALQUER BROCA DE PERFURAÇÃO DE NÚCLEO DIAMANTADA DEPENDE MUITO DA UTILIZAÇÃO DE TÉCNICAS ADEQUADAS DE PERFURAÇÃO. EMBORA AS CONDIÇÕES E OS MATERIAIS DE PERFURAÇÃO POSSAM VARIAR, SEGUIR DIRETRIZES ESPECÍFICAS E PRECAUÇÕES DE SEGURANÇA GARANTE UMA VELOCIDADE DE PERFURAÇÃO SEGURA E RÁPIDA E UMA VIDA ÚTIL MAIS LONGA.



Dica Clipper

IMPORTANTE: Use sempre equipamento de segurança adequado, óculos, calçado, auriculares e capacete, e equipamento respiratório quando for necessário.

TÉCNICAS DE PERFURAÇÃO

A perfuração pode ser feita com equipamento portátil ou fixo.

A perfuração manual tem a vantagem de exigir menos preparação e é uma operação mais rápida, no entanto, apenas recomendável para diâmetros de perfuração até 150mm. A embreagem de segurança dos motores portáteis é desenhada para proteger o utilizador de lesões no braço e na mão e, portanto, com ajuste a muito menos torques do que numa operação de perfuração fixa.

A perfuração fixa requer maior trabalho de preparação para fixar adequadamente o equipamento, mas, em seguida, permite diâmetros de perfuração muito maiores sem limitação de torques.

Pode consultar os nossos gráficos de seleção de produtos para escolher a melhor ferramenta para cada uma das suas necessidades.

FIXAÇÃO DE EQUIPAMENTO DE PERFURAÇÃO

Segure a broca do núcleo na superfície de trabalho para que não haja movimento na broca que permita que se prenda no furo. Existem três métodos principais de fixação:

BUCHA DE FIXAÇÃO

- Meça e marque claramente o local a perfurar, como o furo para fixação do equipamento de perfuração.
- Selecione o tipo certo de bucha adaptada ao material a ser perfurado.
- Utilize ferramentas para instalação da bucha com um martelo para garantir que fica totalmente apertada no material.
- Posicione o equipamento de perfuração no local de perfuração, utilizando o ponteiro a laser.
- Aperte e ajuste o equipamento de perfuração utilizando os 3 parafusos de ajuste e nível de bolha.

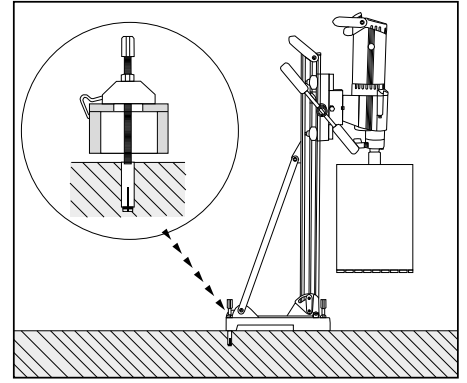

FIXAÇÃO A VÁCUO



Dica Clipper

CUIDADO: A fixação a vácuo requer uma superfície sólida e plana para garantir a melhor segurança para os operadores. Certifique-se de que a superfície não quebra ou separa sob o peso do equipamento de perfuração.

- Meça e marque claramente o local de perfuração.
- Posicione a base de vácuo e ligue-a à bomba de vácuo. Certifique-se de que a torneira de limpeza a vácuo está fechada.
- Se necessário, faça peso ou pressão adicional acima da base de vácuo para ajudar a gerar o vácuo.
- Arranje a vareta com rosca na base de vácuo e posicione o equipamento de perfuração no local a perfurar, usando o ponteiro a laser.
- Aperte e ajuste o equipamento de perfuração utilizando os 3 parafusos de ajuste e o nível de bolha.

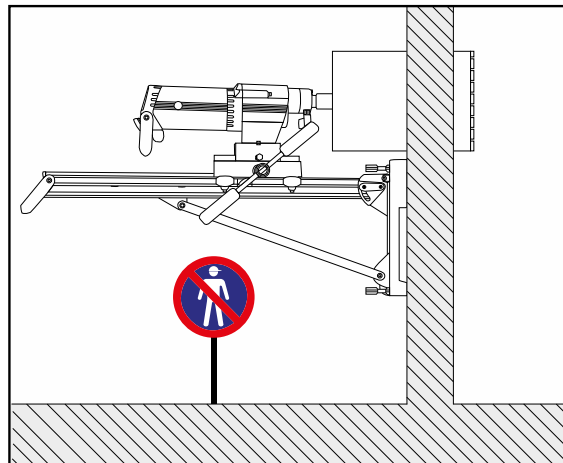
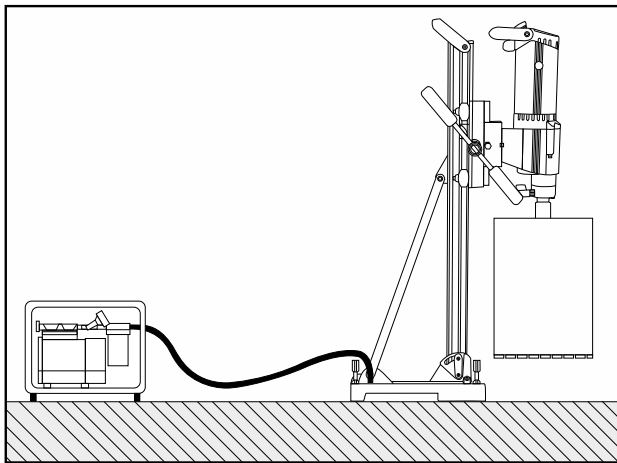

FIXAÇÃO DE SUPORTE



Dica Clipper

CUIDADO: A fixação de suporte requer uma superfície sólida em ambas as extremidades do suporte para garantir a melhor segurança para os operadores. Certifique-se de que a superfície não quebra ou separa com a força do aperto do suporte.

- Meça e marque claramente o local de perfuração.
- Posicione o equipamento de perfuração e fixe-o ao suporte. Também pode posicionar o suporte telescópico no topo da coluna ou diretamente na base de perfuração.
- Aperte e ajuste o equipamento de perfuração utilizando os 3 parafusos de ajuste e o nível de bolha.

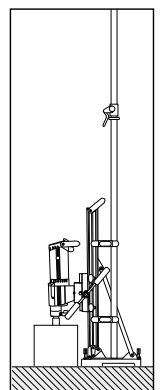

OPERAÇÃO DE PERFURAÇÃO

- Monte o motor de perfuração no equipamento. Utilize um aro de libertação rápida entre o motor e a broca do núcleo para evitar o bloqueio após o trabalho.
- Ajuste a velocidade de rotação adequada ao diâmetro da perfuração.
- Ligue o abastecimento de água e prepare uma quantidade suficiente de água para garantir que o furo seja constantemente lavados de resíduos abrasivos.
- Ligue a ficha de três pontas (PRCD) no cabo de alimentação do motor a uma tomada elétrica com voltagem apropriada.
- Baixe lentamente a broca no corte para que não haja derrapagem ou movimento lateral na broca. A circunferência total da broca deve penetrar na superfície de perfuração antes de ser aplicada pressão adicional nas pegas.
- Exerça pressão para baixo constante na broca durante a perfuração. Não force a broca no material.
- Não pare o fluxo de água ou a rotação da broca, desde que a broca esteja no furo. Se a taxa de perfuração diminui visivelmente, verifique a broca. A taxa de penetração mais lenta geralmente significa que a broca está desapertada e precisa de ser apertada.

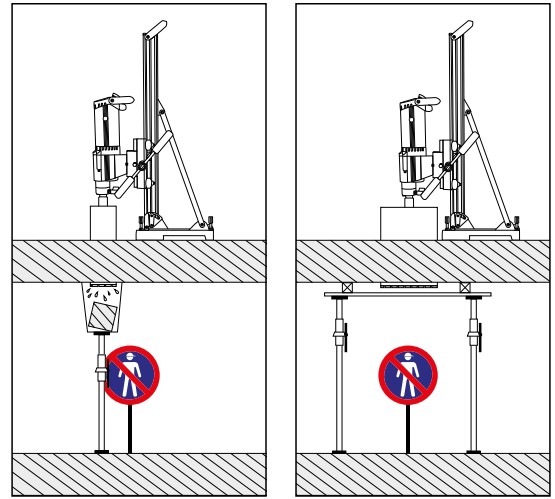

Na maioria dos casos, a broca de perfuração requer o uso de água. Coloque corretamente a broca, pois o uso de ferramentas elétricas em áreas húmidas pode ser perigosa.

As caroteadoras de perfuração têm de ser fixadas com segurança à superfície de trabalho desejada, (parede, deck, etc.), utilizando os parafusos de ancoragem, base de vácuo ou fixadores. Tenha muito cuidado ao perfurar através dos pavimentos.

Verifique se há condutas elétricas. Proteja todo o pessoal e materiais nas áreas de perfuração..

RPM IDEAL PARA BROCAS DIAMANTADAS

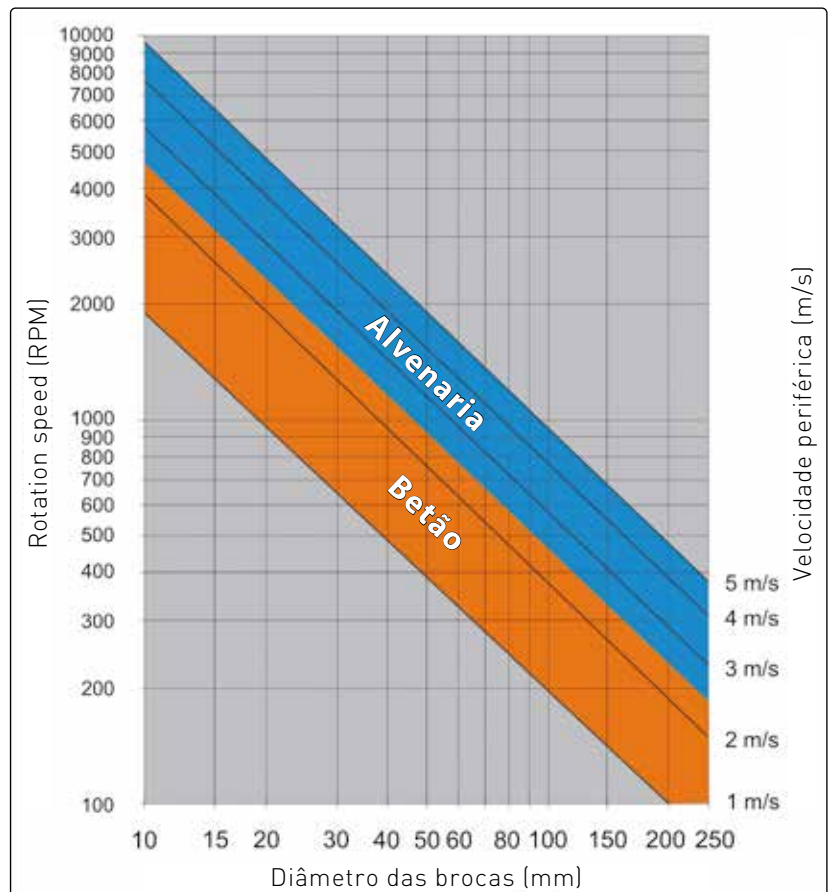

RECOMENDAÇÕES DE SEGURANÇA PARA DISCOS DIAMANTADOS

DISCOS DIAMANTADOS SEMPRE E NUNCA

	SEMPRE	NUNCA
1	 Garanta que a serra tem a marca EN13236	 Não utilize uma serra que não tenha a marca EN 13236
2	 Leia sempre as instruções de segurança	 Não deite fora as instruções antes de as ler
3	 Verifique se a serra está danificada	 Nunca utilize serras danificadas
4	 Alinhe corretamente os flanges	 Falanges incorretamente alinhadas
	 Observe a direção de rotação	 Tamanho do furo incorreto - sem direção de rotação
5	 Garanta que a proteção é adequada	 Nunca remova a guarda

	SEMPRE	NUNCA
6	 Verifique se a peça a trabalhar está fixa	 Nunca corte uma peça de trabalho instável
7	 Utilize equipamento de proteção	 Nunca corte sem equipamento de proteção
8	 Utilize apenas para corte	 Não desbaste sem um disco diamantado
9	 Corte sempre a direito	 Nunca torça durante o corte
10	 Permite a serra corte livremente	 Nunca force o corte

SISTEMAS DE MARCAÇÃO DO DISCO

- 1 Nome do Produto
- 2 Corte a Seco ou a Húmido
- 3 Logo de Soldadura a Laser
- 4 Standards Europeus
- 5 Pictogramas de Material
- 6 Categoria de qualidade
- 7 Tamanho do diâmetro do furo
- 8 Código EAN 13
- 9 Pictograma da Máquina
- 10 Segurança e Restrições de Utilização



SISTEMAS DE MARCAÇÃO DO DISCO

- 1 Nome do Fabricante
- 2 Número do Artigo
- 3 Normas de Segurança Aplicáveis
- 4 Sentido da Rotação
- 5 Especificação
- 6 Diâmetro e Furo
- 7 Código de produção do fabricante requerido para rastreabilidade
- 8 Velocidade máxima de operação em RPM e m/s



PICTOGRAMAS DE SEGURANÇA E INFORMAÇÃO:



Não utilize para desbaste



Não utilize com máquinas de corte portáteis



Não utilize para desbaste a húmido



Apenas para desbaste a húmido



Utilize óculos



Utilize luvas de proteção



Utilize apenas com suporte



Utilize auriculares



Coloque máscara de proteção



Referência ao manual de instruções



Não utilizar se danificado



Não utilizar se danificado



Perigo: risco de corte



Perigo: risco de corte

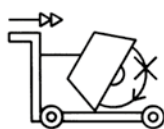

Nunca desloque a máquina com o disco ainda em rotação



Direção de rotação do disco



Não levante a máquina do sítio



Levante aqui

MARCAÇÃO DA MÁQUINA

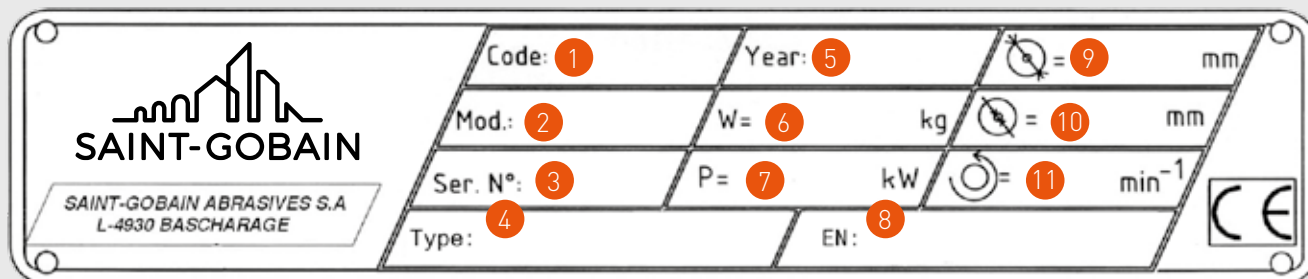

- | | | |
|-------------------|-----------------------|-----------------------------|
| 1 Código | 5 Ano de Produção | 9 Diâmetro do Disco |
| 2 Modelo | 6 Peso | 10 Diâmetro do Furo |
| 3 Número de Série | 7 Potência | 11 Velocidade Máx. do Disco |
| 4 Tipo de Máquina | 8 Normas de Segurança | |

SISTEMA DE ESPECIFICAÇÃO DA FORMA



BF 27

Discos de desbaste com centro deprimido. Disponíveis nos diâmetros 76-230mm para máquinas portáteis

Aplicação: desbaste



BF 29

Discos de desbaste com centro deprimido. Disponíveis nos diâmetros 115 mm e 125mm para máquinas portáteis

Aplicação: desbaste

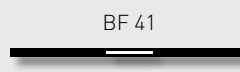

BF 41

Discos de corte simples. Disponíveis nos diâmetros 40-400mm para máquinas portáteis e 250-400mm para máquinas fixas

Aplicação: corte



BF 42

Discos de corte com centro deprimido. Disponíveis nos diâmetros 76-230mm para máquinas portáteis.

Aplicação: corte

REBARBADORAS PORTÁTEIS

TRABALHO DE DESBASTE PESADO

- Não utilize um disco de corte para rebarbar
- Não trabalhe com o lado lateral do disco, vai cortar as telas de reforço.
- Trabalhe com um ângulo de 10 a 30 ° numa ação longitudinal.

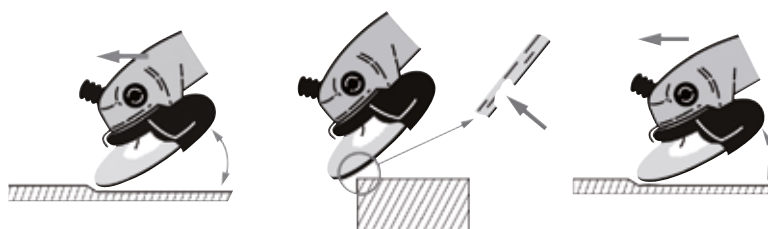

TRABALHO DE DESBASTE E ACABAMENTO

- Ângulo de trabalho 15 °.
- Ação giratória.



CORTE

- Organize a peça de trabalho para que uma secção uniforme possa ser cortada.

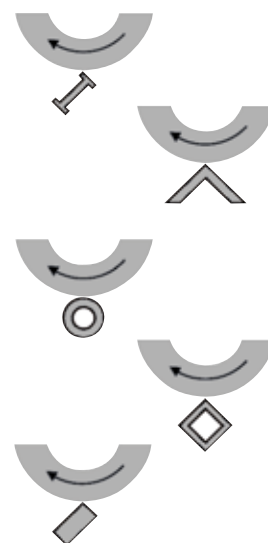
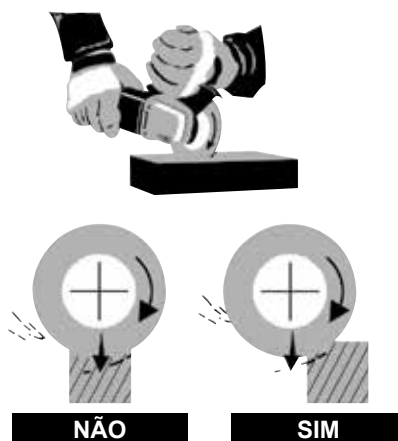
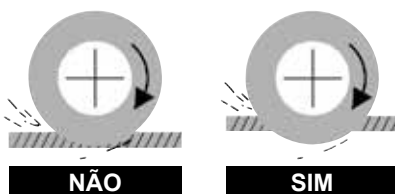

MÁQUINA FIXA

CABEÇA DESCENDENTE

- Disponha as peças a cortar para uma secção constante.
- Evite qualquer encravar do disco de corte.
- Certifique-se de que o disco está limpo.

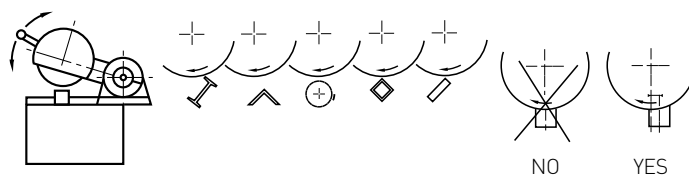

ALIMENTAÇÃO AUTOMÁTICA

- No caso de peças mais espessas,
"Use movimentos recíprocos da cabeça."

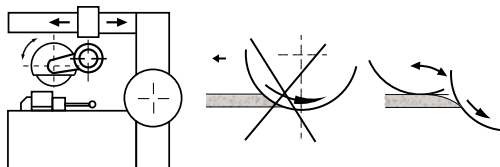

CABEÇAS OSCILANTES

MODO DE OPERAÇÃO

- 1 - Oscilante
- 2 - Corte

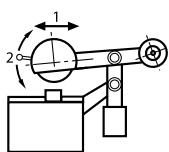

- Não utilize este tipo de máquina numa ação descendente.



CONDIÇÕES GERAIS DE VENDA

ARTIGO 1

FINALIDADE

As presentes condições gerais de venda têm como finalidade facilitar a transação das encomendas.

ARTIGO 2

MODIFICAÇÃO DE PEDIDOS

Artigos de stock: qualquer modificação ou anulação de pedido solicitado pelo comprador tem que ser confirmado por escrito ao nosso serviço comercial antes do envio dos produtos. Artigos de fabricação: a possível modificação estará sujeita ao estado de fabricação no momento do pedido da modificação.

ARTIGO 3

MODALIDADES DE ENVIO

O envio de mercadoria é efetuado através dum transportador elegido pelo vendedor. Os custos de transporte urgente, solicitado pelo comprador, serão suportados pelo mesmo. Uma importância fixa será repercutida na fatura para todos os pedidos de valor líquido inferior a 250 euros.

ARTIGO 4

ENCOMENDA MÍNIMA

Um valor mínimo de encomenda é solicitado aos compradores, baseado na sua condição de revendedores.

Quantidade mínima por linha de encomenda:

Quantidade mínima de encomenda dos produtos incluídos nesta Tabela está referida na respetiva linha com a indicação «UDS EMB».

Valor mínimo por encomenda:

Não se admitirão encomendas cujo valor líquido seja inferior a 150 euros. Serão, no entanto, e só consideradas exceções os pedidos de sobresselentes de máquinas.

ARTIGO 5

RECEÇÃO DA MERCADORIA

As reclamações tais como defeito de embalagem, não conformidade dos produtos entregues com as guias e remessa, devem ser formulados por escrito num prazo máximo de 8 dias a partir da receção. Sempre que a mercadoria à chegada não cumpra os requisitos, o cliente, deverá assinalar na guia do transportador as respetivas Reservas do Destinatário. Se, no prazo de 8 dias da chegada da mercadoria ao cliente, não se registar qualquer reclamação, implica a plena aceitação da entrega.

ARTIGO 6

MODALIDADES DE DEVOLUÇÃO DA MERCADORIA

Qualquer devolução deve ser objeto dum acordo entre o vendedor e o comprador. Todo o produto devolvido sem acordo prévio será colocado à disposição do comprador e não dará lugar a nenhum crédito. Nenhuma devolução será admitida após 2 meses da data de envio. Nenhuma devolução de produtos fabricados exclusivamente para o comprador, poderá ser aceite. A devolução de produtos só será aceite com portes pagos pelo comprador.

ARTIGO 7

CONSEQUÊNCIA DA DEVOLUÇÃO DAS MERCADORIAS

Toda a devolução aceite pelo vendedor levará à constituição dum crédito a favor do comprador, uma vez realizada a conferência qualitativa e quantitativa dos produtos devolvidos.

ARTIGO 8

EXCLUSÃO DA GARANTIA

Os nossos produtos só deverão ser usados para os fins para os quais foram concebidos, se por nós for reconhecido, após exame, que o material foi sujeito a uso indevido, não haverá lugar a qualquer aceitação da reclamação.

ARTIGO 9

ATRASO DE PAGAMENTO

No caso de não pagamento nos prazos estipulados, a sociedade reserva-se o direito de suspender as restantes encomendas em curso.

ARTIGO 10

MUDANÇA DE CONDIÇÕES E PREÇOS

A sociedade reserva-se o direito de mudar as condições e preços dos seus produtos sempre que os custos assim obriguem. No entanto, é nossa política avisar os clientes, sempre que possível, e com a maior antecedência.

ARTIGO 11

JURISDIÇÃO COMPETENTE

No caso de litígio, o foro competente será o da comarca da Maia, com renúncia a qualquer outro.

ARTIGO 12

DIREITO DE PROPRIEDADE

Todos os direitos de Propriedade Industrial dos produtos pertencem ao vendedor. Não poderá fazer-se uso dos mesmos sem expressa autorização deste último.

ARTIGO 13

CONTROLO DAS EXPORTAÇÕES

No caso dos produtos exportados para fora da União Europeia, deverão sê-lo em conformidade com as leis e regulamentações de controlo de exportações aplicáveis, assim como em conformidade com as disposições legais e normas relativas aos embargos e sanções económicas. O comprador será responsável por eventuais consequências que derivem do incumprimento de qualquer uma delas.

www.nortonabrasives.com



SAINT-GOBAIN

SAINT-GOBAIN ABRASIVOS, LDA.
Av. Augusto Ferreira
Moutinho Ramos, 750
4425-307 Folgosa - Maia
Portugal

Tel: +351 229 437 940
sga-pt@saint-gobain.com

www.youtube.com/NortonAbrasivesEMEA

A NORTON É UMA MARCA REGISTADA DA SAINT-GOBAIN ABRASIVOS.
Versão # C2024

**SEAM**TM
www.seam.earth