

# CG 252

BETRIEBSANLEITUNG

Übersetzung der Originalbetriebsanleitung



**NORTON**  
SAINT-GOBAIN

**elipper®**





# Konformitätserklärung

Der Unterzeichnete Hersteller:

**SAINT - GOBAIN ABRASIVES S.A.**  
**190, BD. J. F. KENNEDY**  
**L-4930 BASCHARAGE**

Erklärt hiermit, dass folgende Produkt:

Bodenschleifer : **CG 252**

Code : **70184694290**

Den Bestimmungen entsprechen:

- **"MACHINES" 2006/42/CE**
- **"BASSE TENSION" 2006/95/ CE**
- **" ELECTROMAGNETIC COMPATIBILITY" 2004/108/CE**
- **"NOISE" 2000/14/CE**

Gültig für die Maschinen ab Seriennummer:

1411000000

Stelle der Aufbewahrung der technischen Unterlagen:

Saint-Gobain Abrasives; 190, Bd. J. F. Kennedy; 4930 BASCHARAGE, LUXEMBOURG

Diese Konformitätserklärung verliert ihre Gültigkeit, wenn das Produkt ohne Zustimmung umgebaut oder verändert wird.

Bascharage, Luxembourg, 01.11.2014.



Olivier Plenert, Bevollmächtigter.



# CG 252 : BETRIEBSANLEITUNG

## INHALTSVERZEICHNIS

<b>1. GRUNDLEGENDE SICHERHEITSHINWEISE</b>	<b>6</b>
1.1 <i>Symbole</i>	6
1.2 <i>Typenschild</i>	6
1.3 <i>Sicherheitshinweise</i>	7
<b>2. MASCHINENBESCHREIBUNG</b>	<b>8</b>
2.1 <i>Kurzbeschreibung</i>	8
2.2 <i>Verwendungszweck</i>	8
2.3 <i>Technische Daten</i>	10
2.4 <i>Erklärung über die vibrationnsemissionen</i>	11
2.5 <i>Erklärung über die Emissionen von Laerm</i>	12
<b>3 MONTAGE UND ERSTMALIGE INBETRIEBNAHME</b>	<b>13</b>
3.1 <i>Werkzeugmontage</i>	13
3.2 <i>Elektrischer Anschluss</i>	13
3.3 <i>Verbindung der absaugeinheiten.</i>	13
3.4 <i>Verbindung der Wasserversorgung</i>	13
3.5 <i>Einschalten der Maschine</i>	13
<b>4 TRANSPORT UND LAGERN AUS DER MASCHINE</b>	<b>15</b>
4.1 <i>Transportsicherun</i>	15
4.2 <i>Transportvorgang</i>	15
4.3 <i>Außerbetriebnahme über längere Zeit</i>	15
<b>5. AUFSTELLEN UND BETRIEB DER MASCHINE</b>	<b>16</b>
5.1 <i>Angaben zum Einsatzort</i>	16
5.2 <i>Spezifische Einstellung der Maschine</i>	16
5.3 <i>Polieren und Vorbereitung aus der boden mit dem CG 252</i>	19
<b>7. STÖRUNG - URSACHEN UND BESEITIGUNG</b>	<b>21</b>
7.1 <i>Verhalten bei Störungen</i>	21
7.2 <i>Anleitung zur Fehlersuche</i>	21
7.3 <i>Schaltplan</i>	21
7.4 <i>Ersatzteilbestellung</i>	22



### **1.3 Sicherheitshinweise**

#### **Bef Vor Arbeitsbeginn**

- Lesen Sie sorgfältig diese Betriebsanleitung.
- Machen Sie sich vor Arbeitsbeginn an der Einsatzstelle mit der Arbeitsumgebung vertraut. Zur Arbeitsumgebung gehören z. B. die Hindernisse im Arbeits- und Verkehrsbereich, die Tragfähigkeit des Bodens, notwendige Absicherung der Baustelle zum öffentlichen Verkehrsbereich und Möglichkeiten der Hilfe bei Unfällen.
- Regelmäßig prüfen, ob die Festplatten von polieren sind richtig befestigt.
- Trennen Sie sofort die Tools von polieren oder verformt oder beschädigt, weil sie das Risiko von Unfällen während der Rotation.
- Überprüfen Sie regelmäßig die flexible Kupplung wegen seines Lebens steht im direkten Zusammenhang mit den Bedingungen für die Nutzung der Maschine.
- Verwenden Sie das Gerät ausschließlich mit der schützenden Gehäusen und Abdeckungen für den elektrischen Schaltkasten fest.
- Stellen Sie sicher, dass die Schutzhülle Folien vertikal und frei.  
When using the machine the protective casing must always be in contact with the ground.
- Für einen trockenen verwenden Verwenden Sie das Gerät ausschließlich mit ein absaugeinheiten. (Eine Düse ist für diesen Zweck vorgesehenen)
- Stellen Sie sicher, dass alle Schläuche (Saug- und Wasser-versorgung) nicht beschädigt sind und richtig angeschlossen ist.
- Bitte tragen Sie eine Schutzbrille beim Arbeiten.
- Nur polierwerkzeuge verwende NORTON. Die Verwendung von anderen Tools kann zur Beschädigung der Maschine führen.
- Nicht lassen die Maschine auf dem Werkzeug oder auf die flexible Kupplung wenn sie nicht in Verwendung, dies würde dazu führen, dass der vorzeitige Verformung der elastischen Kupplung. Sichern Sie in diesem Fall die Maschine auf dem Griff.
- !!! Verwenden Sie niemals die im regen !!!

#### **Maschine mit Elektromotormotor**

Schalten Sie das Netzteil aus dem CG 252 und trennen Sie sie vom Netz vor jedem Eingriff an der Maschine.

- Vermeiden Sie den Kontakt des elektrischen Verbindungen mit den Projektionen von Wasser oder Feuchtigkeit.
- Der CG 252 unbedingt korrekt mit der Masse verbunden. Im Zweifelsfall, überprüfen Sie die elektrischen Verbindungen von einem qualifizierten Elektriker.
- Im Notfall kann man die Maschine stoppen durch Drücken der "Rot" Druckknopf aus die Elektrischer Verbindungskasten
- Wenn der CG 252 ohne ersichtlichen Grund anhält, schalten Sie das Gerät am Strom auf der Maschine. Nur von einem qualifizierten Elektriker ist befugt ist, das Problem untersuchen und lösen.

## 2. MASCHINENBESCHREIBUNG

Alle Änderungen an der Wassertank, die ihre ursprünglichen Eigenschaften verändern, dürfen nur von Saint-Gobain Abrasives durchgeführt werden, damit die Maschine den gültigen Sicherheitsnormen entspricht. Saint-Gobain Abrasives behält sich das Recht vor, Änderungen an der Wassertank vorzunehmen.

### 2.1 Kurzbeschreibung

Die Polierer Schleifmaschine CG 252 ist speziell für die Zubereitung von kleinen und mittleren Flächen. Robuste und leistungsstarke Maschine, kann sie verwendet werden auf der Baustelle, sondern auch in der Industrie.

### 2.2 Verwendungszweck

Der CG 252 ist ausgelegt für die Aufbereitung von Böden (Schleifen, Vorbereitung vor der Installation von Beschichtung, Rektifikation, Streichung von Unregelmäßigkeiten oder Klebstoffen etc... ). Sie ist für keine andere Verwendung.

Übersicht der Komponenten



**Griff der Verwendung und bewaffnen (1)**

Stabile Konstruktion aus geschweißtem Stahl.

Der Winkel der Arm kann angepasst werden, garantieren eine bequeme Nutzung.

**Steuergerät, Ein/Aus Druckknopf (2)**

Diese Einheit besteht aus die Druckknopf start (Schwarz) / Stop (rot) fuer die start und stop auf der Maschine. Die stop-Taste (rot) ist ein Not-Aus.

**Elektrischer Motor (3)**

Elektrischer Motor 230V 1~ / 2,2kW.

**Griff zum Anheben (4)**

Der Griff zum Anheben können Sie zum Heben der Maschine von Hand.

**Flexible Kupplung (5)**

Die flexible Kupplung ist ein wichtiger Teil der Maschine, die es sichert die Verbindung zwischen dem Motor und dem Polieren oder Werkzeug.

**Schutzgehäuse (6.1)**

Das Schutzgehäuse Schiebetür schützt den Fahrer von der Drehung der polieren oder Werkzeuge zum Planschleifen, wobei er ihm eine optimale Anzeige auf dem Vormarsch von seiner Arbeit.

**Abnehmbare Schutzgehäuse (6.2)**

Diese Schutzhülle ist abnehmbar, damit die Arbeit in einem bündig zur Wand.

**Saugrohr (7)**

Schlauch für die absaugeinheiten.

**Schlauch für die Versorgung mit Wasser (8)**

Schlauch für die Versorgung mit Wasser.

**Anschlussstutzen für absaugeinheiten (9)**

Diese Düse können Sie eine Verbindung fuer ein absaugeinheiten Clipper verwenden Benutzung auf Trocken.

**Manuelle Hebelsteuerung für Kippen der Maschine (10)**

Dieser Hebel können Sie den Neigungsverstellbar auf die Griff auf der Maschine.

**Griff Neigen der Maschine (11)**

Drehen Sie den Griff zum Einstellen der Neigung auf der Maschine je nach Ihren Anforderungen.

**Hebelsteuerung für die Rotation des Kopfes (12)**

Dieser Hebel können Sie die vorderen Kopf der Maschine für drehen, Wenn Sie benötigen zur Verwendung die maschine in eine bündig zur Wand

**Einstellung der hinten laufwerk aus der Maschine (13)**

Diese Einstellung ermöglicht es Ihnen, eine breitere Spur je nach Bedarf für bessere Stabilität.

**2.3 Technische Daten**

Elektrischer Motor	2,2 kW / 3HP / 230V 1~
Motorschutzart	IP54
Max. Werkzeugdurchmesser (Scheibe)	250mm
Drehzahl der Abtriebswelle des Untersetzungsgetriebes	1410 Tr.min <sup>-1</sup>
Dauerschalldruckpegel	79 dB (A) (laut ISO EN 11201)
Schalleistungspegel	91 dB (A) (laut ISO EN 3744)
Werkzeug	Polieren oder Planschleifen
Maschine Abmessungen ausgeklappt (LxBxH)	1180x420x1120mm
Abmessungen der Maschine eingeklappt (LxBxH)	800x420x860mm
Gewicht (mit Werkzeug montiert)	60 kg

## 2.4 Erklärung über die vibrationnsemissionen

Der Vibrationsemission erklärter Wert folgend **EN 12096, EN ISO 20643** und **EN ISO 5349**.

Maschine Modell/Code	Gemessener Emissionswert von Vibrationen m/s <sup>2</sup>	K-Unsicherheit m/s <sup>2</sup>	Benutztes Werkzeug Modell/Code
<b>CG 252</b> 70184694290	<2.5	0.5	Diamantschleifscheiben GRD25 S Mittelharte Grün 70184627119

- Der Vibrationswert ist niedriger und überschreitet nicht 2.5 m/s<sup>2</sup>.
- Die Maßnahmen werden mit neuen Maschinen gemacht. Die realen Werte auf Baustelle können mit den Nutzungsbedingungen variieren, gemäß:
  - Materialien gearbeitet
  - Abnutzung der Maschine
  - Mangel an Wartung
  - Nicht angemessenes Werkzeug für die Anwendung
  - Werkzeug in schlechtem Zustand
  - Nicht spezialisierter Wirtschaftsbeteiligter
  - Usw...
- Die Ausstellungszeit an den Vibrationen ist auch Funktion der Arbeitsleistungen (verbunden mit der Entsprechung Maschine/Werkzeug/gearbeitetes/Wirtschaftsbeteiligter Material)
- In der Bewertung der Risiken, die auf die Vibrationen Hand-Arm zurückzuführen sind, findet er darin ebenfalls statt, auf einem Tag Arbeit zur Zeit wirksamer Benutzung der Maschine an vollem Regime zu berücksichtigen; es ist nicht selten, dass diese Zeit wirksamer Benutzung sich auf 50% der vollen Arbeitszeit beschränkt in Anbetracht aller Erlässe festzustellen, (Pausen, Versorgung mit Treibstoff und Wasser, Arbeitsvorbereitung, Reise der Maschine, Montage des Werkzeuges...).

## 2.5 Erklärung über die Emissionen von Laerm

Erklärter Wert der Emission folgenden Lärms **EN ISO 11201** und **NF EN ISO 3744**.

Maschine Modell/Code	Schalldruckpege I L <sub>Peq</sub> EN ISO 11201	K-Unsicherheit (Schalldruckpege I L <sub>Peq</sub> EN ISO 11201)	Schalleistungspege I L <sub>Weq</sub> NF EN ISO 3744	K-Unsicherheit (Schalleistungspegel L <sub>Weq</sub> NF EN ISO 3744)
<b>CG 252</b> 70184694290	79 dB(A)	2.5 dB(A)	91 dB(A)	4 dB(A)

- Die Maßnahmen werden mit neuen Maschinen gemacht. Die realen Werte auf Baustelle können mit den Nutzungsbedingungen variieren, gemäß:
  - Abnutzung der Maschine
  - Mangel an Wartung
  - Nicht angemessenes Werkzeug für die Anwendung
  - Werkzeug in schlechtem Zustand
  - Nicht spezialisierter Wirtschaftsbeteiligter
  - Usw....
  
- Die gemessenen Werte betreffen einen Wirtschaftsbeteiligten in normaler Position der Benutzung, wie in diesem Handbuch beschrieben

### **3 MONTAGE UND ERSTMALIGE INBETRIEBNAHME**

Die Maschine wird einsatzbereit ausgeliefert. Bevor Sie die Maschine zum ersten Mal benutzen, sind folgende Schritte einzuhalten.

#### **3.1 Werkzeugmontage**

Nur Werkzeuge verwenden NORTON. Die Maschine kann mit den Werkzeugen der Typen: Scheibe, Wings. Schalten Sie die Stromversorgung aus der Maschine, und trennen Sie es von der elektrischen Netzwerk vor der Installation oder ändern Sie ein Werkzeug. Der maximale Durchmesser der unterstützten Werkzeuge der Maschine ist 250 mm betragen. Für montieren ein Werkzeug, ruht die Maschine auf seiner Hülle. (HandGriff auf den Boden). Stellen Sie sicher, dass die Maschine kann nicht Tipp, und dann montieren und anziehen die Werkzeuge.

#### **3.2 Elektrischer Anschluss**

Prüfen Sie, ob :

- Die druckknopf "Start" (Schwarz) zu starten ist nicht aktiviert.
- Die Versorgungsspannung und die aktuelle Typ entsprechen denen der Maschine.
- Erdung ist Regulierungsbehörde.
- Der Querschnitt des Zuleitungskabels mindestens 2,5mm<sup>2</sup> pro Phase beträgt.

#### **3.3 Verbindung der absaugeinheiten.**

Während eines Probelaufs Verwenden Sie immer die Maschine mit ein absaugeinheiten . Eine Düse der Verbindung auf der Ebene des Rahmens wird hierfür zur Verfügung gestellt. Verbinden Sie einfach den absaugeinheiten über diese Düse.

#### **3.4 Verbindung der Wasserversorgung**

Eine Düse auf der Verbindung wird für einen Einsatz am Wasser. Verbinden Sie einfach Ihre ankunft von Wasser auf dieser Düse. Ein Ventil befindet sich hinter der Düse zu regulieren den Durchfluss.

#### **3.5 Einschalten der Maschine**

- Drehen Sie den Arm in eine bequeme Position. Um dies zu tun, lösen Sie die Schraube am Gelenk der arm, drehen Sie den Arm um den gewünschten Winkel und die Schraube festziehen.
- Dann, stellen Sie den Abstand der Räder von hinten nach Ihren Bedürfnissen.
- Für einen trockenen verwenden, verwenden Sie immer ein absaugeinheiten.
- Verbinden Sie die Leitung der Dunstabzug an der Maschinendüse zu diesem Zweck vorgesehenen, starten Sie dann den absaugeinheiten vorher dem Anlassen der Maschine.
- Für den Einsatz mit Wasser, öffnen Sie das Ventil, das sich auf die Maschine zu regulieren den durchfluss.
- Sie können auch ein absaugeinheiten für eine am Wasser. Dazu verbinden Sie die Leitung mit dem ein absaugeinheiten zur düse für diesen Zweck vorgesehenen, Und starten Sie dann der absaugeinheiten vor dem Anlassen der Maschine.

- Bleiben Sie hinter der Maschine und dann heben Sie die Maschine vom Boden abgehoben und versichere euch, dass der Werkzeug ist nicht in Kontakt mit dem Boden. Stellen Sie sicher, dass die Schutzhülle ist in Kontakt mit dem Boden.
- Zu starten Die Maschine, drücken Sie die druckknopf "Start" (schwarz).
- Starten Sie den Job durch Absenken der Maschine mit das Werkzeug auf dem Boden ist.
- Zu stoppen die Maschine, drücken Sie die druckknopf "Stop" (rot).
- Trennen Sie das Gerät vom Stromnetz und warten Sie, bis die komplette stop auf der werkzeug.
- Schalten aus Sie den absaugeinheiten und oder das Wasserventil.

## **4 TRANSPORT UND LAGERN AUS DER MASCHINE**

### **4.1 *Transportsicherun***

Immer Zerlegen Sie das Werkzeug vor dem Transport oder Bewegung der Maschine.

### **4.2 *Transportvorgang***

Passen Sie Sie den Regelungen gültige Arbeit an, um die Maschine zu transportieren.

Die Maschine ist nicht geplant, um mittels eines Krans aufgehoben zu werden.

Der Tragegriff ist vorgesehen, für die Beförderung.

### **4.3 *Außerbetriebnahme über längere Zeit***

Wenn die Maschine für eine längere Zeit stillgelegt werden soll, säubern Sie die ganze Maschine und demontieren die Werkzeuge. Der Lagerort soll trocken, sauber und temperaturkonstant sein.

## 5. AUFSTELLEN UND BETRIEB DER MASCHINE

In diesem Abschnitt finden Sie wichtige Hinweise zur Inbetriebnahme der Maschine.safely.

### 5.1 *Angaben zum Einsatzort*

- Befreien Sie den Einsatzort von allem, was den Arbeitsvorgang behindern könnte.
- Achten Sie auf ausreichende Beleuchtung des Einsatzortes.
- Beachten Sie die vorgegebenen Stromanschlusswerte.
- Verlegen Sie die Elektroleitungen so, dass eine Beschädigung durch das Werkzeug ausgeschlossen ist.
- Vergewissern Sie sich, dass Sie ständig ausreichend Sicht auf den Arbeitsbereich haben und jederzeit alle erforderlichen Bedienungselemente und Sicherheitseinrichtungen erreichen können.
- Halten Sie andere Personen von Ihrem Arbeitsbereich fern, um Unfälle zu vermeiden.

### 5.2 *Spezifische Einstellung der Maschine*

- Um den Druck einzustellen und der Angriff der Tools auf dem Boden, Sie können einfach Freigeben die Joystick und drehen Sie den Griff dann passen Sie die Position der Achse nach Ihren Bedürfnissen. (Siehe Foto unten).



- So passen Sie den Abstand der Räder der hinteren Anschluss der Maschine einfach lösen Sie die Schraube auf der Ebene der Achse des Rades mit dem Schlüssel mit der Maschine mitgeliefert. Dann stellen Sie den Abstand entsprechend Ihren Bedürfnissen für eine bessere Stabilität (Siehe Foto unten).

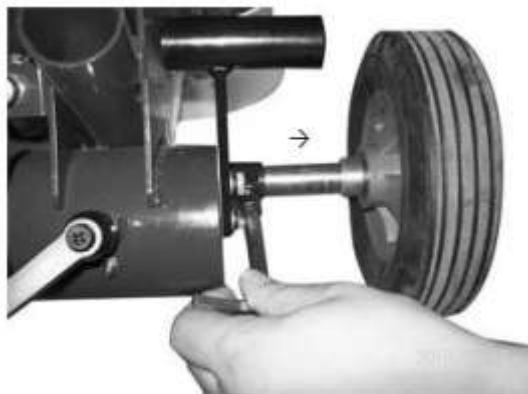

- Die Maschine bietet eine Möglichkeit für einfaches Manövrieren durch Verdrehen der Leiter nach dem gewünschten Winkel.  
Dazu lösen Sie die Joystick **(1)** Drehen Sie dann den Kopf, um den gewünschten Winkel je nach index Löcher zur Verfügung **(2)**.  
Die gut gewählte Position, Drehen Sie die mit Joystick **(1)** (Siehe Foto unten).



- Wird ein Job in eine bündig zur Wand erforderlich ist, können Sie Drehen den Kopf, um den gewünschten Winkel, Aber sie müssen auch entfernen die abnehmbare Abdeckung **(3)** Über die zwei Befestigungsschrauben (Siehe Foto unten), Ein Überschuss von Staub ist möglich.



- !!! Warnung, Gefahr !!!:

Bei einer Verwendung in einem bündig zur Wand, Gehäuse schützende Abnehmbares entfernt, Alle Personen müssen sich hinter der Maschine für ihre Sicherheit!!! Alle Personen, die nicht die Einhaltung dieser Sollwert, Ausgesetzt ist, ein Risiko dar und werden in Gefahr.



Maschine ohne abnehmbare Schutzhülle

### 5.3 Polieren und Vorbereitung aus der boden mit dem CG 252

- Zu verwenden in ordnung die CG 252, Man muss stehen hinter der Maschine, und Berück der HandGriffe.
- Zu starten Die Maschine, drücken Sie die druckknopf "Start" (schwarz).
- Zu stoppen die Maschine, drücken Sie die druckknopf "Stop" (rot).
- Um ein ideales Ergebnis zu erhalten während der Arbeit der Maschine, Die Maschine darf nicht ins Stocken geraten in einen Punkt, im Gegenteil, Es ist in ständiger Bewegung nach dem schema unten empfohlen:

#### Maschine Anleitung

Bewegen Sie die Maschine von links nach rechts und von vorne nach hinten.

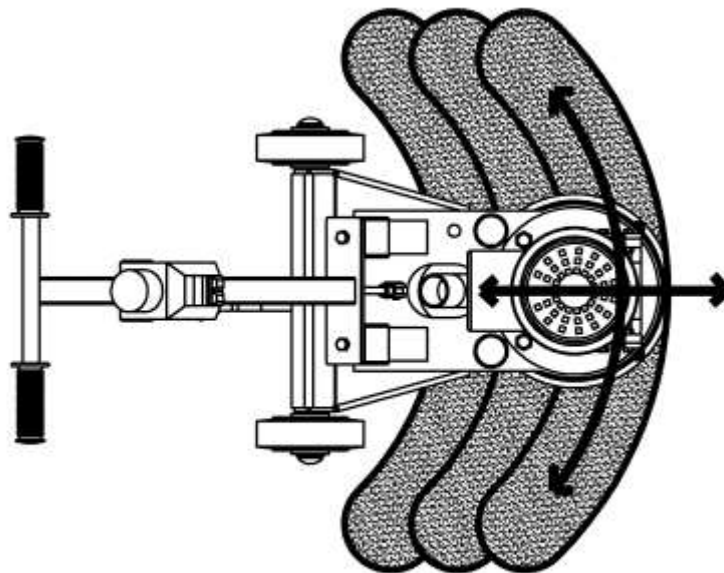

**HINWEIS:** Verlassen Sie nie die Maschine im Dauerbetrieb auf der gleichen Stelle unter Strafe des beeinträchtigen ernsthaft die Boden.

**WARNUNG:** Nach dem Aussterben der Maschine, das Tool drehen kontinuierlich zu bis seiner vollständigen Stopp. Also, wachsam sein um Verletzungen zu vermeiden.

## 6. WARTUNG, PFLEGE, INSPEKTIONEN

Um eine gleichbleibend hohe Qualität in der Zeit, Während der Vorbereitung der Böden und für einen sicheren Betrieb und ohne das Problem der Maschine, Bitte folgen Sie den Wartungsplan unter:

		Am Anfang des Tages	Während Werkzeugwechsels	Am Ende des Tages oder häufiger, falls erforderlich	Jede Woche	Bei Störungen	Bei Beschädigung
Gesamte Maschine	Optische Kontrolle (Zustand, dicht)						
	Säubern						
Werkzeug und abnehmbares Gehäuse	Säubern						
Motorkühlrippen	Säubern						
Motorgehäuse	Säubern						
Erreichbare Muttern und Schrauben	Nachziehen						

### Wartung der Maschine

Führen Sie die Wartungsarbeiten nur bei abgeschalteter Maschine und beweglosen Werkzeugen durch! Die Maschine ist unbedingt vom Netz zu trennen.

### Fetten und Ölen

Die NORTON-Maschine ist mit wartungsfreien Lagern ausgerüstet. Es ist daher nicht notwendig, Fett oder Öl die Maschine, mit Ausnahme der Orte mit einem Schmiernippel schmieren.

### Überprüfen und ändern Sie die flexible Kupplung

Zustand den der Kupplung, sie können einfach stolz auf sie, der Verschleiß von ihrem Werkzeug. Wenn Sie bemerken keine Gleichmäßige abnutzung auf das Werkzeug (Teil der abgeschrägten Werkzeugs), Siehe Spuren deutlicher auf dem Boden kann es zeit zu ersetzt die flexible Kupplung.

Dies sind die ersten Ursachen direkt im Zusammenhang mit dem Verschleiß der flexiblen Kupplung.

So ändern die flexible Kupplung trennt die Maschine vom Stromnetz und sichern Sie die Maschine in den Change tool position ( Punkt 3.1 ).

Demontieren Sie das Tool, Und entfernen Sie dann die Gehäuse schützende und lösen Sie die Schrauben der Befestigungsplatte und die flexible Kupplung.

Ersetzen Sie dann mit einer neuen flexiblen Kupplung, Und dann wieder wieder ansteigen Dabei darauf achten, dass beim Zusammenbau die schützenden Umhüllungen bei der Prüfung der ordnungsgemäßen Funktion.

### Reinigen der Maschinemachine

Die Lebensdauer Ihrer Maschine ist von ihrer Pflege abhängig. Säubern Sie die Maschine am Ende eines jeden Arbeitstages.

## 7. STÖRUNG - URSACHEN UND BESEITIGUNG

### 7.1 Verhalten bei Störungen

Schalten Sie die Maschine bei Betriebsstörungen aus und trennen Sie diese vom Stromnetz. Arbeiten an der Elektrik der Maschine dürfen nur von einem Elektrofachmann vorgenommen werden.

### 7.2 Anleitung zur Fehlersuche

Störung	Mögliche Ursache	Abhilfe
The engine is not running when the button "Start" (black) is pressed.	Kein Strom	Sicherung des Stromnetzes überprüfen
	Zu geringer Leitungsquerschnitt	Zuleitungskabel wechseln
	Schalter defekt	ACHTUNG : darf nur vom Elektrofachmann behoben werden
	Motor defekt	Motor reparieren lassen oder ersetzen
	Zuleitungskabel defekt	Zuleitungskabel wechseln

### 7.3 Schaltplan

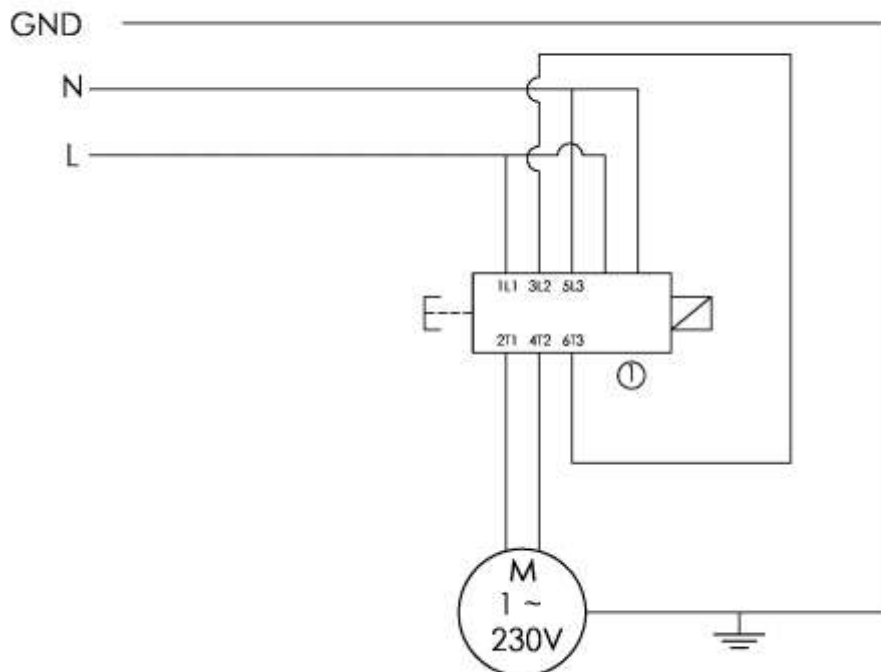

1 : Schaltkasten

## **7.4 Ersatzteilbestellung**

Die Ersatzteilliste ist auf der Website verfügbar: <http://www.construction.norton.eu>

Bei der Bestellung von Ersatzteilen sind immer die folgenden Informationen anzugeben:

1. Seriennummer
2. Ersatzteil Nr.
3. Genaue Bezeichnung
4. Stückzahl.
5. Genaue postalische Anschrift.
6. Die Lieferadresse.
7. Bitte gewünschte Versandart genau angeben.

Wird keine Versandart vorgeschrieben, so wird die für uns sinnvollste Art, welche nicht unbedingt die schnellste ist, gewählt.

Genaue Informationen vermeiden Probleme und Versandfehler.

In Zweifelsfällen, schicken Sie uns das fehlerhafte Teil zurück. Wenn das Teil noch unter die Gewährleistung fällt, muss es zurückgeschickt werden.

Bestellen Sie die Ersatzteile für den Motor, der direkt an den Hersteller oder bei einem repräsentativen.

Diese Maschine wurde hergestellt von

Saint-Gobain Abrasives S.A.:  
190, Bd. J.F.Kennedy  
L-4930 BASCHARAGE  
Grand-Duché de Luxembourg  
Tel. : 00352 50 401 1  
Fax. : 00352 50 16 63  
<http://www.construction.norton.eu>  
e-mail : [sales.nlx@saint-gobain.com](mailto:sales.nlx@saint-gobain.com)

Ersatzteile, Zubehöre und technische Beratung können Sie auch bei unseren Niederlassungen erhalten:

SAINT-GOBAIN ABRASIVES NV/SA  
INDUSTRIELAAN 129  
1070 ANDERLECHT /BRUSSEL  
BELGIUM  
TEL: +32 (0)2 267 21 00  
FAX: +32 (0)2 267 84 24

SAINT-GOBAIN ABRASIVES, S.R.O.  
VINOHRADSKÁ 184  
130 52 PRAHA 3  
CZECH REPUBLIC  
TEL: +420 267 132 026  
+420 267 132 029  
FAX: +420 267 132 021-2

SAINT-GOBAIN ABRASIVES A/S  
ROBERT JACOBSENS VEJ 62A  
2300 KØBENHAVN S  
DENMARK  
TEL: +45 4675 5244

PO BOX 643706  
FORTUNE TOWER OFFICE 2106  
JLT BLOCK C  
(NEXT TO METRO STATION)  
JUMEIRA LAKE TOWER, DUBAI  
UNITED ARAB EMIRATES  
TEL: +971 4 431 5154  
FAX: +971 4 431 5434

SAINT-GOBAIN ABRASIFS  
RUE DE L'AMBASSADEUR - B.P.8  
78 702 CONFLANS CEDEX  
FRANCE  
TEL: +33 (0)1 34 90 40 00  
FAX: +33 (0)1 39 19 89 56

SAINT-GOBAIN ABRASIVES GMBH  
BIRKENSTRASSE 45-49  
D-50389 WESSELING  
GERMANY  
TEL: +49 (0) 2236 703-1  
+49 (0) 2236 8996-0  
+49 (0) 2236 8911-0  
FAX: +49 (0) 2236 703-367  
+49 (0) 2236 8996-10  
+49 (0) 2236 8911-30

FÜR DEN FACHHANDEL  
ÖSTERREICH  
TEL: +43 (00) 662 430 076

SAINT-GOBAIN ABRASIVES KFT.  
1225 BUDAPEST  
BÁNYALÉG U. 60/B.  
HUNGARY  
TEL: +36 1 371 22 50  
FAX: +36 1 371 22 55

SAINT-GOBAIN ABRASIVI S.P.A  
VIA PER CESANO BOSCONI 4  
I-20094 CORSICO MILANO  
ITALY  
TEL: +39 02 44 851  
FAX: +39 02 44 78 266

SAINT-GOBAIN ABRASIVES S.A.  
190 RUE J.F. KENNEDY  
L-4930 BASCHARAGE  
GRAND DUCHE DE LUXEMBOURG  
TEL: +352 50 401 1  
FAX: +352 50 16 33  
NO. VERT (FRANCE) 0800 906 903

SAINT-GOBAIN ABRASIFS, S.A.  
2 ALLÉE DES FIGUIERS  
AIN SEBAÅ - CASABLANCA  
MOROCCO  
TEL: +212 5 22 66 57 31  
FAX: +212 5 22 35 09 65

SAINT-GOBAIN ABRASIVES BV  
GROENLOSEWEG 28  
7151 HW EIBERGEN  
P.O. BOX 10  
7150 AA EIBERGEN  
THE NETHERLANDS  
TEL: +31 545 466466  
FAX: +31 545 474605

SAINT-GOBAIN ABRASIVES AS  
POSTBOKS 11, ALNABRU,  
0614 OSLO  
BROBEKKVEIEN 84,  
0582 OSLO  
NORWAY  
TEL: +47 63 87 06 00  
FAX: +47 63 87 06 01

SAINT-GOBAIN HPM POLSKA SP. Z O.O.  
UL. TORUŃSKA 239/241  
62-600 KOŁO  
POLAND  
TEL: +48 63 26 17 100  
FAX: +48 63 27 20 401

SAINT-GOBAIN ABRASIVOS, L. DA  
ZONA INDUSTRIAL DA MAIA  
I-SECTOR VIII, NO. 122  
APARTADO 6050  
4476 - 908 MAIA  
PORTUGAL  
TEL: +351 229 437 940  
FAX: +351 229 437 949

SAINT-GOBAIN ABRASIVI SRL  
PARC INDUSTRIAL HOLROM  
DRUM CAREI NR. 11  
447355 VETIS JUD. SATU-MARE  
ROMANIA  
TEL: +40 261 450 009  
FAX: +40 261 750 010

SG HPM RUS  
58, F. ENGELS STR.  
STROENIE 2  
105082 MOSCOW  
RUSSIA  
TEL: +74 955 408 355  
FAX: +74 959 373 224

SAINT-GOBAIN  
ABRASIVES (PTY) LTD  
2 MONTEER ROAD  
ISANDO 1600  
P.O. BOX 67  
SOUTH AFRICA  
TEL: +27 11 961 2000  
FAX: +27 11 961 2184/5

SAINT-GOBAIN ABRASIVOS, S.A.  
CTRA. DE GUIPÚZCOA, KM. 7,5  
E-31195 BERRIOPLANO (NAVARRA)  
SPAIN  
TEL: +34 948 306 000  
FAX: +34 948 306 042

SAINT-GOBAIN ABRASIVES AB  
BOX 495  
SE-191 24 SOLLENTUNA  
SWEDEN  
TEL: +46 8 580 881 00  
FAX: +46 8 580 881 01

SAINT-GOBAIN ABRASIVES  
MUEYYETZADE MAH.  
GALIPDEDE CAD. NO:99, KAT:3  
34425 BEYOGLU-ISTANBUL-  
TURKEY  
TEL: 0090-212-245 85 21  
FAX: 0090-212-245 85 27

SAINT-GOBAIN ABRASIVES LTD.  
DOXEY RD  
STAFFORD  
ST16 1EA  
UNITED KINGDOM  
TEL: +44 1785 222 000  
FAX: +44 1785 213 487

[www.construction.norton.eu](http://www.construction.norton.eu)

**Saint-Gobain Abrasives**

190, Bd. J. F. Kennedy  
L-4930 BASCHARAGE  
LUXEMBOURG

Tel: ++352 50401-1

Fax: ++352 501633

e-mail: sales.nlx@saint-gobain.com