

CS 352 B

MANUEL D'UTILISATION

Notice d'instructions originale



NORTON

SAINT-GOBAIN

clipper



SAINT-GOBAIN

CE Déclaration de conformité

Le constructeur soussigné :

SAINT - GOBAIN ABRASIVES S.A.
190, BD. J. F. KENNEDY
L-4930 BASCHARAGE

Déclare que le matériel neuf désigné ci-après :

« Scie à sols » : **CS 352 B**

Code : **70184632546**

est conforme aux dispositions des Directives :

- **"MACHINES" 2006/42/CE**
- **"COMPATIBILITE ELECTROMAGNETIQUE" 2014/30/UE**
- **"BRUIT" 2000/14/CE**

Et à la norme européenne :

- **EN 13862 – Machines à scier les sols – Sécurité**

Valable pour les machines avec un numéro de série à partir de : 221000014

Emplacement de conservation des documents techniques :

Saint-Gobain Abrasives 190, Bd. J. F. Kennedy 4930 BASCHARAGE, LUXEMBOURG

Cette déclaration de conformité devient caduque si le produit est transformé ou modifié sans notre consentement.

Bascharage, le 15/03/2023.



François Chianese, fondé de pouvoir et responsable du dossier technique.
Bascharage, Luxembourg

CS 352 B : MANUEL D'UTILISATION

1	CONSEILS DE SECURITE FONDAMENTAUX	6
1.1	<i>Pictogrammes</i>	6
1.2	<i>Plaquette machine</i>	7
1.3	<i>Conseils de prévention à certaines phases de fonctionnement</i>	8
2	DESCRIPTION GENERALE DE LA CS 352 B	9
2.1	<i>Description sommaire</i>	9
2.2	<i>Composition</i>	10
2.3	<i>Données techniques</i>	12
2.4	<i>Déclaration concernant les émissions de vibrations</i>	13
2.5	<i>Déclaration concernant les émissions de bruit</i>	14
3	MONTAGE ET MISE EN ROUTE	15
3.1	<i>Montage</i>	15
3.2	<i>Montage des outils</i>	15
3.3	<i>Guide de référence rapide pour l'utilisation</i>	16
3.4	<i>Fixation de la batterie et mise en route de la machine</i>	17
3.5	<i>Charger la batterie</i>	18
3.6	<i>Refroidissement à l'eau</i>	18
4	UTILISATION DE LA CS 352 B	19
4.1	<i>Environnement de travail</i>	19
4.2	<i>Méthode de coupe</i>	19
5	TRANSPORT ET STOCKAGE DE LA CS 352 B	21
5.1	<i>Sécurité dans le transport</i>	21
5.2	<i>Déroulement du transport</i>	21
5.3	<i>Stockage de la machine</i>	21
6	ENTRETIEN	22
6.1	<i>Entretien général de la machine</i>	22
6.2	<i>Maintenance du moteur</i>	24
7	PANNES : CAUSES ET REPARATION	25
7.1	<i>Comportement en cas de panne</i>	25
7.2	<i>Instructions concernant la détection de défauts et les remèdes</i>	25
7.3	<i>Service après-vente</i>	26
7.4	<i>Pièces détachées</i>	27

1 CONSEILS DE SECURITE FONDAMENTAUX

La CS 352 B est exclusivement destinée à la coupe de sols en asphalte, en béton frais ou vieux (armé ou non), ainsi qu'en ciment pour sols.

Une utilisation autre - ou élargie -, contraire aux conseils du fabricant, sera considérée comme non-conforme. Les dommages en résultant ne pourront incomber au fabricant. Le risque en sera exclusivement pris par l'utilisateur. L'utilisation conforme aux prescriptions comprend également le respect de la notice d'utilisation et des conditions de contrôle et d'entretien.

1.1 Pictogrammes

Des conseils et mises en garde sont représentés par des pictogrammes sur la machine. Vous trouverez les symboles suivants sur la CS 352 B. Voici leur explication :



Lecture du manuel d'utilisation obligatoire avant d'utiliser la machine



Protection obligatoire de l'ouïe



Protection obligatoire des mains



Protection obligatoire de la vue



Indicateur de la profondeur de coupe



Danger : risque de coupure

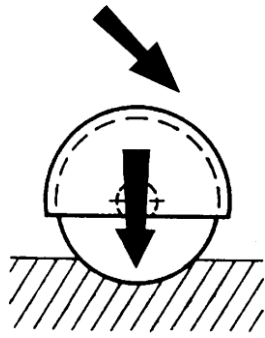

La rotation du volant dans le sens indiqué abaisse le disque

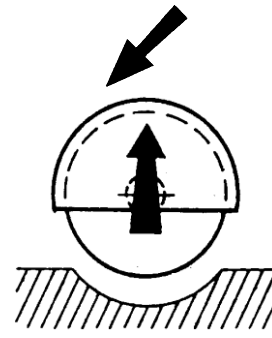

La rotation du volant dans le sens indiqué remonte le disque

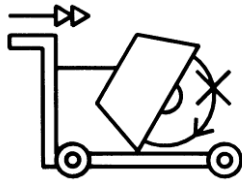

Ne pas déplacer la machine avec le disque en rotation libre







Sens de rotation du disque



Arrêt d'urgence

1.2 Plaquette machine

Vous pouvez trouver des informations importantes sur la plaquette suivante fixée sur votre machine :

 190, Bd. J.F. Kennedy L-4930 BASCHARAGE LUXEMBOURG	Code: Code Machine	Year: Année de production	 = Ø max disque mm	
	Mod: Modèle de machine	W= Poids kg	 = Ø alésage mm	
	EN: Norme de Sécurité	P= Puissance kW	 = Vitesse rotation disque RPM	
	Type: Type Machine	Serial N°: Numéro de série		

1.3 Conseils de prévention à certaines phases de fonctionnement

Avant le début des travaux

- Familiarisez-vous avec l'environnement sur le lieu d'intervention. Cet environnement de travail comprend, par exemple, les difficultés d'exécution, les obstacles à la circulation, le respect des charges au sol, le marquage de sécurité nécessaire délimitant le chantier par rapport à la circulation publique et la possibilité d'intervention des secours en cas d'accident.
- Vérifiez régulièrement si les flasques serrent suffisamment le disque.
- Démontez immédiatement les disques déformés ou endommagés, car ils présentent un risque d'accident pendant la rotation.
- N'utilisez la machine qu'avec son carter de protection de disque fixé.
- N'utilisez que des disques diamantés NORTON. L'utilisation d'autres outils peut entraîner l'endommagement de la machine.
- Veuillez porter des lunettes de sécurité lors du travail de coupe, et un masque anti-poussière lors de la coupe à sec pour minimiser l'effet de la poussière.
- Pour des raisons de sécurité, ne laissez pas la machine sans surveillance, non attachée ou enfermée.

Lorsque le moteur tourne

- Ne déplacez pas la machine avec le disque en rotation libre pour éviter toute blessure.
- N'utilisez la machine qu'avec son carter de protection de disque fixé.
- Utilisez l'eau de refroidissement en continue durant la coupe.

Machine avec moteur à batterie

- Coupez l'alimentation électrique de la CS 352 B en débranchant la batterie du moteur.
- Évitez le contact des raccordements électriques avec les projections d'eau ou l'humidité.
- Mettre l'interrupteur du panneau de contrôle sur OFF ou activer l'arrêt d'urgence pour couper la machine en cas de danger.
- Débranchez la batterie du moteur de la CS 352 B si elle s'arrête sans raison apparente. Seul un électricien qualifié est habilité à étudier et résoudre le problème.

2 DESCRIPTION GENERALE DE LA CS 352 B

Toute modification sur la machine, altérant les propriétés initiales de la machine, ne peut être effectuée que par Saint-Gobain Abrasives S.A., seul habilité à confirmer la conformité de la machine. Saint-Gobain Abrasives S.A. conserve le droit d'apporter toute modification technique ou au design de la machine sans notification préalable.

2.1 *Description sommaire*

La **scie de sol CS 352 B** est utilisée pour scier des boucles à induction, des tranchées pour tuyaux et câbles, et pour des travaux de réparation dans l'asphalte et le béton, en coupe à sec ou à eau.

De taille réduite, elle peut être transportée dans une voiture ou dans une camionnette. La poignée peut être enlevée, retournée ou rentrée pour faciliter le transport. Le réservoir d'eau est aussi amovible.

La CS 352 B est construite avec des matériaux de haute qualité et d'une robustesse garantissant une longue durée de vie, avec un minimum de maintenance.

Des disques spéciaux pour l'asphalte, le béton frais ou vieux (armé ou non), ainsi que pour le ciment pour sols industriels sont disponibles.

Le châssis pivotant (4) est articulé sur l'axe arrière. Il supporte le moteur, l'ensemble de l'arbre de meule, ainsi que les carters de protection. L'entraînement du disque est assuré par 1 courroie trapézoïdale.

L'arbre de meule, usiné avec précision, est fixé dans deux paliers auto-alignants.

Le carter de courroies (5) est formé de deux parties. La partie du fond est fixée au châssis par des écrous et des boulons soudés. La partie extérieure est maintenue par 2 boulons. Elle assure la protection de la courroie d'entraînement et des poulies.

Le guide de coupe (6) permet à l'opérateur d'effectuer facilement des coupes précises.

Le réservoir d'eau (7), d'une capacité de 25 litres, est facilement démontable, ce qui permet à l'opérateur de le remplir sans avoir à déplacer la machine.

Le moteur à batterie eGX (9) de chez Honda qui intègre la batterie directement sur le moteur.

Sur le panneau de contrôle on peut retrouver :

- Le bouton Power
- L'interrupteur ON/OFF
- Les 3 voyants (vert, orange et rouge) pour indiquer l'état du moteur
- L'arrêt d'urgence (8)

2.3 Données techniques

Données techniques	
Moteur à batterie	1,8kW
Diamètre maximal de disque	350mm
Alésage	25,4mm
Vitesse de rotation du disque	2750 min ⁻¹
Profondeur maximale de coupe	125mm
Diamètre des flasques	100mm
Echelle acoustique dégagée	93,3 dB (ISO EN 11201)
Réverbération acoustique	113.3 dB (ISO EN 3744)
Dimension de la machine	900x520x970 mm
Masses	
Machine sans batterie	75 kg
Machine avec batterie	81,5 kg
Données techniques de la batterie	
Type de batterie	Batterie lithium ion rechargeable
Tension	DC 72V
Energie disponible	720Wh
Capacité nominale	10.0Ah
Plage de température	
En charge	5 à 30°C
En utilisation	-15 à 40°C
Stockage	-5 à 30°C
Données techniques du chargeur	
Type de chargeur	Chargeur rapide à tension et intensité constants
Tension d'alimentation	AC 100 à 240V
Fréquence d'alimentation	50/60Hz
Tension de sortie	DC 82.8V
Intensité de sortie	8.5A

2.4 Déclaration concernant les émissions de vibrations

Valeur déclarée d'émission de vibrations suivant **EN 12096**.

Machine Modèle / code	Valeur mesurée d'émission de vibrations a m/s ²	Incertitude K m/s ²	Outil utilisé Modèle / code
CS 352 B 70184632546	1.99	0.26	Classique Béton Ø350

- Valeurs déterminées suivant la procédure décrite dans la norme **EN 13862**.
- Les mesures sont faites avec des machines neuves. Les valeurs réelles sur chantier peuvent varier avec les conditions d'utilisation, en fonction de :
 - Matériaux travaillé
 - Usure de la machine
 - Manque d'entretien
 - Outil non approprié pour l'application
 - Outil en mauvais état
 - Opérateur non spécialisé
 - Etc...
- Le temps d'exposition aux vibrations est aussi fonction des performances de travail (liées à l'adéquation machine / outil / matériau travaillé / opérateur)
- Dans l'évaluation des risques dus aux vibrations mains-bras, il y a également lieu de tenir compte, sur une journée de travail, du temps d'utilisation effective de la machine à plein régime ; il n'est pas rare de constater que ce temps d'utilisation effective se limite à 50% du temps de travail total, en tenant compte de tous les arrêts (pauses, approvisionnements en carburant et eau, préparation du travail, déplacement de la machine, montage de l'outil...).

2.5 Déclaration concernant les émissions de bruit

Valeur déclarée d'émission de bruit suivant **EN ISO 11201** et **NF EN ISO 3744**.

Machine Modèle / code	Niveau de pression acoustique L_{Peq} EN ISO 11201	Incertitude K (Niveau de pression acoustique L_{Peq} EN ISO 11201)	Niveau de puissance acoustique L_{Weq} NF EN ISO 3744	Incertitude K (Niveau de puissance acoustique L_{Weq} NF EN ISO 3744)
CS 352 B 70184632546	93,3 dB	2,5 dB	113,3 dB	2,5 dB

- Valeurs déterminées suivant la procédure décrite dans la norme **EN 13862**.
- Les mesures sont faites avec des machines neuves. Les valeurs réelles sur chantier peuvent varier avec les conditions d'utilisation, en fonction de :
 - Usure de la machine
 - Manque d'entretien
 - Outil non approprié pour l'application
 - Outil en mauvais état
 - Opérateur non spécialisé
 - Etc...
- Les valeurs mesurées concernent un opérateur, en position normale d'utilisation, telle que décrite dans ce manuel.

3 MONTAGE ET MISE EN ROUTE

Avant de commencer à utiliser la CS 352 B, il y a quelques éléments à monter.

3.1 Montage

Veillez fixer la poignée à l'aide de la vis de blocage.

3.2 Montage des outils

Veillez n'utiliser que des disques NORTON avec la CS 352 B.

Vous pouvez utiliser des disques avec un diamètre de 350mm. Les disques utilisés doivent être sélectionnés en fonction de la vitesse de rotation maximale autorisée par ce dernier en comparaison de la vitesse fournie par la machine.

Eteignez la machine avant de monter ou changer un disque.

Veillez suivre les instructions suivantes :

- Tournez la manivelle jusqu'à ce que la tête de coupe soit en position relevée.
- Desserrez la vis sur le côté du carter de disque et faites-le pivoter autour de son axe.
- Desserrez l'écrou hexagonal maintenant le flasque mobile du disque.
- Enlevez l'écrou et le flasque mobile.
- Vérifiez que les flasques et le disque au niveau de la fixation sont bien propres.
- Montez le disque sur l'arbre porte-disque en veillant à ce que le sens de rotation du disque corresponde à la flèche du carter.
- Remettez le flasque mobile en place.
- Serrez l'écrou hexagonal à l'aide de la clé livrée à cet effet.
- Refermez le carter de lame sur la machine et resserrez la vis de maintien.

ATTENTION : vérifiez que l'alésage du disque correspond bien au diamètre de l'arbre. Ne montez pas de disque dont l'alésage est déformé ou détérioré, pour éviter toute blessure et tout dommage sur la machine.

3.3 Guide de référence rapide pour l'utilisation

How to start

- Press STOP
- Press POWER
- Press START
- Change Speed

Operating temperature range **-15 to 40 °C**

Green LED ON

ALL LED ON

MIN. MAX. (Q4, S3 type)

How to stop

- Press STOP

Green LED OFF

Attach Battery Pack

BATTERY CHARGE LEVEL

- Fully charged
- Sufficiently charged
- Low battery power
- Charge Battery Pack

Pre-operation check!

* Read and understand the Owner's Manual before operating the DC Power Unit.

Safety Precaution

BATTERY CHARGER Charge

Charging temperature range **5 to 30 °C**

Plug IN

BATTERY PACK

CHECK

MOTOR UNIT

- 1
- 2
- 3
- 4

3.4 Fixation de la batterie et mise en route de la machine

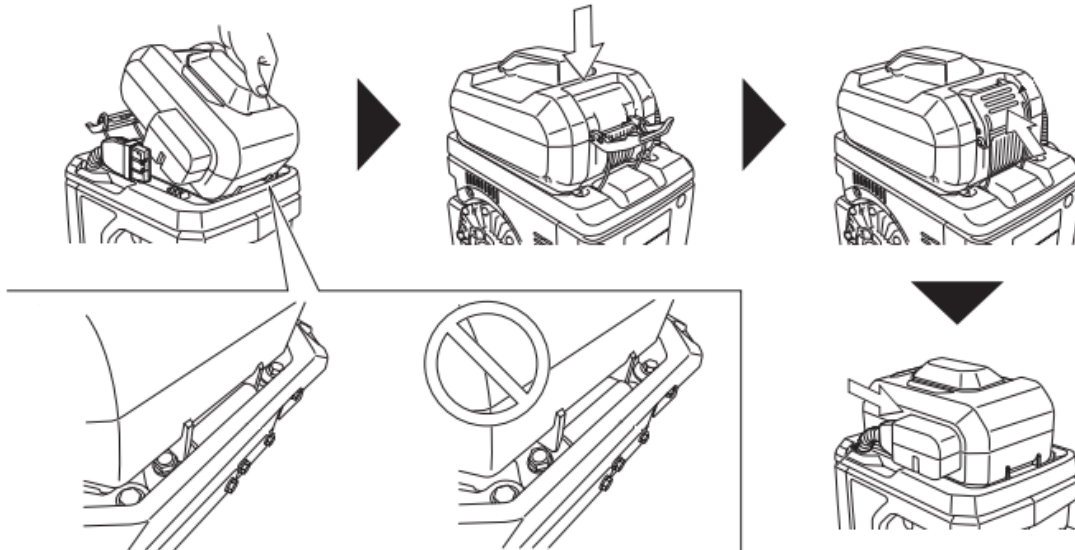

- Allumer la batterie en appuyant sur le bouton POWER (1) (l'interrupteur doit être sur OFF) les 3 leds s'allument
- Attendre que la LED verte du panneau de contrôle soit la seule allumée
- Mettre l'interrupteur sur ON pour démarrer le moteur et la rotation du disque (2)

NOTE : Lors du démontage de la batterie, pensez à remettre la protection en plastique sur la prise du moteur afin de la garder propre.

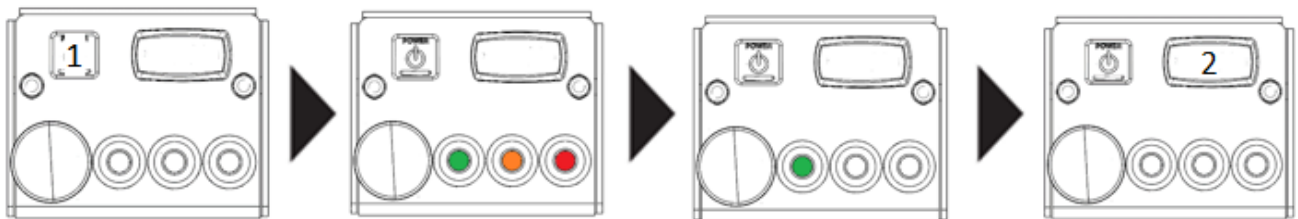







NOTE : Ces opérations doivent être fait à chaque redémarrage du moteur (même si le moteur vient d'être arrêté)

Pour arrêter la machine, mettre l'interrupteur du panneau de contrôle sur OFF ou appuyer sur l'arrêt d'urgence.

3.5 Charger la batterie

Cette machine fonctionne avec une batterie, il faut donc penser à la charger. Pour cela un chargeur rapide est disponible. Il faudra compter entre 1h et 1h30 pour une recharge complète de la batterie. Lors du chargement de la batterie, le ventilateur du chargeur se met en route pour empêcher la batterie de chauffer. Le chargeur s'arrêtera automatiquement une fois la batterie complètement chargée mais le ventilateur restera allumé un certain temps pour assurer le bon refroidissement de la batterie.

Indicator Display	Charge Level	
	Fully charged.	
	High ↑ Low	Charging.
		
		
		
	Charging has stopped.	

■: On, ✖: Flashing, □: Off

ATTENTION : La batterie ne doit pas être chargée à une température inférieure ou égale à 5°C.

➔ Ne chargez la batterie que dans un environnement sûr et sec (pas à l'extérieur, s'il pleut).

3.6 Refroidissement à l'eau

Remplissez le réservoir avec de l'eau claire.

Ouvrez le robinet d'eau sur le carter de disque (le robinet doit alors être aligné avec le sens d'écoulement). Assurez-vous que l'eau circule librement à travers le tuyau et couvre correctement les deux côtés du disque. Si le disque n'est pas suffisamment arrosé, les segments risquent de s'échauffer, ce qui accélère la dégradation et augmente le risque de rupture du disque.

En cas de gel, veuillez vider entièrement le système de refroidissement à eau.

4 UTILISATION DE LA CS 352 B

4.1 Environnement de travail

Avant de commencer la coupe, vérifiez les points suivants :

- Libérez le site d'installation de la machine de tout ce qui pourrait entraver le déroulement des travaux.
- Veillez au bon éclairage du site.
- Assurez-vous que vous avez constamment une vue dégagée de l'évolution de la machine et que vous pouvez à tout moment intervenir au niveau du déroulement des opérations.
- Tenez toute autre personne éloignée de la zone d'activité, pour éviter tout accident.

4.2 Méthode de coupe

Dans cette partie, vous trouverez les instructions pour faire une coupe droite à la profondeur désirée.

4.2.1 Préparation de la coupe

Avant de démarrer la machine,

- Tracez une ligne sur le sol à l'endroit où la coupe doit être effectuée sur toute sa longueur.
- Vérifiez que la batterie soit chargée.
- Assurez-vous que vous avez monté le disque correspondant à votre application en fonction des données du fabricant pour que celui-ci corresponde au matériau coupé, au type de coupe pratiqué (coupe à eau ou coupe sèche) et au rendement souhaité.
- Vérifiez que le disque est correctement maintenu par les flasques.
- Assurez-vous que le disque diamanté ne touche pas le sol avant de démarrer le moteur. A cet effet, tournez la manivelle du système de descente jusqu'à la butée.
- Mettez la poignée à une hauteur confortable.
- Déplacez la machine jusqu'à ce que le disque soit au-dessus d'une extrémité de la ligne tracée.
- Abaissez le guide de coupe jusqu'à ce qu'il touche la ligne.

4.2.2 Coupe du sol

Vous pouvez à présent démarrer votre machine.

Pour effectuer votre coupe,

- Ouvrez le robinet d'eau en fonction du type de disque utilisé et de coupe souhaitée :
 - Coupe à eau : une quantité d'eau suffisante doit être utilisée en continue pendant toute la durée de la coupe pour refroidir correctement le disque.
 - Coupe à sec : si possible un léger filet d'eau est préconisé pour limiter la création de poussière.
- Tournez la manivelle jusqu'à ce que le disque touche légèrement le sol.
- Faites pénétrer le disque dans le sol jusqu'à la profondeur désirée. Chaque tour de manivelle monte ou descend le disque de 7,5mm.
- Poussez la machine d'un mouvement régulier à l'aide de la poignée et suivez la ligne avec le guide de coupe.
- Une fois la coupe effectuée, remontez le disque à l'aide de la manivelle, fermez l'arrivée d'eau et arrêtez le moteur.

5 TRANSPORT ET STOCKAGE DE LA CS 352 B

Veillez suivre les instructions suivantes pour le transport et le stockage de la machine.

5.1 Sécurité dans le transport

Avant le transport de la CS 352 B :

- Démontez le disque.
- Videz le réservoir d'eau.
- Abaissez complètement la poignée dans son tube de fixation et serrez la vis de blocage.
- Redressez le guide de coupe à l'avant.
- Avec la manivelle, relevez la tête de coupe entièrement vers le haut.

5.2 Déroulement du transport

La machine peut être déplacée sur sol plat en utilisant ses roues. N'utilisez que le crochet de levage, situé au niveau du support du bac à eau pour suspendre la machine. L'utilisation de tout autre organe (notamment la poignée) pour suspendre la machine est absolument interdit.

5.3 Stockage de la machine

Avant une longue période d'inactivité de la machine, veuillez suivre les instructions suivantes :

- Nettoyez entièrement la machine.
- Détendez les courroies d'entraînement.
- Graissez la vis de descente.
- Changez l'huile du moteur.
- Videz toute l'eau du système de refroidissement.
- Débranchez la batterie du moteur
- Idéalement stockez la batterie chargée à moitié.

Stockez la machine dans un endroit sec, propre, à température stable.

6 ENTRETIEN

6.1 Entretien général de la machine

Veillez effectuer l'entretien de la machine lorsque celle-ci est éteinte. Lors de ces opérations, veuillez porter des lunettes de protection et un masque. Afin de maintenir la qualité de coupe dans le temps, et pour un fonctionnement sûr et sans problème de la machine, veuillez vous tenir au plan d'entretien suivant :

		Entretien régulier Effectuez l'entretien à la fréquence indiquée →						
		Après une heure de fonctionnement	Début de la journée	Lors du changement d'outil	Fin de la journée	Chaque semaine	Après une panne	Après un incident
Ensemble de la machine	Contrôle visuel (état général, étanchéité)							
	Nettoyer							
Flasque et ensemble de fixation du disque	Nettoyer							
Tension des courroies	Contrôle							
Tuyaux et buses à eau	Nettoyer							
Vis de descente	Graisser							
Boîtier moteur	Nettoyer							
Vis et écrous accessibles	Resserrer							

Contrôle et changement de la courroie

Après une heure de fonctionnement, la courroie s'échauffe et se détend. Il faut donc la retendre. Contrôlez régulièrement la tension de la courroie, notamment à la fin de chaque semaine et après une panne ou un incident. Pour cela, ouvrez le carter de la courroie. Desserrez les deux boulons de fixation du moteur et vérifiez la tension de la courroie à l'aide des deux vis de tension.

Pour changer la courroie :

- Détendez les vis de tension.
- Avancez le moteur.
- Enlevez l'ancienne courroie.
- Mettez en place la nouvelle.
- Vérifiez que les poulies de courroies sont bien alignées
- Resserrez les vis de tension, puis les boulons de fixation.

En cas de remplacement de courroie, veuillez régler une distance de 30 mm entre la platine moteur et la plaque où sont fixées les vis de tension à l'avant de la machine (avec notre courroie spécifique en pièce détachée) pour une tension optimale de la courroie.

Lubrification

Les machines NORTON sont équipées de paliers et de roulements à billes lubrifiés à vie. Il est donc inutile de les graisser ou de les huiler.

Veillez graisser régulièrement la vis de descente.

Nettoyage de la machine

La durée de vie de votre machine dépend beaucoup de son entretien. Nettoyez-la donc à la fin de chaque journée.

6.2 Maintenance du moteur

Maintenance Schedule

	🔧 : Check	🔄 : Change	🧼 : Clean
Regular Service Period			Every 5 years or 500 hrs.
Exterior	🔧	🧼	Check not damaged
1 Switch Speed control lever	🔧	🧼	(Applicable type)
2 LED	🔧	🧼	(Applicable type)
3 Power cable	🔧	🧼	Check not damaged
4 Battery fastener	🔧	🧼	Check not damaged
5 Rubber support	🔧	🧼	Check not damaged
6 Battery hook	🔧	🧼	Check not damaged
Wire harness		🧼	If necessary
Battery fastener		🧼	
Rubber support		🧼	
Battery hook		🧼	
Rubber mount		🧼	
Stopper bolt		🧼	
Stopper rubber		🧼	
Drain hole		🧼	
Set speed	🔧		When required if an unusual sound is heard

Take the DC Power Unit to your Honda servicing dealer.

1 Switch Speed control lever



Check work properly (start and stop) (change speed)

2 LED Check all LED light ON when POWER is turned on



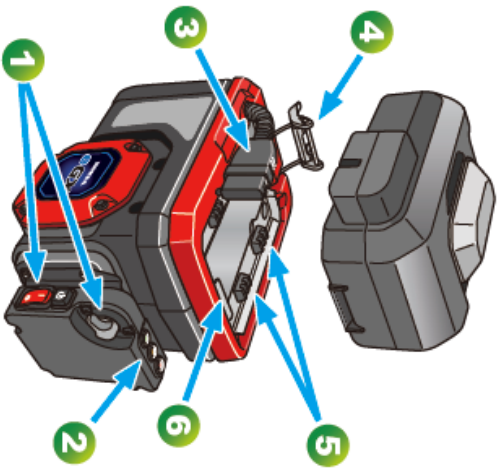

Storage Storage temperature range **-5 to 30°C**

- Long-term storage is not possible
- Use Battery Pack to discharge
- Long-term storage is possible
- Long-term storage is not possible
- Charge Battery Pack

Remove the Battery Pack

CHECK

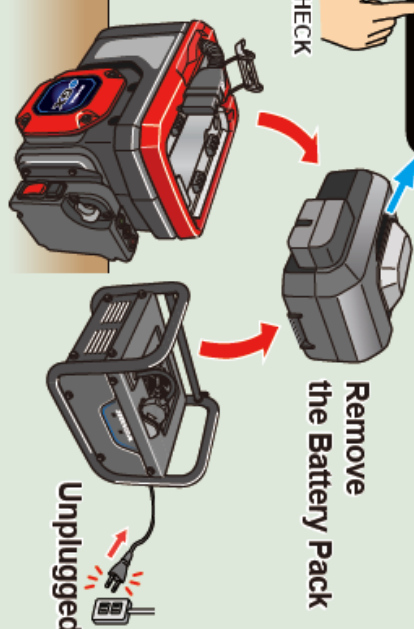

Unplugged



* Read and understand the Owner's Manual before operating the DC Power Unit.

7 PANNES : CAUSES ET REPARATION

7.1 Comportement en cas de panne

Lors de panne en cours d'utilisation, éteignez-la. Des travaux autres que ceux décrits dans la partie précédente ne peuvent être effectués que par du personnel qualifié.

7.2 Instructions concernant la détection de défauts et les remèdes

Panne	Source possible	Résolution
Le moteur ne tourne pas	Plus de batterie	Vérifiez la charge de la batterie (si besoin recharger la)
	Problème sur l'interrupteur	ATTENTION : ne peut être résolu que par un électricien qualifié
	Problème sur le moteur	Consultez un atelier d'entretien ou changez le moteur
La lame ne tourne pas	Courroies non tendues ou défectueuses	Contrôlez la tension des courroies et éventuellement changez-les
Le moteur s'arrête lors de la coupe, mais peut être relancé après une courte pause (déclenchement de la protection thermique)	Avance de coupe trop rapide	Coupez plus lentement
	Le disque est défectueux	Changez de disque
	Disque ne correspondant pas à l'application	Changez de disque
Pas d'eau sur le disque	Pas assez d'eau dans le bac	Remplissez le bac à eau
	Robinet d'eau fermé	Ouvrez le robinet
	Système d'alimentation d'eau bouché	Nettoyez le système d'alimentation d'eau

7.3 **Service après-vente**

Lors d'une commande de pièces détachées, indiquez toujours :

- a. Le numéro de série (sept chiffres)
- b. Numéro de la pièce
- c. Description exacte
- d. Nombre de pièces désirées
- e. Adresse exacte
- f. Veuillez éviter des indications telles que « le plus vite possible » ou « urgent » mais indiquez clairement le mode d'expédition souhaité : « express », « par avion », etc...

Si vous n'indiquez pas le mode d'expédition souhaité, nous enverrons les pièces par le moyen considéré comme le plus raisonnable, sans être nécessairement le plus rapide.

Avec des indications exactes, vous éviterez des problèmes et des erreurs d'envoi.

En cas d'incertitude, veuillez nous envoyer la pièce défectueuse.

Dans le cas où les pièces sont couvertes par la garantie, l'envoi de la pièce défectueuse est obligatoire.

Commandez les pièces détachées du moteur directement chez le fabricant ou chez un représentant : vous gagnerez ainsi du temps et de l'argent !

Cette machine a été fabriquée par Saint-Gobain Abrasives S.A. :

190, Bd. J. F. Kennedy
L-4930 BASCHARAGE
Grand-duché de Luxembourg
Tel. : 00352 50 401 1
Fax. : 00352 50 16 63
http://www.construction.norton.eu
e-mail : sales.nlx@saint-gobain.com

7.4 Pièces détachées

Pour consulter les listes de pièces de rechange, nous vous invitons à vous rendre sur le site internet Après-Vente de Norton Clipper à l'adresse suivante :

<https://spareparts.nortonabrasives.com>

Pour un accès rapide, vous pouvez également utiliser le QR Code présent ci-dessous à l'aide de votre téléphone mobile :



Ce catalogue électronique met à votre disposition les éclatés et les listes de pièces détachées pour différentes machines Norton Clipper afin que vous puissiez retrouver les références dont vous avez besoin.

Vous pouvez obtenir de l'aide technique, des pièces de rechanges et des disques diamantés auprès de nos distributeurs locaux.

SAINT-GOBAIN ABRASIVES
INDUSTRIEWEG 21
9420 ERPE-MERE
BELGIUM
TEL: +32(0) 2 267 21 00

SAINT-GOBAIN CONSTRUCTION
PRODUCTS CZ A.S
DIVIZE ABRASIVES
SMRČKOVA 2485/4
180 00 PRAHA 8
CZECH REPUBLIC
TEL: +420 255 719 326
FAX: +420 255 719 321

SAINT-GOBAIN ABRASIVES A/S
DYBENDALSVÆNGET 2,
DK-2630 TAASTRUP
DENMARK
TEL: +45 4675 5244

PO BOX 643706
FORTUNE TOWER OFFICE 2106
JLT BLOCK C
(NEXT TO METRO STATION)
JUMEIRA LAKE TOWER, DUBAI
UNITED ARAB EMIRATES
TEL: +971 4 431 5154
FAX: +971 4 431 5434

SAINT-GOBAIN ABRASIFS
RUE DE L'AMBASSADEUR - B.P.8
78 702 CONFLANS CEDEX
FRANCE
TEL: +33 (0)1 34 90 40 00
FAX: +33 (0)1 39 19 89 56

SAINT-GOBAIN ABRASIVES GMBH
BIRKENSTRASSE 45-49
D-50389 WESSELING
GERMANY
TEL: +49 (0) 2236 703-0
FAX: +49 (0) 2236 703-730

SAINT-GOBAIN ABRASIVES KFT.
1225 BUDAPEST
BÁNYALÉG U. 60/B.
HUNGARY
TEL: +36 1 371 22 50
FAX: +36 1 371 22 55

SAINT-GOBAIN ABRASIVI S.P.A
VIA PER CESANO BOSCONI 4
I-20094 CORSICO MILANO
ITALY
TEL: +39 02 44 851
FAX: +39 02 44 78 266

SAINT-GOBAIN ABRASIVES S.A.
190 RUE J.F. KENNEDY
L-4930 BASCHARAGE
GRAND DUCHE DE LUXEMBOURG
TEL: +352 50 401 1
FAX: +331 83 717 792
NO. VERT (FRANCE): 0800 906 903

SAINT-GOBAIN ABRASIFS, S.A.
2 ALLÉE DES FIGUIERS
AIN SEBAË - CASABLANCA
MOROCCO
TEL: +212 5 22 66 57 31
FAX: +212 5 22 35 09 65

SAINT-GOBAIN ABRASIVES BV
GROENLOSEWEG 28
7151 HW EIBERGEN
P.O. BOX 10
7150 AA EIBERGEN
THE NETHERLANDS
TEL: +31 545 466466
FAX: +31 545 474605

SAINT-GOBAIN ABRASIVES AS
KARIHAUGVEIEN, 89
0186 OSLO
NORWAY
TEL: +47 63 87 06 00
FAX: +47 63 87 06 01

SAINT-GOBAIN HPM POLSKA SP. Z O.O.
UL. NORTON 1, 62-600 KOŁO
62-600 KOŁO
POLAND
TEL: +48 63 26 17 100
FAX: +48 63 27 20 401

SAINT-GOBAIN ABRASIVOS, L. DA
ZONA INDUSTRIAL DA MAIA
I-SECTOR VIII, NO. 122
APARTADO 6050
4476 - 908 MAIA
PORTUGAL
TEL: +351 229 437 940
FAX: +351 229 437 949

SAINT-GOBAIN GLASS
BUSINESS UNIT ABRASIVI
PUNCT DE LUCRU : LOC.VETIS, JUD.
SATU MARE 447355
STR. CAREIULUI 11
PARC INDUSTRIAL RENOVATIO
ROMANIA
TEL: +40 261 839 709
FAX: +40 261 839 710

SG HPM RUS
58, F. ENGELS STR.
STROENIE 2
105082 MOSCOW
RUSSIA
TEL: +74 955 408 355
FAX: +74 959 373 224

SAINT-GOBAIN
ABRASIVES (PTY) LTD
2 MONTEER ROAD
ISANDO 1600
P.O. BOX 67
SOUTH AFRICA
TEL: +27 11 961 2000
FAX: +27 11 961 2184/5

SAINT-GOBAIN ABRASIVOS, S.A.
CTRA. DE GUIPÚZCOA, KM. 7,5
E-31195 BERRIOPLANO (NAVARRA)
SPAIN
TEL: +34 948 306 000
FAX: +34 948 306 042

SAINT GOBAIN ABRASIVES AB
GÅRDSFOGDEVÄGEN 18A
168 66 BROMMA • SVERIGE
SWEDEN
TEL: +46 8 580 881 00
FAX: +46 8 580 881 30

SAINT-GOBAIN INOVATIF MALZEMELER
VE ASINDIRICI SAN. TIC. AS.
ALTAYÇEŞME MAH. ÇAMLI SOK. NO:21
ESAS OFISPARK KAT:9 34843
MALTEPE, İSTANBUL • TURKEY
TEL: 0090-216-217 12 50
FAX: 0090-216-442 40 74

SAINT-GOBAIN ABRASIVES LTD.
UNICORN HOUSE UNIT 1, AMISON CLOSE
REDHILL BUSINESS PARK
STAFFORD ST161WB
UNITED KINGDOM
TEL: +44 1785 279 553
FAX: +44 1785 213 487



Saint-Gobain Abrasifs
190 Rue J.F. Kennedy
L-4930 Bascharage
Grand Duché de Luxembourg
Tel: +352 50 4011
Fax: +331 83 717 792
no. vert (France) 0800 906 903

www.nortonabrasives.com/fr-fr