

# ISM

MANUEL D'UTILISATION  
Notice d'instructions originale



**NORTON**

SAINT-GOBAIN

***clipper***





**SAINT-GOBAIN**

**CE Déclaration de conformité**

Le constructeur soussigné :

**SAINT - GOBAIN ABRASIVES S.A.**  
**190, BD. J. F. KENNEDY**  
**L-4930 BASCHARAGE**

Déclare que le matériel neuf désigné ci-après :

Scie de maçon : **ISM 3.75.3 400V**

**ISM 3.75.3 230/400V**

Code : **70184613985**

**70184614011**

est conforme aux dispositions des Directives :

- **"MACHINES" 2006/42/CE**
- **"COMPATIBILITE ELECTROMAGNETIQUE" 2014/30/UE**
- **"BRUIT" 2000/14/CE**

Et à la norme européenne :

- **EN 12418 – Scies de chantier à tronçonner – Sécurité**

Valable pour les machines avec un numéro de série à partir de:  
70100000

Emplacement de conservation des documents techniques :

Saint-Gobain Abrasives 190, Bd. J. F. Kennedy 4930 BASCHARAGE, LUXEMBOURG

Cette déclaration de conformité devient caduque si le produit est transformé ou modifié sans notre consentement.

Bascharage, le 13.06.2023.



François Chianese, fondé de pouvoir et responsable du dossier technique.  
Bascharage, Luxembourg



# ISM

## MANUEL D'UTILISATION

### TABLE DES MATIERES

<b><u>1</u></b>	<b><u>CONSEILS DE SECURITE FONDAMENTAUX .....</u></b>	<b><u>6</u></b>
1.1	<i>Pictogrammes.....</i>	6
1.2	<i>Plaquette machine.....</i>	7
1.3	<i>Conseils de prévention à certaines phases de fonctionnement.....</i>	7
<b><u>2</u></b>	<b><u>DESCRIPTION DES MACHINES.....</u></b>	<b><u>9</u></b>
2.1	<i>Description sommaire.....</i>	9
2.2	<i>But de l'utilisation .....</i>	9
2.3	<i>Vue d'ensemble des composants .....</i>	9
2.4	<i>Données techniques .....</i>	11
2.5	<i>Déclaration concernant les émissions de vibrations.....</i>	12
2.6	<i>Déclaration concernant les émissions de bruit.....</i>	13
<b><u>3</u></b>	<b><u>MONTAGE ET MISE EN ROUTE.....</u></b>	<b><u>14</u></b>
3.1	<i>Montage des outils.....</i>	14
3.2	<i>Mise en place des raccordements.....</i>	14
3.3	<i>Arrosage et chariot.....</i>	15
<b><u>4</u></b>	<b><u>UTILISATION DE LA MACHINE.....</u></b>	<b><u>15</u></b>
4.1	<i>Installation .....</i>	15
4.2	<i>Les différents types de coupe.....</i>	15
<b><u>5</u></b>	<b><u>TRANSPORT ET STOCKAGE DE LA MACHINE .....</u></b>	<b><u>17</u></b>
5.1	<i>Sécurité dans le transport .....</i>	17
5.2	<i>Déroulement du transport.....</i>	17
5.3	<i>Stockage de la machine.....</i>	17
<b><u>6</u></b>	<b><u>ENTRETIEN, SOIN ET INSPECTION .....</u></b>	<b><u>18</u></b>
<b><u>7</u></b>	<b><u>PANNES - CAUSES ET REPARATION.....</u></b>	<b><u>19</u></b>
7.1	<i>Comportement en cas de panne .....</i>	19
7.2	<i>Instructions concernant la détection de défauts et les remèdes .....</i>	19
7.3	<i>Schéma électrique.....</i>	20
7.4	<i>Service après-vente.....</i>	22
7.5	<i>Pièces détachées.....</i>	23

# 1 CONSEILS DE SECURITE FONDAMENTAUX

La ISM est exclusivement destinée à la coupe de matériaux abrasifs et réfractaires à l'aide de disques diamantés NORTON, principalement sur chantier.

Une utilisation autre - ou élargie -, contraire aux conseils du fabricant, sera considérée comme non-conforme. Les dommages en résultant ne pourront incomber au fabricant. Le risque en sera exclusivement pris par l'utilisateur. L'utilisation conforme aux prescriptions comprend également le respect de la notice d'utilisation et des conditions de contrôle et d'entretien.

## 1.1 Pictogrammes

Des conseils et mises en garde sont représentés par des pictogrammes sur la machine. Vous trouverez les symboles suivants sur les machines CLIPPER. Voici leur explication :



Lecture du manuel d'utilisation obligatoire avant d'utiliser la machine



Protection obligatoire de l'ouïe



Protection obligatoire des mains



Protection obligatoire de la vue

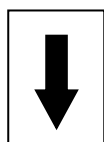







Sens de rotation du disque



Danger: risque de coupure

## 1.2 Plaquette machine

Vous pouvez trouver des informations importantes sur la plaquette suivante fixée sur votre machine :

 <b>SAINT-GOBAIN</b> 190, Bd. J.F. Kennedy L-4930 BASCHARAGE LUXEMBOURG	<b>Code:</b> Code Machine	<b>Year:</b> Année de production	 = Ø max disque mm	  
	<b>Mod:</b> Modèle de machine	<b>W=</b> Poids kg	 = Ø alésage mm	
	<b>EN:</b> Norme de Sécurité	<b>P=</b> Puissance kW	 = Vitesse rotation disque RPM	
	<b>Type:</b> Type Machine	<b>Serial N°:</b> Numéro de série		

## 1.3 Conseils de prévention à certaines phases de fonctionnement

### Avant le début des travaux

- Familiarisez-vous avec l'environnement sur le lieu d'intervention. Cet environnement de travail comprend, par exemple, les difficultés d'exécution, les obstacles à la circulation, le respect des charges au sol, le marquage de sécurité nécessaire délimitant le chantier par rapport à la circulation publique et la possibilité d'intervention des secours en cas d'accident.
- Installez la machine en équilibre sur un sol plat et stable.
- Vérifiez régulièrement, si les flasques serrent suffisamment le disque.
- Démontez immédiatement les disques déformés ou endommagés, car ils présentent un risque d'accident pendant la rotation.
- Appuyez fermement la pièce à couper contre la butée sur le chariot, de manière à ce qu'elle ne se déplace pas lors de la coupe.
- N'utilisez la machine qu'avec son carter de protection de disque fixé et fermé.
- N'utilisez que des disques diamantés NORTON. L'utilisation d'autres outils peut entraîner l'endommagement de la machine.
- Consultez attentivement la documentation des disques diamantés pour choisir le disque correspondant à votre application.

**Machine avec moteur électrique**

- Coupez l'alimentation électrique de la ISM et séparez-la du réseau avant toute intervention sur la machine.
- Vous pouvez condamner l'interrupteur à l'aide d'un cadenas.



- Evitez le contact des raccordements électriques avec les projections d'eau ou l'humidité.
- La ISM doit absolument être reliée correctement à la terre. En cas de doute, faites vérifier les raccordements électriques par un électricien qualifié.
- Coupez l'alimentation principale en électricité de la ISM si elle s'arrête sans raison apparente. Seul un électricien qualifié est habilité à étudier et résoudre le problème.

## 2 DESCRIPTION DES MACHINES

Toute modification sur la machine altérant ces propriétés initiales ne peut être effectuée que par Saint-Gobain Abrasives, seul habilité à confirmer la conformité du produit. Saint-Gobain Abrasives conserve le droit d'apporter toute modification technique ou au design de la machine sans notification préalable.

### 2.1 Description sommaire

La scie de maçon ISM est une machine robuste et performante permettant des coupes précises dans une grande variété de matériaux de construction et réfractaires. Elle peut être utilisée sur chantier mais aussi en milieu industriel. Combinée avec les disques diamantés NORTON, elle offre un haut degré de performance et de qualité de coupe pour des blocs de pierre.

### 2.2 But de l'utilisation

La ISM est conçue pour la coupe de pierres naturelles et de réfractaires, à l'eau ou à sec. Elle n'est pas conçue pour la coupe de métaux ou de bois.

### 2.3 Vue d'ensemble des composants

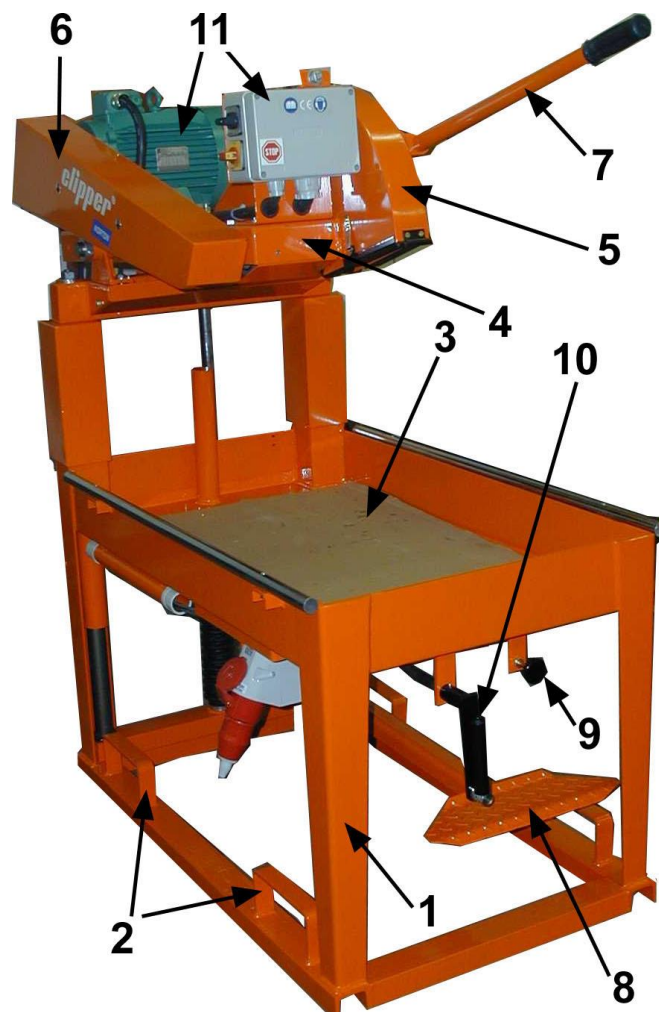

**Châssis (1)**

Construction en acier soudé sur gabarit et renforcé pour la rigidité. Un bac à eau (3) de grande contenance, avec bouchon de vidange, y est intégré. Le châssis est muni de quatre supports de manutention (2).

**Tête de coupe (4)**

Console en acier soudé sur gabarit et comprenant l'axe pivotant. Elle porte le moteur électrique (11), la transmission à courroies avec son carter (6), l'arbre d'entraînement du disque et le carter de protection (5).

L'arbre, usiné avec précision, est monté sur roulements à billes et entraîné par quatre courroies trapézoïdales. L'ensemble est complètement fermé, mais reste accessible grâce à la protection démontable. Le serrage du flasque se fait par une vis à tête hexagonale.

**Carter du disque (5)**

En acier soudé. Le carter en diamètre 500mm offre à l'opérateur un maximum de protection et une excellente visibilité sur la pièce à couper. Un clapet sur le flanc du carter permet un accès aisé à l'arbre porte-disque pour les contrôles ou le changement du disque lorsque le moteur est arrêté, tout en protégeant totalement la vis de serrage du flasque lorsque le carter est fermé.

**Descente mécanique du disque**

Un levier à ressort actionné par une poignée (7) sur la console de la tête de coupe assure une descente en douceur de la tête, en vue d'une attaque sans à-coup de la pièce et d'une meilleure maîtrise de la pression exercée. Il est aussi possible d'utiliser la pédale (8) pour descendre la tête. Un ensemble levier/manivelle (10) permet à l'opérateur de régler la hauteur de la tête de coupe en vue de couper en coupe forcée ou avec retournement de matériaux. A l'aide du bouton (9), l'opérateur peut déplacer la goupille sur le tube à l'arrière de la machine pour bloquer la tête.

**Moteur électrique et interrupteur (11)**

Moteur de 5,5kW. La protection en cas de sous-tension (NVR) empêche la machine de redémarrer involontairement par exemple après coupure et rétablissement du réseau d'alimentation.

La machine est équipée d'une protection thermique qui arrête le moteur en cas de surcharge et ceci dans deux situations différentes :

**a) Arrêt peu de temps après l'enclenchement**

Le branchement n'est pas fait correctement ou une phase n'est pas sous tension. Mettre l'interrupteur sur la position « 0 » (arrêt) et vérifier respectivement le branchement et/ou la tension par phase.

**b) Arrêt pendant la coupe**

Le moteur a été surchargé. Le sectionneur ON-OFF sert aussi de bouton d'arrêt d'urgence.

## 2.4 Données techniques

Moteur	5,5 kW 400V, triphasé NVR 50Hz 1438 min <sup>-1</sup>
Protection du moteur	IP54
Interrupteur	Interrupteur étoile triangle avec protection thermique, protection de sous-tension (NVR) et sectionneur cadenassable
Diamètre maximal de disque	500mm
Alésage	25,4mm
Longueur maximale de coupe	500mm
Profondeur maximale de coupe (Sans retournement de matériau)	190mm
Diamètre des flasques	115mm
Vitesse de rotation du disque	2062 min <sup>-1</sup>
Dimensions de la machine	1400x760x1750mm
Masse	210 kg
Masse maximale	260 kg
Echelle acoustique dégagée	85 dB (A) (selon ISO EN 11201)
Réverbération acoustique	99 dB (A) (selon ISO EN 3744)

## 2.5 Déclaration concernant les émissions de vibrations

Valeur déclarée d'émission de vibrations suivant **EN 12096**.

Machine Modèle / code	Valeur mesurée d'émission de vibrations a m/s <sup>2</sup>	Incertitude K m/s <sup>2</sup>	Outil utilisé Modèle / code
<b>ISM 3.75.3</b> <b>400V</b> 70184613985	<2.5	0.5	Clipper ZDH 500 Diamond blade

- La valeur de vibration est inférieure et ne dépasse pas 2.5 m/s<sup>2</sup>.
- Valeurs déterminées suivant la procédure décrite dans la norme **EN 12418**.
- Les mesures sont faites avec des machines neuves. Les valeurs réelles sur chantier peuvent varier avec les conditions d'utilisation, en fonction de :
  - Matériaux travaillé
  - Usure de la machine
  - Manque d'entretien
  - Outil non approprié pour l'application
  - Outil en mauvais état
  - Opérateur non spécialisé
  - Etc...
- Le temps d'exposition aux vibrations est aussi fonction des performances de travail (liées à l'adéquation machine / outil / matériau travaillé / opérateur)

Dans l'évaluation des risques dus aux vibrations mains-bras, il y a également lieu de tenir compte, sur une journée de travail, du temps d'utilisation effective de la machine à plein régime ; il n'est pas rare de constater que ce temps d'utilisation effective se limite à 50% du temps de travail total, en tenant compte de tous les arrêts (pauses, approvisionnements en carburant et eau, préparation du travail, déplacement de la machine, montage de l'outil...).

## 2.6 Déclaration concernant les émissions de bruit

Valeur déclarée d'émission de bruit suivant **EN ISO 11201** et **NF EN ISO 3744**.

Machine Modèle / code	Niveau de pression acoustique $L_{Peq}$ EN ISO 11201	Incertitude K (Niveau de pression acoustique $L_{Peq}$ EN ISO 11201)	Niveau de puissance acoustique $L_{Weq}$ NF EN ISO 3744	Incertitude K (Niveau de puissance acoustique $L_{Weq}$ NF EN ISO 3744)
<b>ISM 3.75.3</b> <b>400V</b> 70184613985	85 dB(A)	2.5 dB(A)	99 dB(A)	4 dB(A)

- Valeurs déterminées suivant la procédure décrite dans la norme **EN 12418**.
- Les mesures sont faites avec des machines neuves. Les valeurs réelles sur chantier peuvent varier avec les conditions d'utilisation, en fonction de :
  - Usure de la machine
  - Manque d'entretien
  - Outil non approprié pour l'application
  - Outil en mauvais état
  - Opérateur non spécialisé
  - Etc...

Les valeurs mesurées concernent un opérateur, en position normale d'utilisation, telle que décrite dans ce manuel.

### 3 MONTAGE ET MISE EN ROUTE

La machine est livrée avec un plaque de fixation au niveau de la tête de coupe pour éviter les endommagements lors du transport. Avant d'utiliser la machine pour la première fois, veuillez retirer cette plaque.

#### 3.1 Montage des outils

Veuillez n'utiliser que des disques NORTON.

Le diamètre maximal de disque supporté par la machine est de 500mm.

Le débit maximal de coupe des outils devra être fonction de la vitesse circonférentielle maximale développée par la machine.

Coupez l'alimentation de la machine et débranchez-la du réseau électrique avant de monter ou changer un disque.

Veuillez suivre les instructions suivantes :

- Ouvrez le clapet sur le flanc extérieur du carter du disque.
- Desserrez la vis à tête hexagonale fixée en bout d'arbre porte-disque à l'aide de la clé fournie à cet effet.
- Enlevez la vis et le flasque mobile.
- Vérifiez que les flasques et le disque au niveau de la fixation sont bien propres.
- Montez le disque sur l'arbre porte-outil en veillant à ce que son sens de rotation corresponde à la flèche du carter.
- Remettez le flasque mobile en place.
- Serrez la vis à tête hexagonale à l'aide de la clé.
- Refermez le clapet amovible du carter.

ATTENTION : vérifiez que l'alésage du disque correspond bien au diamètre de l'arbre. Ne montez pas de disque dont l'alésage est déformé ou détérioré, pour éviter toute blessure et tout dommage sur la machine.

#### 3.2 Mise en place des raccordements

##### Branchements électriques

Vérifiez que :

- La tension d'alimentation et le type de courant correspondent avec ceux de la machine.
- La mise à la terre est réglementaire.
- Le câble d'alimentation a au moins 2,5mm<sup>2</sup> de section par phase.

##### Mise en marche

Mettez l'interrupteur étoile-triangle sur 0. Puis alimentez la machine à l'aide de l'interrupteur ON-OFF. Mettez alors l'interrupteur étoile-triangle sur Y. Le moteur principal démarre. Lorsque le moteur a atteint sa vitesse de rotation nominale, mettez l'interrupteur sur Δ.

##### Sens de rotation du disque

Le sens de rotation du disque est indiqué sur le carter à l'aide d'une flèche. Si le disque tourne dans l'autre sens, éteignez la machine et débranchez-la du réseau électrique, et inversez la polarité du moteur sur la prise mâle à l'aide d'un tournevis.

### **Arrêt d'urgence**

Pour réactiver la machine après un arrêt d'urgence, remettez l'interrupteur étoile-triangle sur « 0 ».

### **3.3 Arrosage et chariot**

Votre machine est livrée sans pompe à eau et sans chariot. Pour pouvoir utiliser votre machine, vous devez commander soit un chariot plat (No d'article 00310004704) soit un chariot inclinable (No d'article 00310004702). D'autre part, beaucoup de matériaux réfractaires étant sensibles à l'eau, la machine est fournie sans pompe à eau. Cependant, vous pouvez commander un système d'arrosage complet (No d'article 00310004732).

## **4 UTILISATION DE LA MACHINE**

Vous trouverez dans ce chapitre des conseils pour utiliser la machine de manière sûre.

### **4.1 Installation**

Voici quelques renseignements concernant le site d'installation de la machine.

#### **4.1.1 Informations concernant le site d'implantation**

- Libérez le site d'installation de la machine de tout ce qui pourrait entraver le déroulement des travaux !
- Veillez au bon éclairage du site !
- Respectez les conditions indiquées relativement aux raccordements électriques.
- Placez les câbles électriques de manière à éviter toute possibilité d'endommagement par l'outil.
- Assurez-vous que vous avez constamment une vue dégagée de l'évolution de la machine et que vous pouvez à tout moment intervenir au niveau du déroulement des opérations.
- Tenez toute autre personne éloignée de la zone d'activité, pour éviter tout accident.

#### **4.1.2 Superficie du site d'intervention et d'entretien**

Pour pouvoir utiliser et entretenir correctement et en toute sécurité la machine, vous devez disposer d'environ de 2 m devant et 1,5 m autour de la machine.

### **4.2 Les différents types de coupe**

Pour utiliser la ISM correctement, vous devez vous tenir debout devant la machine, avec la poignée de la tête de coupe dans une main, et la poignée du chariot dans l'autre. Vous pouvez éventuellement utiliser la pédale pour descendre la tête de coupe. Veillez particulièrement à ne pas vous approcher de l'aire de travail du disque.

#### 4.2.1 Coupe forcée

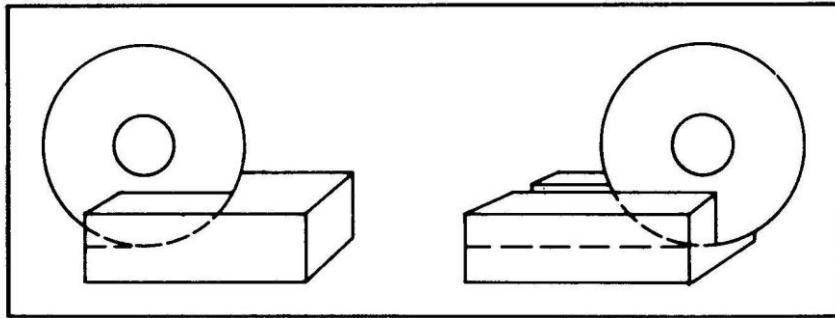

Avec cette méthode, la tête de coupe de la machine est verrouillée dans une position fixe et le matériau est tiré vers elle comme l'indique le croquis.

- Abaissez la tête de coupe à l'aide de la poignée jusqu'à la profondeur désirée. Pour la coupe du matériau en une seule passe, la tête de coupe sera abaissée de façon à ce que le disque arrive de 3 à 5mm en dessous de la surface du chariot mobile.
- Fixez la tête de coupe dans cette position. Pour cela, tirez sur le bouton de blocage, mettez la tête à la profondeur désirée, et relâchez le bouton de façon à ce que la goupille rentre dans un cran du tube arrière de la machine.
- Positionnez le matériau sur le chariot mobile et maintenez-le fermement contre la butée (et le cas échéant, contre le guide de coupe).
- Forcez, sans exagération, le matériau contre le disque en rotation en tirant lentement le chariot mobile en avant.

REMARQUE : bien que cela soit conseillé, il n'est pas absolument nécessaire dans la méthode de coupe dite « forcée » de verrouiller la tête de coupe dans une position de profondeur donnée. Vous pouvez maintenir la profondeur de coupe désirée en tenant le levier de descente de la tête à la main, en descendant la tête à l'aide de la manivelle, ou encore en maintenant la pression sur la pédale. Si, pour atteindre la totalité de la profondeur de coupe en une seule passe, la pression risque d'être excessive (cas de matériau très dense p.ex.), vous pouvez procéder en 2 ou 3 passes successives.

#### 4.2.2 Coupe multiple

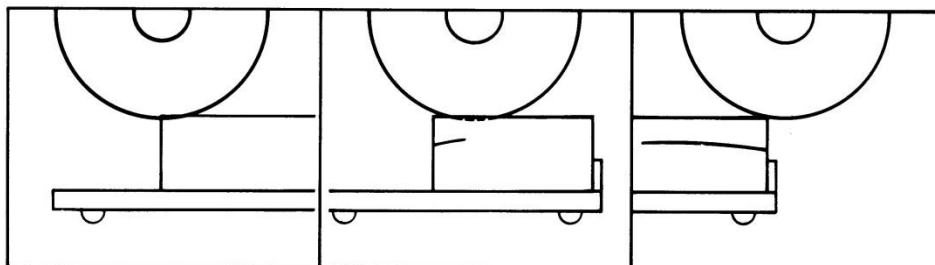

Le principe de coupe multiple consiste à pratiquer des passes successives peu profondes en déplaçant le matériau avec le chariot mobile vers l'arrière et vers l'avant sous le disque qui décrit à ce moment des arcs de coupe.

- Posez le matériau à couper sur le chariot mobile, toujours contre la butée arrière et le cas échéant contre le guide de coupe, en le tenant fermement, la main le plus loin possible du disque.
- Placez le matériau en dessous du disque, puis abaissez la tête de coupe jusqu'à ce que le disque touche légèrement le matériau à couper.

- Démarrez le moteur et actionnez la poignée de la tête de coupe ou la pédale en exerçant une pression constante.
- Déplacez le chariot mobile vers l'avant et vers l'arrière en faisant des passes rapides. Lorsque vous déplacez le chariot vers l'avant de la machine, exercez une pression constante sur la tête de coupe et tenez le matériau fermement pour effectuer une coupe de 3cm de profondeur environ. Lorsque vous ramenez le chariot vers l'arrière, libérez la lame de la coupe.

#### 4.2.3 Conseils importants pour la coupe

- La ISM est conçue pour couper des pièces pesant jusqu'à 30kg et ayant une forme rentrant dans un parallépipède de dimensions 500x500x190mm.
- Avant de démarrer les travaux, vérifiez la fixation et la stabilité de l'outil.
- Choisissez le disque en fonction des données du fabricant pour que celui-ci corresponde au matériau à couper, au type de coupe pratiqué (coupe à eau ou coupe sèche) et au rendement souhaité.
- Prévoyez une aspiration suffisante lors de travaux de coupe à sec. Vous pouvez éventuellement commander une hotte de dépoussiérage (No d'article 00310004552).
- En cas de déclenchement de la protection thermique, attendez quelques minutes que le moteur refroidisse avant de relancer la machine.

## 5 TRANSPORT ET STOCKAGE DE LA MACHINE

Veillez prendre les mesures suivantes pour transporter la ISM de manière sûre.

### 5.1 Sécurité dans le transport

Démontez toujours le disque et videz le bac à eau avant le transport de la machine. Enlevez aussi le chariot.

### 5.2 Déroulement du transport

Lors du transport par chariot élévateur, par transpalette ou par grue, veuillez utiliser EXCLUSIVEMENT les quatre supports prévus à cet effet sur le socle de la machine. Lors du transport à l'aide d'une grue, veuillez utiliser 4 brins de longueur égale (au moins 2 mètres).

### 5.3 Stockage de la machine

Avant une longue période d'inactivité de la machine, veuillez suivre les instructions suivantes :

- Nettoyez entièrement la machine
- Détendez les courroies d'entraînement
- Videz toute l'eau du système de refroidissement (si vous avez monté ce dispositif)
- Enlevez la pompe d'eau de la machine

Stockez la machine dans un endroit sec, propre, à température stable.

## 6 ENTRETIEN, SOIN ET INSPECTION

Afin de maintenir la qualité de coupe dans le temps, et pour un fonctionnement sûr et sans problème de la machine, veuillez-vous tenir au plan d'entretien suivant :

		Avant le début du travail	Pendant le changement d' outil	A la fin de la journée	Chaque semaine	Lors d' une panne	Après un endommagement
Ensemble de la machine	Contrôle visuel (état général, étanchéité)						
	Nettoyer						
Flasque et ensemble de fixation du disque	Nettoyer						
Ailettes de refroidissement du moteur électrique	Nettoyer						
Tension des courroies	Contrôle						
Bac à eau	Nettoyer						
Tuyaux et buses à eau	Nettoyer						
Filtre de la pompe à eau	Nettoyer						
Rails du chariot	Nettoyer						
Boîtier moteur	Nettoyer						
Vis et écrous accessibles	Resserrer						

### Entretien du moteur

Effectuez l'entretien de la machine avec la machine arrêtée. Séparez la machine du réseau électrique avant d'effectuer son entretien.

### Huilage et graissage

Graissez les roulements à bille toutes les 100h d'utilisation.

### Contrôle et changement des courroies

Ouvrez le carter des courroies. Desserrez les quatre boulons de fixation du moteur et vérifiez la tension des courroies à l'aide des deux vis de tension. Pour changer les courroies :

- Détendez les vis de tension.
- Avancez le moteur.
- Enlevez les anciennes courroies.
- Mettez en place les nouvelles.
- Vérifiez que les poulies de courroies sont bien alignées
- Resserrer les vis de tension, puis les boulons de fixation.

En cas de remplacement de courroies, prenez toujours un jeu de courroies. Ne vous limitez jamais au remplacement d'une seule courroie.

### Nettoyage de la machine

La durée de vie de votre machine dépend beaucoup de son entretien. Nettoyez-la donc à la fin de chaque journée, particulièrement la pompe à eau et les flasques de fixation.

## 7 PANNES - CAUSES ET REPARATION

### 7.1 Comportement en cas de panne

Lors de panne en cours d'utilisation, éteignez la machine, et débranchez-la du réseau électrique. Des travaux sur le système électrique de la machine ne peuvent être effectués que par un électricien qualifié.

### 7.2 Instructions concernant la détection de défauts et les remèdes

Panne	Source possible	Résolution
Mauvais sens de rotation du disque	Mauvaise polarité du moteur	Inversez la polarité sur la prise mâle
Le moteur ne tourne pas	Pas d'électricité	Vérifiez le fusible de votre alimentation électrique
	Section du câble d'alimentation trop faible	Changez de câble d'alimentation
	Câble d'alimentation défectueux	Changez de câble d'alimentation
	Problème sur l'interrupteur	ATTENTION : ne peut être résolu que par un électricien qualifié
	Problème sur le moteur	Consultez un spécialiste du moteur
Le moteur s'arrête lors de la coupe, mais peut être relancé après une courte pause	Avance de coupe trop rapide	Coupez plus lentement
	Le disque est émoussé	Affûtez le disque par 10-15 coupes dans du calcaire
	Le disque est défectueux	Changez de disque
	Disque ne correspondant pas à l'application	Changez de disque

### 7.3 Schéma électrique

Boîtier électrique Merz :

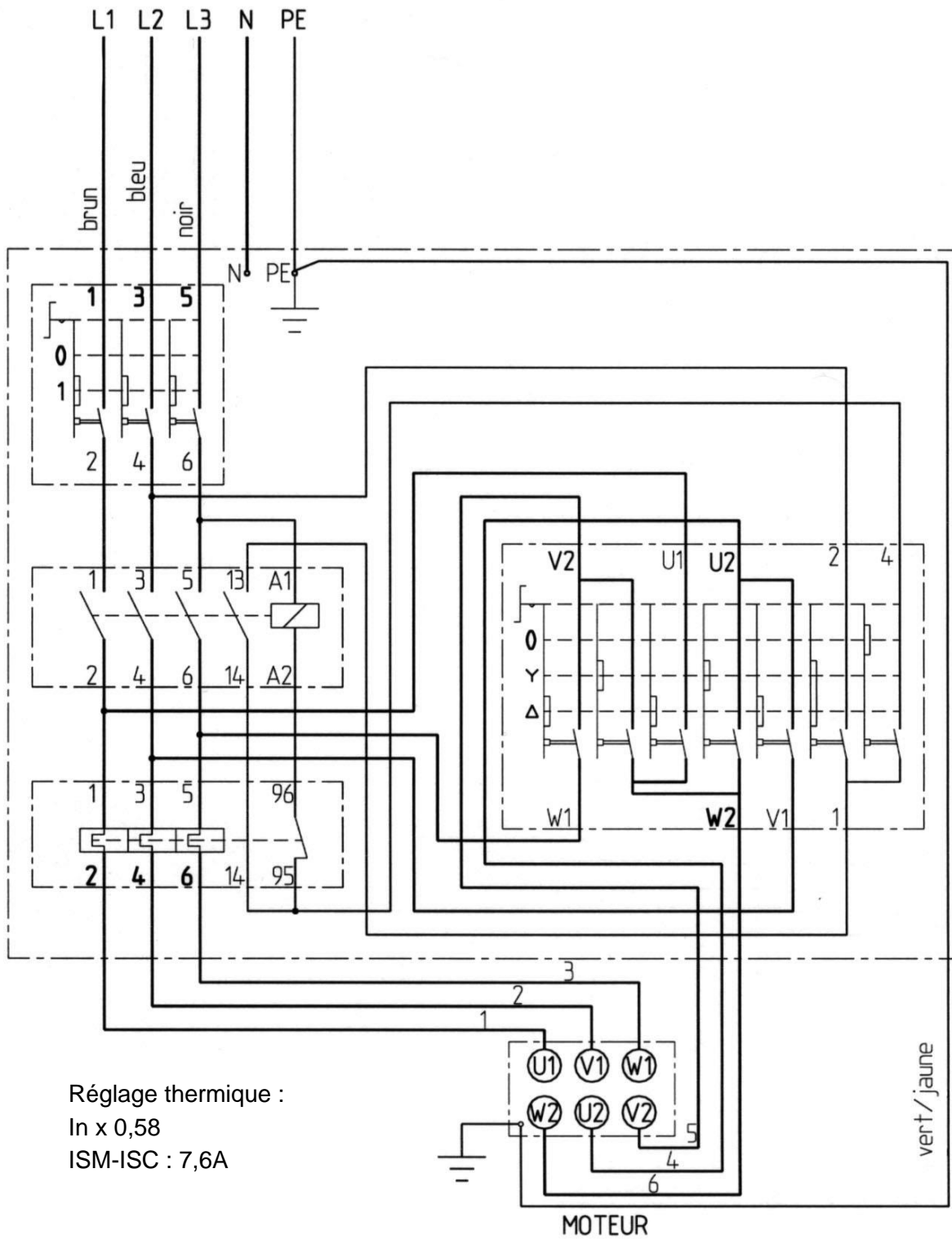



## 7.4 Service après-vente

Lors d'une commande de pièces détachées, indiquez toujours :

- a. Le numéro de série (sept chiffres)
- b. Numéro de la pièce
- c. Description exacte
- d. Nombre de pièces désirées
- e. Adresse exacte
- f. Veuillez éviter des indications telles que « le plus vite possible » ou « urgent » mais indiquez clairement le mode d'expédition souhaité : « express », « par avion », etc...

Si vous n'indiquez pas le mode d'expédition souhaité, nous enverrons les pièces par le moyen considéré comme le plus raisonnable, sans être nécessairement le plus rapide.

Avec des indications exactes, vous éviterez des problèmes et des erreurs d'envoi.

En cas d'incertitude, veuillez nous envoyer la pièce défectueuse.

**Dans le cas où les pièces sont couvertes par la garantie, l'envoi de la pièce défectueuse est obligatoire.**

Commandez les pièces détachées du moteur directement chez le fabricant ou chez un représentant : vous gagnerez ainsi du temps et de l'argent !

Cette machine a été fabriquée par Saint-Gobain Abrasives S.A. :

190, Bd. J. F. Kennedy  
L-4930 BASCHARAGE  
Grand-duché de Luxembourg  
Tel. : 00352 50 401 1  
Fax. : 00352 50 16 63  
<http://www.construction.norton.eu>  
e-mail : [sales.nlx@saint-gobain.com](mailto:sales.nlx@saint-gobain.com)

## 7.5 Pièces détachées

Pour consulter les listes de pièces de rechange, nous vous invitons à vous rendre sur le site internet Après-Vente de Norton Clipper à l'adresse suivante :

<https://spareparts.nortonabrasives.com>

Pour un accès rapide, vous pouvez également utiliser le QR Code présent ci-dessous à l'aide de votre téléphone mobile :



Ce catalogue électronique met à votre disposition les éclatés et les listes de pièces détachées pour différentes machines Norton Clipper afin que vous puissiez retrouver les références dont vous avez besoin.

Vous pouvez obtenir de l'aide technique, des pièces de rechanges et des disques diamantés auprès de nos distributeurs locaux.

SAINT-GOBAIN ABRASIVES  
INDUSTRIEWEG 21  
9420 ERPE-MERE  
BELGIUM  
TEL: +32(0) 2 267 21 00

SAINT-GOBAIN CONSTRUCTION  
PRODUCTS CZ A.S  
DIVIZE ABRASIVES  
SMRČKOVA 2485/4  
180 00 PRAHA 8  
CZECH REPUBLIC  
TEL: +420 255 719 326  
FAX: +420 255 719 321

SAINT-GOBAIN ABRASIVES A/S  
DYBENDALSVÆNGET 2,  
DK-2630 TAASTRUP  
DENMARK  
TEL: +45 4675 5244

PO BOX 643706  
FORTUNE TOWER OFFICE 2106  
JLT BLOCK C  
(NEXT TO METRO STATION)  
JUMEIRA LAKE TOWER, DUBAI  
UNITED ARAB EMIRATES  
TEL: +971 4 431 5154  
FAX: +971 4 431 5434

SAINT-GOBAIN ABRASIFS  
RUE DE L'AMBASSADEUR - B.P.8  
78 702 CONFLANS CEDEX  
FRANCE  
TEL: +33 (0)1 34 90 40 00  
FAX: +33 (0)1 39 19 89 56

SAINT-GOBAIN ABRASIVES GMBH  
BIRKENSTRASSE 45-49  
D-50389 WESSELING  
GERMANY  
TEL: +49 (0) 2236 703-0  
FAX: +49 (0) 2236 703-730

SAINT-GOBAIN ABRASIVES KFT.  
1225 BUDAPEST  
BÁNYALÉG U. 60/B.  
HUNGARY  
TEL: +36 1 371 22 50  
FAX: +36 1 371 22 55

SAINT-GOBAIN ABRASIVI S.P.A  
VIA PER CESANO BOSCONI 4  
I-20094 CORSICO MILANO  
ITALY  
TEL: +39 02 44 851  
FAX: +39 02 44 78 266

SAINT-GOBAIN ABRASIVES S.A.  
190 RUE J.F. KENNEDY  
L-4930 BASCHARAGE  
GRAND DUCHE DE LUXEMBOURG  
TEL: +352 50 401 1  
FAX: +331 83 717 792  
NO. VERT (FRANCE): 0800 906 903

SAINT-GOBAIN ABRASIFS, S.A.  
2 ALLÉE DES FIGUIERS  
AIN SEBAÄ - CASABLANCA  
MOROCCO  
TEL: +212 5 22 66 57 31  
FAX: +212 5 22 35 09 65

SAINT-GOBAIN ABRASIVES BV  
GROENLOSEWEG 28  
7151 HW EIBERGEN  
P.O. BOX 10  
7150 AA EIBERGEN  
THE NETHERLANDS  
TEL: +31 545 466466  
FAX: +31 545 474605

SAINT-GOBAIN ABRASIVES AS  
KARIHAUGVEIEN, 89  
0186 OSLO  
NORWAY  
TEL: +47 63 87 06 00  
FAX: +47 63 87 06 01

SAINT-GOBAIN HPM POLSKA SP. Z O.O.  
UL. NORTON 1, 62-600 KOŁO  
62-600 KOŁO  
POLAND  
TEL: +48 63 26 17 100  
FAX: +48 63 27 20 401

SAINT-GOBAIN ABRASIVOS, L. DA  
ZONA INDUSTRIAL DA MAIA  
I-SECTOR VIII, NO. 122  
APARTADO 6050  
4476 - 908 MAIA  
PORTUGAL  
TEL: +351 229 437 940  
FAX: +351 229 437 949

SAINT-GOBAIN GLASS  
BUSINESS UNIT ABRASIVI  
PUNCT DE LUCRU : LOC.VETIS, JUD.  
SATU MARE 447355  
STR. CAREIULUI 11  
PARC INDUSTRIAL RENOVATIO  
ROMANIA  
TEL: +40 261 839 709  
FAX: +40 261 839 710

SG HPM RUS  
58, F. ENGELS STR.  
STROENIE 2  
105082 MOSCOW  
RUSSIA  
TEL: +74 955 408 355  
FAX: +74 959 373 224

SAINT-GOBAIN  
ABRASIVES (PTY) LTD  
2 MONTEER ROAD  
ISANDO 1600  
P.O. BOX 67  
SOUTH AFRICA  
TEL: +27 11 961 2000  
FAX: +27 11 961 2184/5

SAINT-GOBAIN ABRASIVOS, S.A.  
CTRA. DE GUIPÚZCOA, KM. 7,5  
E-31195 BERRIOPLANO (NAVARRA)  
SPAIN  
TEL: +34 948 306 000  
FAX: +34 948 306 042

SAINT GOBAIN ABRASIVES AB  
GÅRDSFOGDEVÄGEN 18A  
168 66 BROMMA • SVERIGE  
SWEDEN  
TEL: +46 8 580 881 00  
FAX: +46 8 580 881 30

SAINT-GOBAIN INOVATIF MALZEMELER  
VE ASINDIRICI SAN. TIC. AS.  
ALTAYÇEŞME MAH. ÇAMLI SOK. NO:21  
ESAS OFİSPARK KAT:9 34843  
MALTEPE, İSTANBUL • TURKEY  
TEL: 0090-216-217 12 50  
FAX: 0090-216-442 40 74

SAINT-GOBAIN ABRASIVES LTD.  
UNICORN HOUSE UNIT 1, AMISON CLOSE  
REDHILL BUSINESS PARK  
STAFFORD ST161WB  
UNITED KINGDOM  
TEL: +44 1785 279 553  
FAX: +44 1785 213 487



Saint-Gobain Abrasifs  
190 Rue J.F. Kennedy  
L-4930 Bascharage  
Grand Duche de Luxembourg  
Tel: +352 50 4011  
Fax: +331 83 717 792  
no. vert (France) 0800 906 903

[www.nortonabrasives.com/fr-fr](http://www.nortonabrasives.com/fr-fr)