

ISM

SPARE PART LIST
LISTE DE PIÈCES DE RECHANGE
ERSATZTEILLISTE



NORTON

SAINT-GOBAIN

clipper



ENGLISH

TYPE:

S = Spare part

W = Wear part

NA = Not Available

The kits of spare parts contain all screws and bolts and the components referring itself to it.

Screws and bolts is component of standard assembly, which you can easily find at all the retailers of standard components of assembly.

All the components of standard assembly are of a quality grade 8.8.

We recommend not to use a quality grade lower than 8.8 for all the standard components of assembly.

The parts of replacements Norton CLIPPER must always be used.

Wear parts life will vary based on usage and maintenance of the machine or part. Wear parts will need to be maintained and replaced as needed. No warranty is applied to wear parts.

The components NA (Not Available) are not available in spare part.

FRANCAIS

TYPE :

S = Pièce de rechange

W = Pièce d'usure

NA = Non disponible

Les kits de pièces détachées contiennent toute la visserie et les composants s'y rapportant.

La visserie est un composant d'assemblage standard, que vous pouvez facilement trouver chez tous les détaillants de composants d'assemblage standards.

Tous les composants d'assemblage standard sont d'une classe de qualité 8.8.

Nous recommandons de ne pas utiliser une classe de qualité inférieure à 8.8 pour tous les composants d'assemblage standards.

Pour les pièces non standard, les pièces de remplacement doivent impérativement provenir de Norton CLIPPER.

La durée de vie des pièces d'usure varie en fonction de l'utilisation et de la maintenance de la machine ou de la pièce. Les pièces d'usure devront être entretenues et remplacées au besoin. Aucune garantie n'est appliquée aux pièces d'usure.

Les composants NA (Not Available) ne sont pas disponibles en pièce de rechange.

DEUTSCH

TYP :

S = Ersatzteile

W = Verschleißteile

NA = nicht verfügbare

Die definierten Ersatzteil-Set's beinhalten alle Ersatzteile wie Komponenten, Schrauben, Muttern etc.

Norm- bzw. Standardteile wie Schrauben, Muttern etc. können bei offiziellen Schrauben- sowie Komponentenhändler bezogen werden.

Alle Norm- bzw. Standardteile wie Schrauben, Muttern etc. entsprechen der Qualitäts- bzw. Festigungsklasse 8.8.

Wir empfehlen, keine Norm- bzw. Standardteile wie Schrauben, Muttern etc. unter der Qualitäts- bzw.

Festigungsklasse 8.8 einzusetzen.

Es dürfen nur geprüfte Norton CLIPPER-Ersatzteile eingesetzt werden.

Die Lebensdauer der Verschleißteile hängt von der Verwendung und Wartung der Maschine oder des Teils ab. Verschleißteile müssen gewartet und bei Bedarf ersetzt werden. Für Verschleißteile wird keine Garantie übernommen.

Ersatzteile sowie Komponenten mit dem Vermerk NA (NA=nicht verfügbar) sind nicht verfügbar.

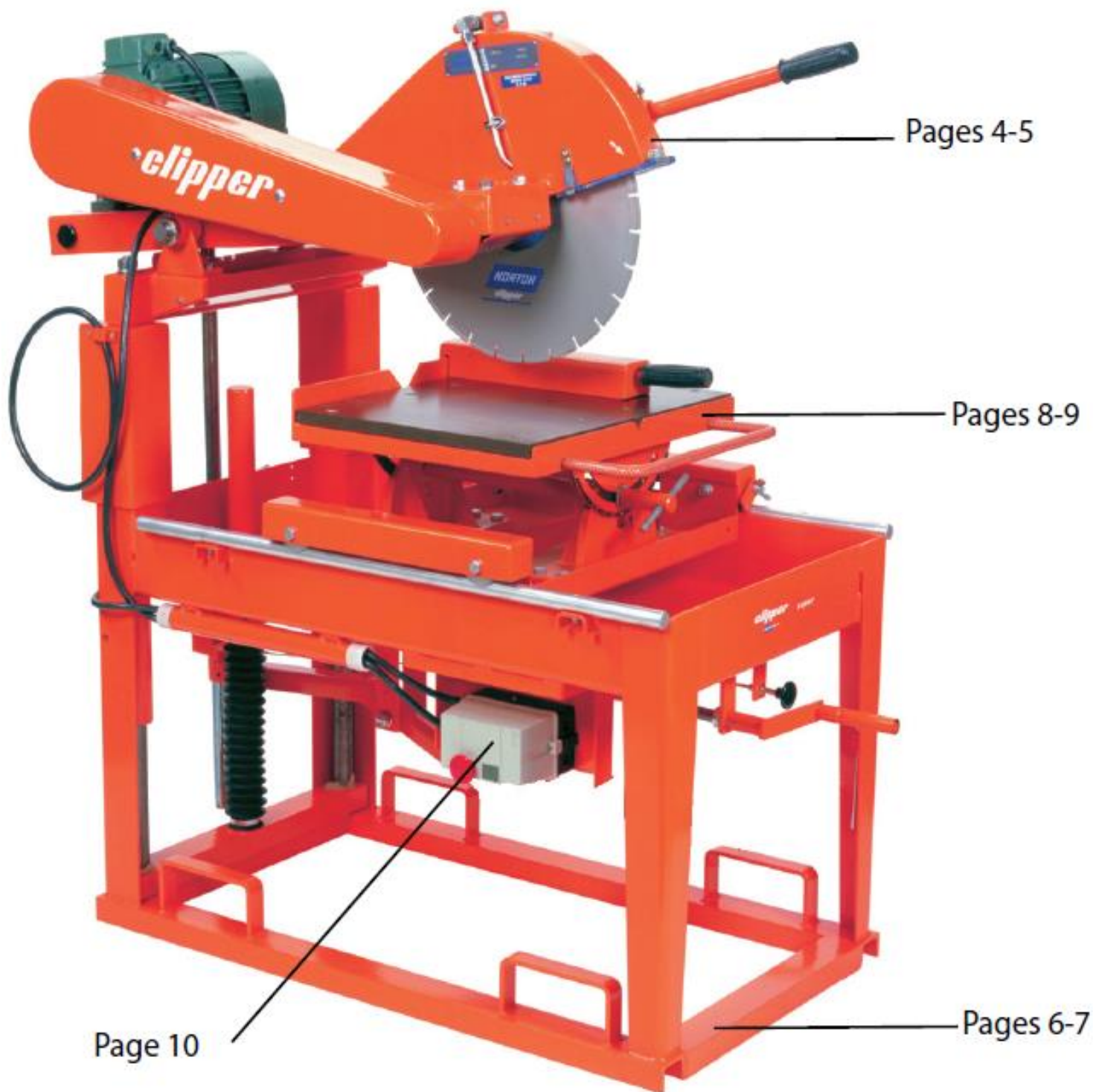

Cutting head / Tête de coupe / Schüsselkopf

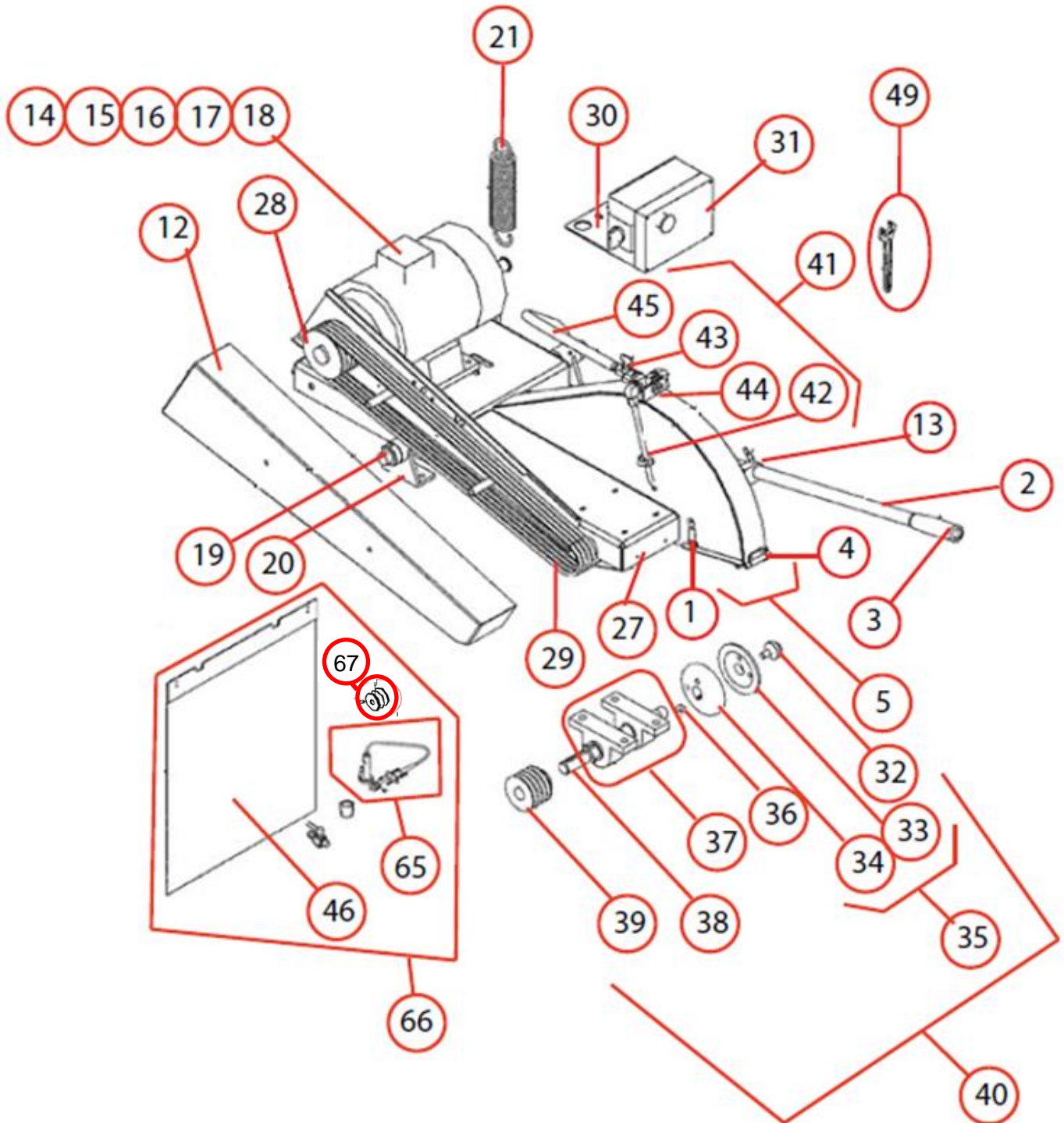

POS.	DESCRIPTION	DESCRIPTION	BESCHREIBUNG	QTY	REF	TYPE
1	Spring for blade guard cover	Ressort du volet de protection	Feder für Schutzklappe	1	310004615	S
2	Depth feed handle with rubber grip	Levier de descente	Abstieghebel mit Gummigriff	1	310004706	S
3	Rubber grip	Poignée caoutchouc	Gummigriff	1	310004193	S
4	Blade guard cover hinge	Charnière du volet de protection	Scharnier für Schutzklappe	1	310004281	S
5	Blade guard cover assembly	Volet de protection complet	Schutzklappe komplett	1	310004700	S
12	Belt guard	Carter de courroies	Riemengehäuse	1	310004725	S
13	Lever locking screw	Vis de maintien du levier	Befestigungsschraube	1	NA	S
14	Electric motor	Moteur électrique	Elektrisches Motor	1	510003845	S
15	Connecting box	Boite à bornes	Klemmkaste	1	310004250	S
	Connecting box for WAT motor	Boite à bornes pour moteur WAT	Klemmkaste für WAT motor	1	310596807	S
16	Connecting bolts	Bornier	Klemmbrett	1	310005894	S
	Connecting bolts for WAT motor	Bornier pour moteur WAT	Klemmbrett für WAT motor	1	310596808	S
17	Fan	Ventilateur	Lüfterhaube	1	310004251	S
	Fan for WAT motor	Ventilateur pour moteur WAT	Lüfterhaube für WAT motor	1	310596809	S
18	Fan cover	Capot ventilateur	Lüfterdeckel	1	310004274	S
	Fan cover for WAT motor	Capot ventilateur pour moteur WAT	Lüfterdeckel für WAT motor	1	310596810	S
19	Adjusting ring	Bague d'arrêt	Blockierungsring	1	310002084	S
20	Cutting head pivot bearing	Palier d'articulation tête de coupe	Lagergelenk für Schneidkopf	1	310004613	S
21	Return spring	Ressort de rappel	Rückzugfeder für Schneidkopf	1	310004305	S
27	Cutting head welded only	Tête de coupe soudée seule	Schneidkopf geshweisst einzeln	1	310004106	S
28	Engine shaft pulley	Poulie moteur	Motorrolle	1	310004713	S
29	V Belts (set of 4)	Courroies (jeu de 4)	Riemen (4 St.)	1	310004311	W
30	Switch support	Support interrupteur	Schalter Träger	1	510103492	
31	Switch complete Merz	Interrupteur complet Merz	Schalter kpl. Merz	1	310005308	W
	Switch complete grey electrical box	Interrupteur complet boîtier électrique gris	Schalter kpl. Gehäuse in grau	1	310537179	W
32	Blade shaft screw for flange	Vis de serrage flasque	Spannschraube für Flansch	1	310004280	S
33	Mobile flange	Flasque mobile	Looser Flansch	1	310004176	S
34	Fixed flange	Flasque fixe	Fester Flansch	1	310004210	S
35	Flanges kit	Kit flasques (fixe+mobile)	Flansch Satz	1	510103494	
36	Fixed blade flange key	Clavette flasque fixe	Passfeder für festen Flansch	1	310004196	S
37	Blade shaft bearing	Palier arbre de meule (jeu de 2)	Lager für Schneidwelle	1	310004295	W
38	Blade shaft only	Arbre de meule seul	Schneidwelle einzeln	1	310004278	S
39	Blade shaft pulley	Poulie arbre de meule	Schneidwellerolle	1	310004624	S
40	Blade shaft assembly	Arbre de meule complet	Schneidwelle komplett	1	310004699	S
41	Watering system compl.	Système d'arrosage compl.	Bewässerungssystem kompl.	1	310004732	S
42	Water nozzles (set of 2)	Busettes d'arrosage (jeu de 2)	Wasserdusen (2 St.)	1	310002126	W
43	Water tap	Robinet	Wasserhahn	1	310002085	W
44	Spider für Watersupply	Croisillon d'alimentation d'eau	Armstern für Wasserversorgung	1	310004182	W
45	Water hose	Tuyau d'eau	Wasserschlauch	1	NA	W
46	Water curtain	Rideau d'eau	Spritzschutzklappe	1	310004696	W
49	Wrench 22mm	Clé 22mm	Schlüssel SW 22	1	310004199	S
65	Water pump assembly	Pompe à eau assemblé	Wasserpump kompl.	1	310004300	S
66	Watering option kit	Kit arrosage accessoire complet	Zubehörteil Bewässerungssystem kompl.	1	310004732	S
67	Pulley for water pump	Poulie de pompe	Wasserpumpe Rolle Satz	1	310004165	S

Frame / Châssis / Rahmen

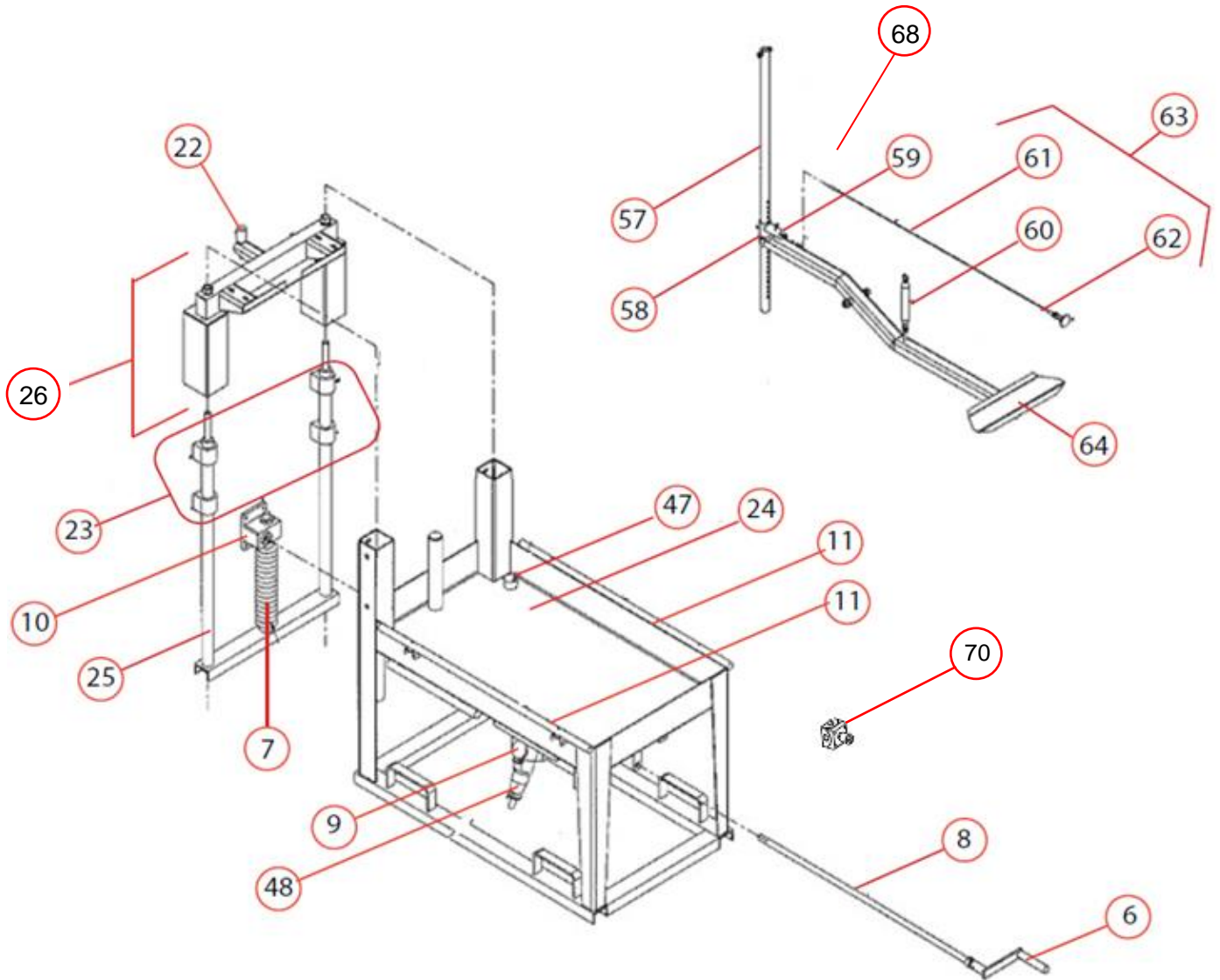

POS.	DESCRIPTION	DESCRIPTION	BESCHREIBUNG	QTY	REF	TYPE
6	Lowering crank	Manivelle de montée/descente	Kurbel für Abstieg/Anstieg	1	310004707	S
7	Bellows screw protection	Soufflet de protection	Faltenbalg für Spindel	1	310004285	S
8	Reducer control spindle	Tige de commande du réducteur	Bedienungsspindel für Getriebe	1	310004711	S
9	Plug	Prise électrique	Stecker	1	310006582	W
10	Lowering reducer	Réducteur de descente	Abstiegsgetriebe	1	310004710	S
11	Cutting guide rail	Rail de guidage	Führungsschiene	1	310004293	W
22	Cutting head damper	Amortisseur de la tête de coupe	Dämpfer für Schneidkopf	1	310002129	W
23	Bearing for lowering system (kit of 4)	Palier du système de descente (jeu de 4)	Abstiegssystem Lager (Satz von 4)	1	510103503	S
24	Main frame	Châssis principal	Haupt Rahmen	1	510103495	S
25	Lower frame	Cadre inférieur	Superior Rahmen	1	510103506	S
26	Upper frame	Cadre supérieur	Untere Rahmen	1	510103508	S
47	Drain plug	Bouchon de vidange	Ablasstopfen	1	310004776	S
48	Female plug	Prise femelle	Buchse	1	310004160	W
57	Connecting tube	Tube support	Trägerrohr	1	310004288	W
58	Connecting bar slider	Coulisseau du tube support	Schieber des Trägerrohr	1	310004287	S
59	Cogging ergot	Ergot de crantage compl.	Rastungstift	1	510103515	S
60	Spring only	Ressort seul	Feder einzeln	1	310002114	S
61	Pull tab cable	Cable tirette	Ausziehplatte Kabel	1	310002128	W
62	Pull tab cable button	Bouton du cable tirette	Ausziehplatte Kabelknopf	1	310004167	S
63	Pull tab compl.	Tirette compl.	Ausziehplatte kompl.	1	510103514	S
64	Foot pedal welded	Pédale soudée	Fußpedal geschweisst	1	310003989	S
68	Spring for foot locking	Ressort de blocage de pédale	Feder für Fußverriegelung	1	310004214	S
70	Emergency stop	Arrêt d'urgence	Notaussschalter	1	310004028	S

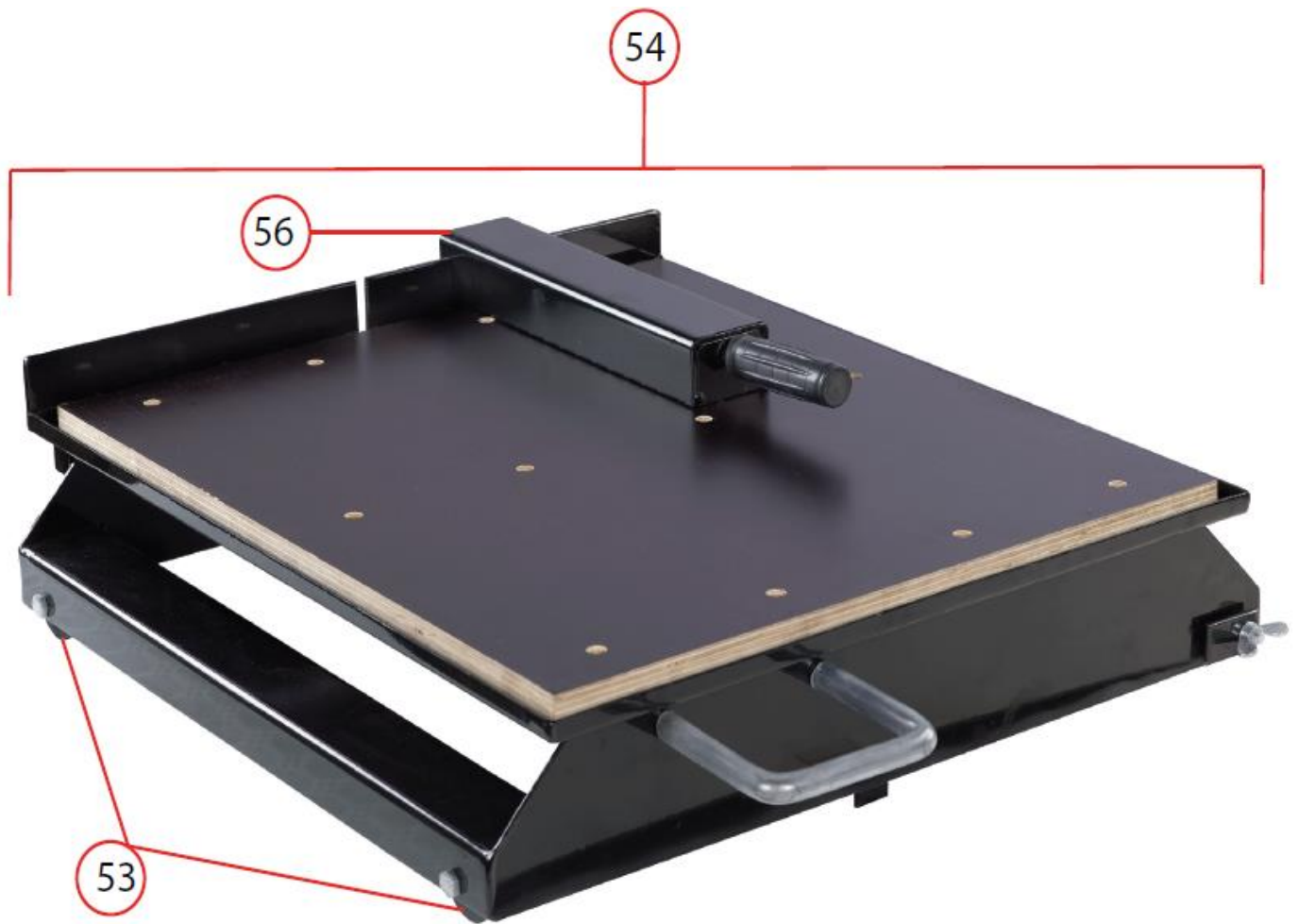

POS.	DESCRIPTION	DESCRIPTION	BESCHREIBUNG	QTY	REF	TYPE
53	Wheel (kit of 1)	Roulette (jeu de 1)	Rädchen (Satz von 1)	1	310004284	S
54	Cart compl.	Chariot complet	Laufwagen kompl.	1	310004704	S
56	Cutting guide	Guide de coupe	Schneidf�hrer	1	310004705	S

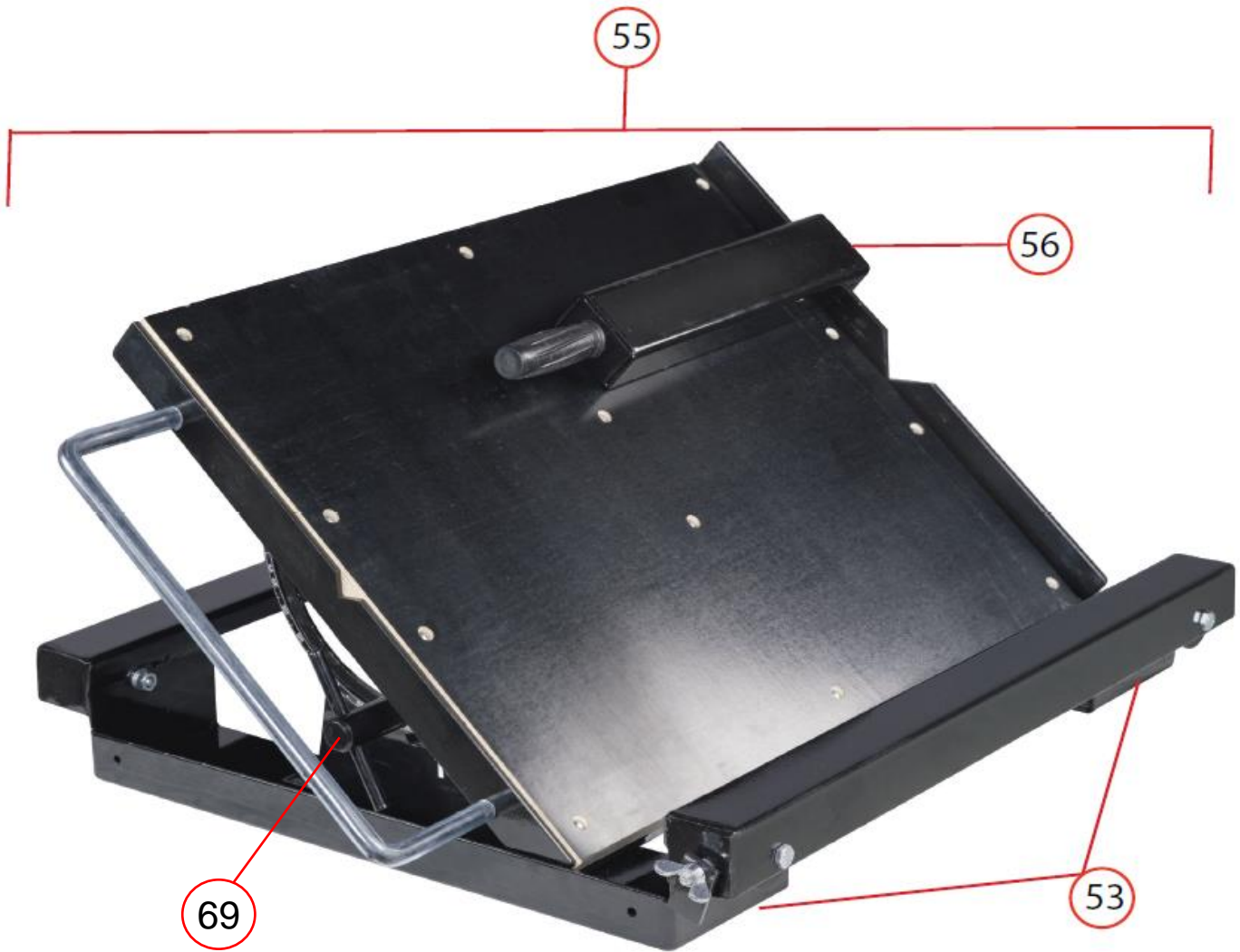

POS.	DESCRIPTION	DESCRIPTION	BESCHREIBUNG	QTY	REF	TYPE
53	Wheel (kit of 1)	Roulette (jeu de 1)	Rädchen (Satz von 1)	1	310004284	S
55	Tilting cart compl.	Chariot inclinable complet	verstellbare Laufwagen kompl.	1	310004702	S
56	Cutting guide	Guide de coupe	Schneidführer	1	310004705	S
69	Handle + locking screw	Poignée + vis de blocage	Handgriff + Feststellschraube	1	310004712	S

Electric box / Boitier électrique / Schaltkasten

For Merz electric box / Pour boîtier électrique Merz / Für Elektrischer Kasten Merz

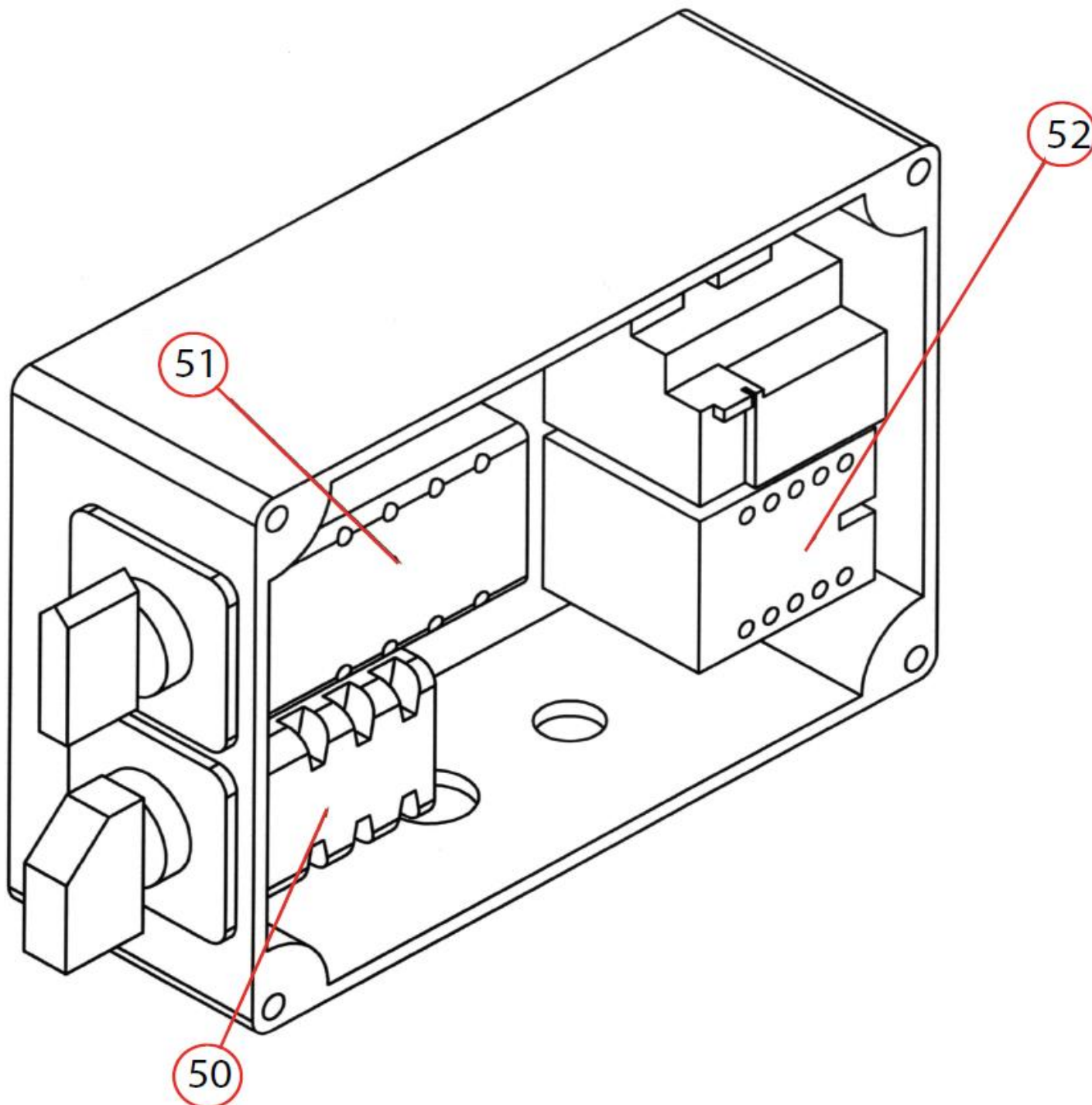

POS.	DESCRIPTION	DESCRIPTION	BESCHREIBUNG	QTY	REF	TYPE
50	Disconnecter	Sectionneur	Trennschalter	1	31006622	S
51	Switch star-triangle	Interrupteur étoile-triangle	Stern-Dreieck-Schalter	1	31006618	S
52	Relay	Relais	Relais	1	31006617	S

Electric box / Boitier électrique / Schaltkasten

For grey electrical box / Pour boîtier électrique gris / Für Elektrisches Gehäuse in grau

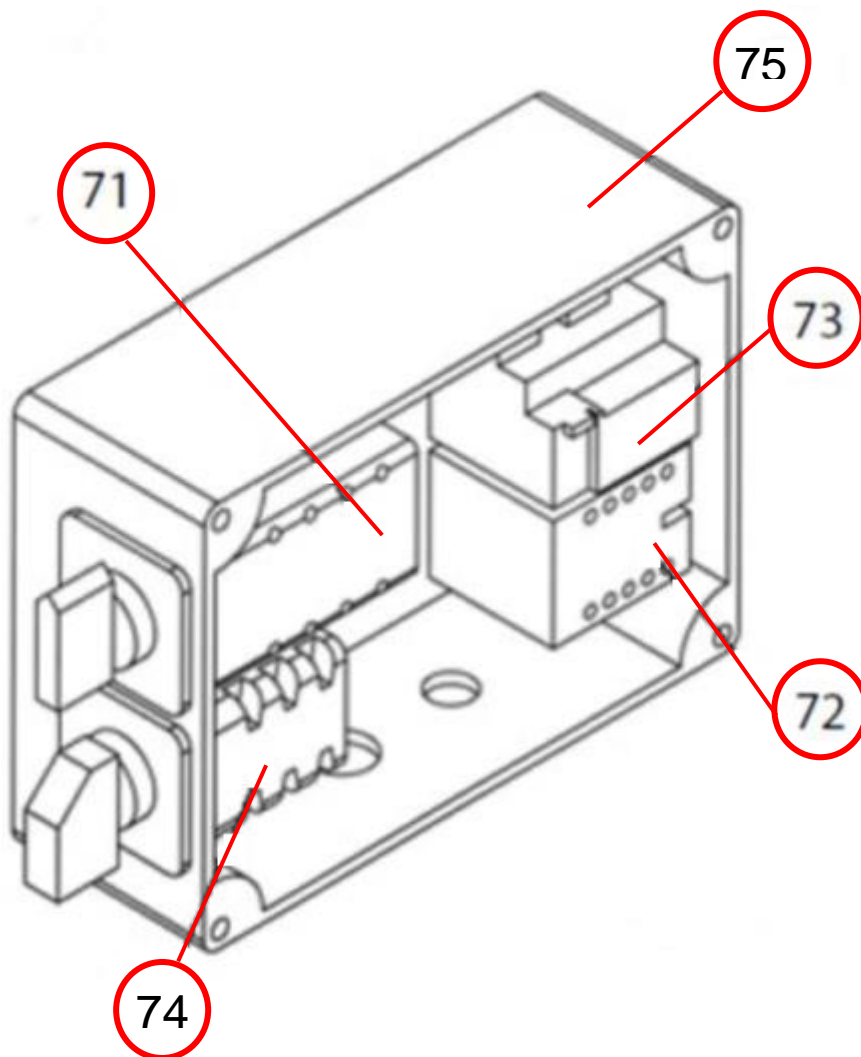

POS.	DESCRIPTION	DESCRIPTION	BESCHREIBUNG	QTY	REF	TYPE
71	Switch, star delta	Kit interrupteur étoile triangle	Stern-Dreieck-Schalter	1	310534507	S
72	Relay	Kit Relais	Relais	1	310534508	S
73	Thermal relay	Relais thermique	Thermisches Relais	1	310534511	S
74	Disconnect	Selectionneur	Trennschalter	1	310534506	S
75	Plastic box empty	Boîte en plastique vide	Plastikkasten leer	1	310534510	S

SAINT-GOBAIN ABRASIVES
 INDUSTRIEWEG 21
 9420 ERPE-MERE
 BELGIUM
 TEL: +32(0) 2 267 21 00

SAINT-GOBAIN CONSTRUCTION PRODUCTS
 CZ A.S
 DIVIZE ABRASIVES
 SMRČKOVA 2485/4
 180 00 PRAHA 8
 CZECH REPUBLIC
 TEL: +420 255 719 326
 FAX: +420 255 719 321

SAINT-GOBAIN ABRASIVES A/S
 DYBENDALSVÆNGET 2,
 DK-2630 TAASTRUP
 DENMARK
 TEL: +45 4675 5244

PO BOX 643706
 FORTUNE TOWER OFFICE 2106
 JLT BLOCK C
 (NEXT TO METRO STATION)
 JUMEIRA LAKE TOWER, DUBAI
 UNITED ARAB EMIRATES
 TEL: +971 4 431 5154
 FAX: +971 4 431 5434

SAINT-GOBAIN ABRASIFS
 RUE DE L'AMBASSADEUR - B.P.8
 78 702 CONFLANS CEDEX
 FRANCE
 TEL: +33 (0)1 34 90 40 00
 FAX: +33 (0)1 39 19 89 56

SAINT-GOBAIN ABRASIVES GMBH
 BIRKENSTRASSE 45-49
 D-50389 WESSELING
 GERMANY
 TEL: +49 (0) 2236 703-0
 FAX: +49 (0) 2236 703-730

SAINT-GOBAIN ABRASIVES KFT.
 1225 BUDAPEST
 BÁNYALÉG U. 60/B.
 HUNGARY
 TEL: +36 1 371 22 50
 FAX: +36 1 371 22 55

SAINT-GOBAIN ABRASIVI S.P.A
 VIA PER CESANO BOSCONI 4
 I-20094 CORSICO MILANO
 ITALY
 TEL: +39 02 44 851
 FAX: +39 02 44 78 266

SAINT-GOBAIN ABRASIVES S.A.
 190 RUE J.F. KENNEDY
 L-4930 BASCHARAGE
 GRAND DUCHE DE LUXEMBOURG
 TEL: +352 50 401 1
 FAX: +331 83 717 792
 NO. VERT (FRANCE): 0800 906 903

SAINT-GOBAIN ABRASIFS, S.A.
 2 ALLÉE DES FIGUIERS
 AIN SEBAË - CASABLANCA
 MOROCCO
 TEL: +212 5 22 66 57 31
 FAX: +212 5 22 35 09 65

SAINT-GOBAIN ABRASIVES BV
 GROENLOSEWEG 28
 7151 HW EIBERGEN
 P.O. BOX 10
 7150 AA EIBERGEN
 THE NETHERLANDS
 TEL: +31 545 466466
 FAX: +31 545 474605

SAINT-GOBAIN ABRASIVES AS
 KARIHAUGVEIEN, 89
 0186 OSLO
 NORWAY
 TEL: +47 63 87 06 00
 FAX: +47 63 87 06 01

SAINT-GOBAIN HPM POLSKA SP. Z O.O.
 UL. NORTON 1, 62-600 KOŁO
 62-600 KOŁO
 POLAND
 TEL: +48 63 26 17 100
 FAX: +48 63 27 20 401

SAINT-GOBAIN ABRASIVOS, L. DA
 ZONA INDUSTRIAL DA MAIA
 I-SECTOR VIII, NO. 122
 APARTADO 6050
 4476 - 908 MAIA
 PORTUGAL
 TEL: +351 229 437 940
 FAX: +351 229 437 949

SAINT-GOBAIN GLASS
 BUSINESS UNIT ABRASIVI
 PUNCT DE LUCRU : LOC.VETIS, JUD.
 SATU MARE 447355
 STR. CAREIULUI 11
 PARC INDUSTRIAL RENOVATIO
 ROMANIA
 TEL: +40 261 839 709
 FAX: +40 261 839 710

SG HPM RUS
 58, F. ENGELS STR.
 STROENIE 2
 105082 MOSCOW
 RUSSIA
 TEL: +74 955 408 355
 FAX: +74 959 373 224

SAINT-GOBAIN
 ABRASIVES (PTY) LTD
 2 MONTEER ROAD
 ISANDO 1600
 P.O. BOX 67
 SOUTH AFRICA
 TEL: +27 11 961 2000
 FAX: +27 11 961 2184/5

SAINT-GOBAIN ABRASIVOS, S.A.
 CTRA. DE GUIPÚZCOA, KM. 7,5
 E-31195 BERRIOPLANO (NAVARRA)
 SPAIN
 TEL: +34 948 306 000
 FAX: +34 948 306 042

SAINT GOBAIN ABRASIVES AB
 GÅRDSFOGDEVÄGEN 18A
 168 66 BROMMA • SVERIGE
 SWEDEN
 TEL: +46 8 580 881 00
 FAX: +46 8 580 881 30

SAINT-GOBAIN INOVATIF MALZEMELER VE
 ASINDIRICI SAN. TIC. AS.
 ALTAYÇEŞME MAH. ÇAMLI SOK. NO:21 ESAS
 OFISPARK KAT:9 34843
 MALTEPE, İSTANBUL • TURKEY
 TEL: 0090-216-217 12 50
 FAX: 0090-216-442 40 74

SAINT-GOBAIN ABRASIVES LTD.
 UNICORN HOUSE UNIT 1, AMISON CLOSE
 REDHILL BUSINESS PARK
 STAFFORD ST161WB
 UNITED KINGDOM
 TEL: +44 1785 279 553
 FAX: +44 1785 213 487



Saint-Gobain Abrasifs
 190 Rue J.F. Kennedy
 L-4930 Bascharage
 Grand Duche de Luxembourg
 Tel: +352 50 401 1
 Fax: +331 83 717 792
 no. vert (France) 0800 906 903