

NORTON

SAINT-GOBAIN

clipper

Transforming
surfaces
...and beyond

DUST EXTRACTOR CV 340 D

MANUEL D'UTILISATION

Notice d'instructions originale



SAINT-GOBAIN



CE Déclaration de conformité

Le constructeur soussigné :

SAINT - GOBAIN ABRASIVES S.A.
190, BD. J. F. KENNEDY
L-4930 BASCHARAGE

Déclare que le matériel neuf désigné ci-après :

Aspirateur: **DUST EXTRACTOR CV 340 230V D**

Code: **70184632743**

est conforme aux dispositions des Directives :

- « **Machines** » 2006/42/CE
- « **Compatibilité électromagnétique** » 2014/30/UE
- « **Basse tension** » 2014/35/UE

Et à la norme européenne :

- **EN ISO 12100**
- **EN 60204-1**
- **EN 61000-6-3**

Valable pour les machines avec un numéro de série à partir de : 4503430198001

Emplacement de conservation des documents techniques :

Saint-Gobain Abrasives 190, Bd. J. F. Kennedy 4930 BASCHARAGE, LUXEMBOURG

Cette déclaration de conformité devient caduque si le produit est transformé ou modifié sans notre consentement.

Bascharage, 05.03.2025.

Fabrice Genuardi, fondé de pouvoir et responsable du dossier technique.

Bascharage, Luxembourg.

CV 340 D

MANUEL D'UTILISATION

TABLE DES MATIERES

<u>1</u>	<u>Introduction</u>	<u>6</u>
<u>2</u>	<u>Garantie</u>	<u>6</u>
<u>3</u>	<u>Utilisation non autorisée</u>	<u>7</u>
<u>4</u>	<u>Données de la machine</u>	<u>8</u>
4.1	<i>Description de la machine</i>	8
4.2	<i>Donnée technique</i>	9
4.3	<i>Plaquette machine</i>	10
4.4	<i>Test</i>	10
4.5	<i>Dispositifs de sécurité</i>	10
<u>5</u>	<u>Tolérances de performance</u>	<u>11</u>
<u>6</u>	<u>Dispositions de sécurité</u>	<u>11</u>
<u>7</u>	<u>Installation</u>	<u>12</u>
7.1	<i>Livraison et manutention</i>	12
7.2	<i>Branchement électrique</i>	12
<u>8</u>	<u>Utilisation de l'aspirateur</u>	<u>13</u>
8.1	<i>Mise en route de l'aspirateur</i>	13
8.2	<i>Vidage manuel du réservoir</i>	14
8.3	<i>Accessoires</i>	15
8.4	<i>Remplacement du filtre</i>	15
<u>9</u>	<u>Maintenance</u>	<u>17</u>
9.1	<i>Avant et après chaque utilisation</i>	17
9.2	<i>Après 200h d'utilisation</i>	17
<u>10</u>	<u>Fin de vie du produit</u>	<u>17</u>
<u>11</u>	<u>Pannes – Cause et réparation</u>	<u>18</u>
11.1	<i>Dépistage des pannes</i>	18
11.2	<i>Service après-vente</i>	18
11.3	<i>Pièces détachées</i>	19

1 Introduction

Ce manuel d'utilisation et d'entretien définit les lignes directrices et les procédures à suivre par les opérateurs de cet équipement afin de garantir :

- Sécurité des opérateurs
- Utilisation correcte de la machine
- Performance optimale

IL EST NÉCESSAIRE QUE LE PERSONNEL AUTORISÉ ET L'OPÉRATEUR DE LA MACHINE AIENT LU ET COMPRIS LE MANUEL AVANT D'UTILISER LA MACHINE.

En raison de l'importance de ces renseignements, il est recommandé de :

- Toujours garder ce manuel à portée de main pour une consultation facile
- Garder le manuel dans un endroit sûr afin d'éviter toute perte ou dommage
- Demander au fabricant/fournisseur une copie en cas de perte ou de dommage
- Fournir ce manuel et les détails du fabricant avec la machine si elle est vendue à un tiers.

Le fabricant se réserve le droit de mettre à jour ses produits et manuels et n'est pas tenu de fournir des versions mises à jour de ceux-ci.

2 Garantie

Les aspirateurs fabriqués par Saint-Gobain Norton Clipper ont été entièrement inspectés pour garantir un fonctionnement électrique, pneumatique et mécanique correct. Les aspirateurs sont couverts par une garantie de 12 mois. Toutes les pièces défectueuses de la machine sont couvertes par la garantie, mais cela ne comprend pas les pièces endommagées pendant l'expédition, la manipulation ou l'utilisation, ni ne couvre les pièces endommagées par l'usure normale.

Les réparations peuvent être effectuées par un centre de service agréé ou directement par Saint-Gobain Norton Clipper.

Pour demander votre service de garantie, vous devez envoyer une demande écrite au concessionnaire ou directement au fabricant, y compris les détails de fabrication qui peuvent être trouvés sur une plaque à l'intérieur de votre machine avec une copie de la facture.

La garantie est non valable dans les conditions suivantes :

- Mauvaise utilisation de la machine ou non-respect total ou partiel du contenu de ce manuel
- Toute partie de l'aspirateur est altérée ou modifiée de quelque manière que ce soit
- Installation électrique incorrecte
- Si les lois du pays d'utilisation ne sont pas respectées
- Entretien inadéquat
- La machine n'a pas subi d'entretien de routine comme spécifié dans ce manuel
- Utilisation de pièces de rechange qui ne sont pas produites par Saint-Gobain Norton Clipper ou qui ne sont pas spécifiquement indiquées pour le modèle utilisé

3 Utilisation non autorisée

Il est strictement interdit d'utiliser la machine :

- Avec la sortie d'air partiellement ou totalement fermée.
 - Lorsqu'elle est utilisée dans des zones étroites où il n'y a pas d'air frais.
 - Lorsqu'elle n'est pas placée sur un sol horizontal.
 - Lorsque le filtre n'est pas installé.
 - Lorsque les conduits de refroidissement sont partiellement ou totalement bouchés.
-
- Ne jamais aspirer les mégots de cigarette qui n'ont pas été correctement éteints et/ou tout autre matériau inflammable
 - N'aspirer jamais des poudres ou des liquides qui sont explosifs par nature ou incendiaires ou qui peuvent donner lieu à des explosions.
 - Ne jamais travailler dans des environnements où des gaz explosifs et/ou des gaz provenant de produits chimiques toxiques sont présents dans l'air.
 - Vérifier l'adéquation du filtre à cartouche avant d'aspirer des substances toxiques.
 - Débrancher de la prise de courant avant d'accéder aux composants électriques de la machine.
 - Ne modifier en aucun cas la machine.
 - N'utiliser pas la machine d'une manière qui ne respecte pas les exigences de ce manuel.
 - Il est interdit d'aspirer des gaz, des vapeurs et / ou des liquides corrosifs.
 - Ne pas laisser de liquide ou de poudre à l'intérieur du récipient et éventuellement sécher le filtre avant le stockage.

4 Données de la machine

4.1 Description de la machine



1	Plaquette d'identification
2	Tête d'aspiration
3	Interrupteur marche-arrêt
4	Bouton de nettoyage forcé du filtre
5	Raccordement des accessoires
6	Prise asservie
7	Libération du réservoir
8	Réservoir

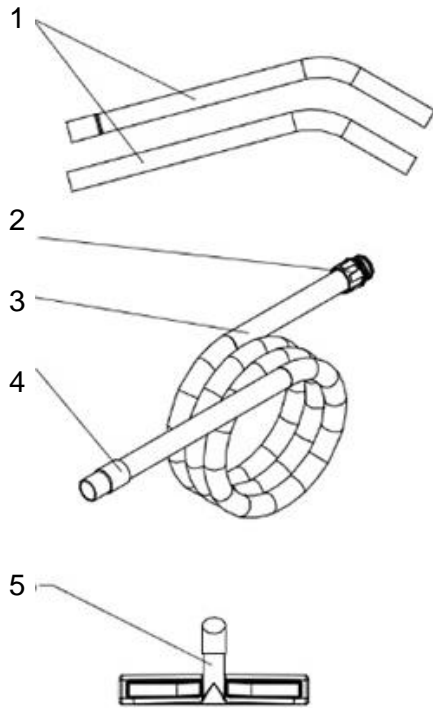

1	Manche d'aspirateur
2	Embout pour aspirateur ou machine (x2)
3	Tuyau Ø38 longueur 5m
4	Embout pour manche d'aspirateur
5	Brosse

4.2 Donnée technique

Modèle	CV 340 230V D 70184632743
Puissance	2200 W (2 moteurs)
Voltage	230 V – 50 Hz
Nettoyage du filtre	Automatique
Classe de filtration du filtre primaire	HEPA
Surface de filtration du filtre primaire	0.5 m ²
Débit	340 m ³ /h
Dépression	230 mBar
Diamètre du réservoir	400 mm
Capacité utile	20 l
Dimensions	580 x 540 x 850 mm
Diamètre aspiration	Ø 50 mm
Poids	33 kg
Niveau de pression acoustique	78 dB

4.3 *Plaquette machine*

Chaque machine Norton Clipper de Saint-Gobain porte une plaque d'identification indiquant les détails essentiels nécessaires pour contacter le fournisseur / fabricant pour obtenir des conseils, des suggestions ou des informations sur les pièces de rechange.

Les détails suivants figurent sur la plaque :

- Fabricant
- Modèle
- Numéro de série
- Tension d'alimentation
- Puissance nominale installée
- Symbole CE (construit conformément à la directive sur les machines 2006/42/CEE) et UKCA

4.4 *Test*

Toutes les machines Norton Clipper de Saint-Gobain sont testées avant emballage et livraison afin de garantir le bon fonctionnement de chaque composant. Un test de sécurité électrique précis est effectué conformément aux normes de sécurité électrique spécifiques relatives à :

- Test de continuité de mise à la terre
- Test de résistance d'isolation entre chaque phase et le sol
- Essai diélectrique
- Mesure du courant dispersé
- Mesure de la puissance et du courant absorbé (différence acceptable de +/-10 % de la valeur nominale)
- Mesure des valeurs maximales de dépression et d'échappement d'air (tolérance de +/-15% basée sur les valeurs de température et d'humidité de l'environnement)
- Mesure de l'absorption maximale d'air

4.5 *Dispositifs de sécurité*

L'aspirateur a été fabriqué en conformité avec toutes les normes légales pour la sécurité de l'opérateur.

Tous les composants métalliques sont mis à la terre pour éliminer les décharges électrostatiques, y compris le tuyau d'aspiration flexible qui est correctement mis à la terre. À cet égard, le choix d'un tuyau d'aspiration flexible adapté permet d'éliminer ce risque sur la longueur du tuyau qui va de la zone d'utilisation à l'aspirateur.

Les freins montés sur les roulettes pivotantes arrières permettent de bloquer la machine en toute sécurité dans son lieu d'utilisation.

AVANT D'UTILISER LA MACHINE VÉRIFIEZ QUE LA MACHINE N'A SUBI AUCUN CHOC OU DOMMAGE PENDANT LE TRANSPORT QUI AFFECTERA LE FONCTIONNEMENT DES DISPOSITIFS CI-DESSUS

5 Tolérances de performance

La performance de la turbine peut varier de 15% en fonction de la température et de l'humidité de l'air.

Les soupapes de sécurité sont calibrées en fonction de l'ampérage de la turbine.

6 Dispositions de sécurité

- Lire attentivement les instructions de ce manuel avant de démarrer, d'utiliser, d'entretenir ou d'utiliser l'aspirateur
- Vérifier que l'aspirateur n'a pas été endommagé de quelque façon que ce soit
- Ne jamais allumer la machine si elle est défectueuse ou si vous soupçonnez qu'elle est défectueuse
- Vérifier que le commutateur n'est pas usé ou endommagé
- N'approcher pas l'aspiration de la machine avec des vêtements détachés ou cassés qui pourraient facilement être aspirés dans la machine
- Vérifier que les filtres sont présents et efficaces
- S'assurer que les filtres sont installés correctement et en parfait état de fonctionnement, en respectant toujours les réglementations en vigueur sur le lieu de travail
- Ne pas effectuer de réparations sans l'autorisation du fabricant
- Ne jamais utiliser d'essence, de solvants ou d'autres liquides inflammables pour le nettoyage; seuls des détergents appropriés doivent être utilisés pour le nettoyage
- Ne jamais déplacer la machine en tirant sur le câble d'alimentation ou le tuyau flexible
- Ne jamais diriger l'ouverture de la machine ou du tube flexible vers des personnes ou des animaux
- Protéger la machine de la pluie
- Vérifier que la machine est connectée à une source d'alimentation avec la tension indiquée sur la plaquette machine
- S'assurer que le câble d'alimentation ne présente aucune usure ou dommage. Remplacer le câble par un autre du même type que l'original : les câbles non approuvés ou de qualité inférieure peuvent surchauffer et causer des blessures graves à l'utilisateur
- S'assurer que la machine est connectée à une source d'alimentation appropriée en parfait état de fonctionnement
- Les réparations ne doivent être effectuées que par du personnel autorisé et uniquement lorsque la machine est déconnectée de la source d'alimentation
- Ne jamais permettre au personnel non autorisé d'utiliser la machine
- S'assurer que tous les dispositifs de sécurité sont en bon état de fonctionnement avant d'allumer la machine
- Ne jamais couvrir l'aspirateur pendant l'utilisation

7 Installation

7.1 Livraison et manutention

Toutes les machines sont soigneusement testées et contrôlées par Saint-Gobain Norton Clipper avant la livraison.

La machine est transportée à l'intérieur d'une boîte de protection et est solidement fixé à une palette. Si une partie de la machine n'est pas intacte ou a été endommagée pendant le transport, remplir une plainte immédiate avec le transporteur. Les pièces qui ont été endommagées ou cassées en raison d'un transport ou d'une manipulation incorrecte de la machine ne seront pas reconnues par la garantie du fabricant. La machine doit être soulevée et déplacée à l'aide d'un chariot élévateur conformément aux réglementations de sécurité pertinentes en vigueur sur le lieu de travail



7.2 Branchement électrique

Brancher la prise industrielle sur le câble d'alimentation et la brancher sur une prise qui a le même voltage et qui est protégée par un disjoncteur adapté.

8 Utilisation de l'aspirateur

8.1 Mise en route de l'aspirateur



Interrupteurs marche-arrêt	Prise asservie	Nettoyage du filtre
		
<p>II – Aspirateur contrôlé par l'outil O – Eteindre les moteurs I – Démarrer les moteurs</p>	<p>Prise permettant de brancher un outil et de contrôler l'aspirateur via l'outil.</p>	<p>Appuyer pour nettoyer les filtres</p>

8.2 Vidage manuel du réservoir

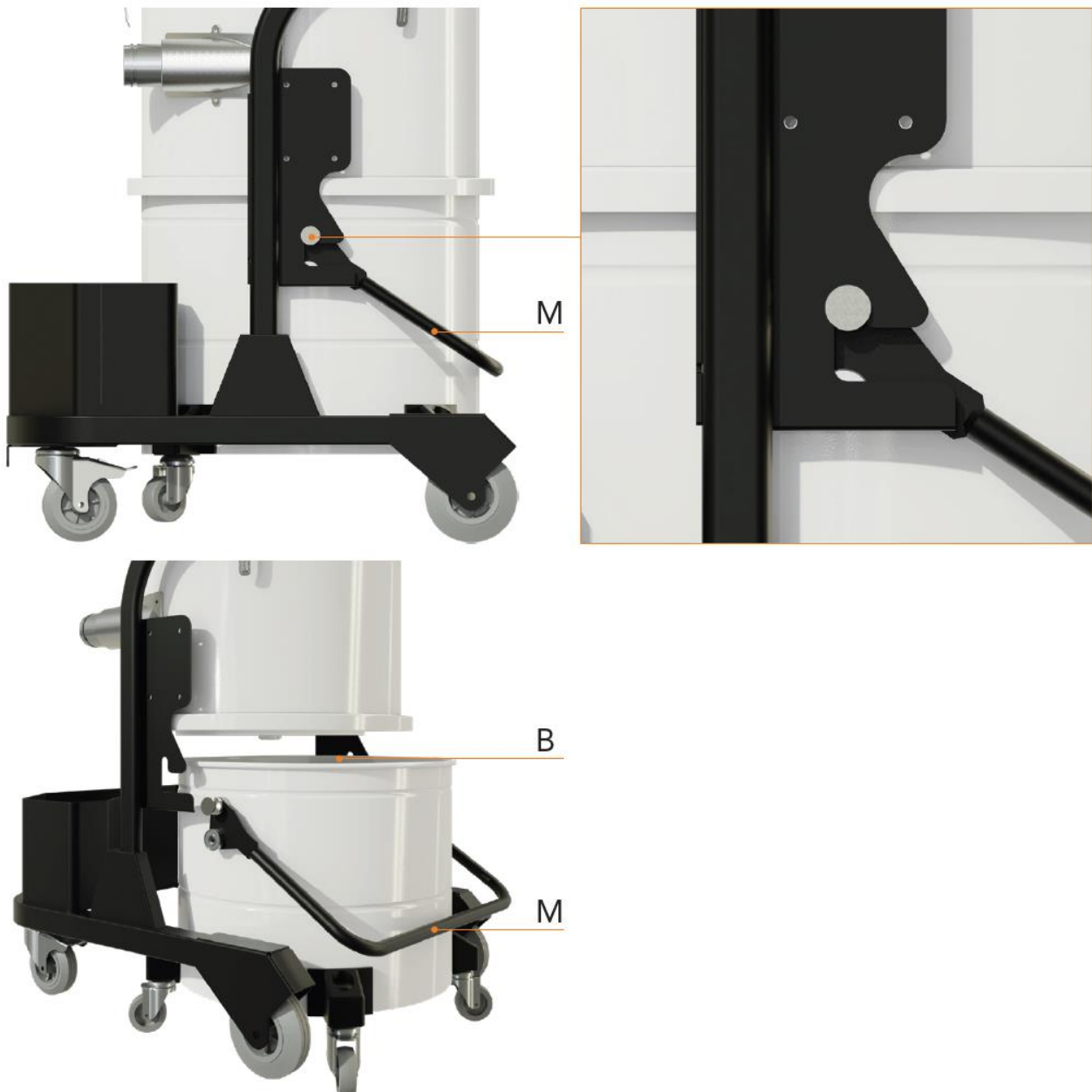

- Pousser la poignée (M) vers le haut et déplacer le réservoir
- Vider le réservoir
- Insérer le réservoir dans l'encoche correspondante et le remettre en place en appuyant sur la poignée (M)

8.3 Accessoires

Raccorder une extrémité du tuyau souple à l'accessoire désiré et l'autre avec la buse d'accouplement rapide montée sur la chambre du filtre

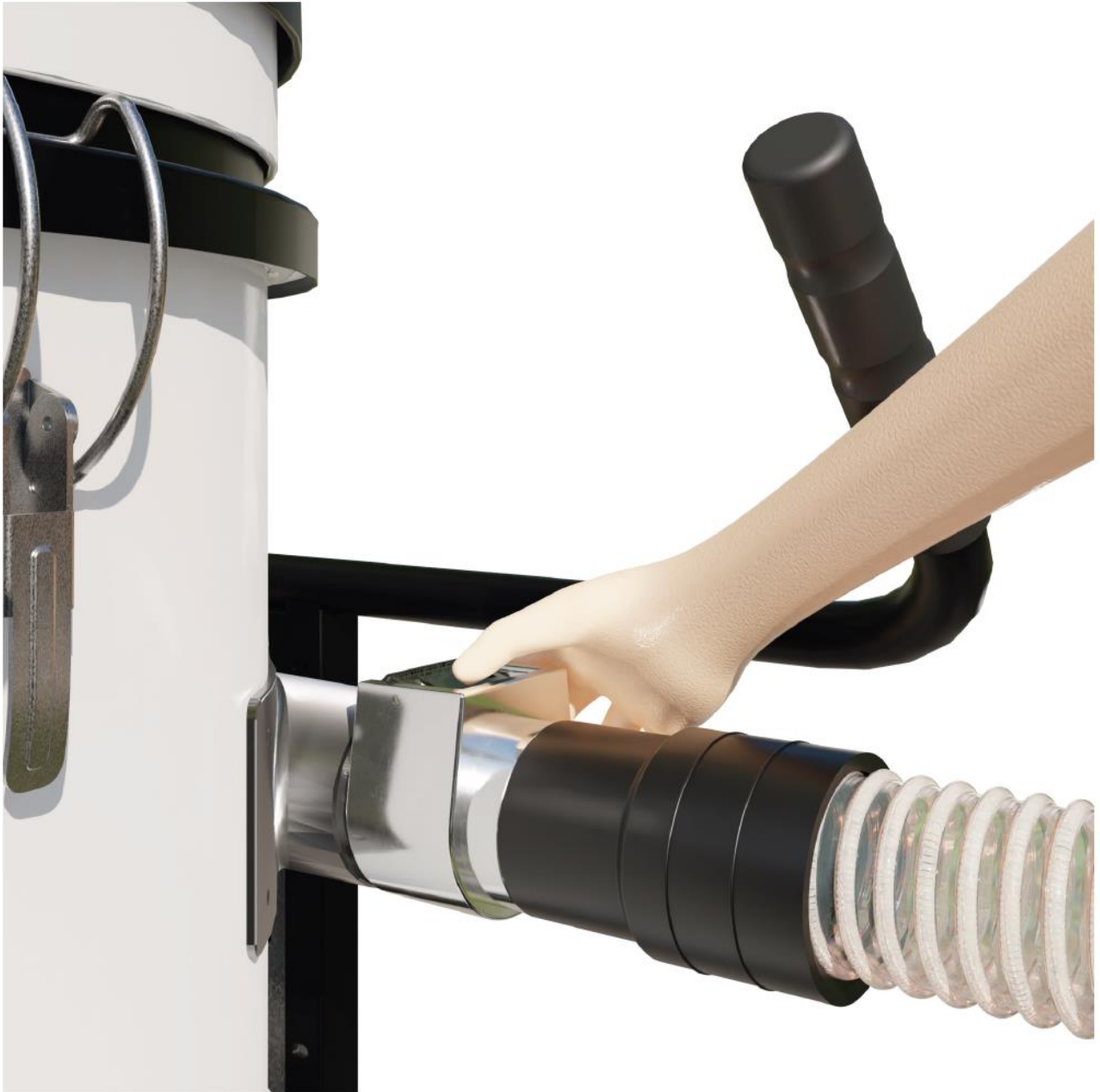

8.4 Remplacement du filtre



- Débrancher l'aspirateur.
- Déconnecter et soulever la tête.
- Dévisser l'écrou à oreilles et retirer le ressort et la rondelle
- Retirer la protection en acier cylindrique du filtre (dévisser les vis du bord)
- Remplacer le filtre par un filtre approprié pour l'aspirateur utilisé, vérifier son intégrité.
- Remonter la protection cylindrique
- Installer le nouveau filtre conformément à l'étiquette apposée au bas du filtre
- Reconnecter la tête d'aspiration.

9 Maintenance

Les opérations de maintenance et de nettoyage doivent TOUJOURS être effectuées lorsque l'aspirateur est éteint et déconnecté de la source d'alimentation. Aucune mesure particulière ne doit être prise pour l'entretien, le nettoyage ou la lubrification de l'unité d'aspiration. Cependant, il est important de se rappeler que l'utilisation et l'entretien corrects sont essentiels pour garantir la sécurité et l'efficacité de l'aspirateur.

Pour assurer un fonctionnement régulier et constant et pour éviter que la garantie ne devienne nulle, utilisez toujours des pièces de rechange d'origine Saint Gobain Norton Clipper lors des réparations.

9.1 Avant et après chaque utilisation

- Vérifier visuellement que le tuyau d'aspiration n'a pas été endommagé (il ne doit pas être endommagé, déchiré, écrasé)
- Vérifier que les interrupteurs électriques sont en bon état de fonctionnement et ne sont pas endommagés de quelque façon que ce soit
- Vérifier le niveau de déchets à l'intérieur du réservoir
- Vérifier que la tête du moteur est correctement positionnée sur la chambre du filtre

9.2 Après 200h d'utilisation

- Vérifier l'état du filtre primaire : il ne doit pas avoir de déchirures, de trous ou d'autres dommages : dans ce cas, le remplacer
- Vérifier que la plaquette d'identification est lisible et qu'elle n'est pas endommagée : contacter le fabricant pour un remplacement si nécessaire

10 Fin de vie du produit

Jeter la machine et tous les accessoires conformément à la législation du pays.

Pour éviter de nuire à l'environnement ou à votre santé ou à d'autres, il est recommandé de séparer la machine des autres déchets et, si nécessaire, de la recycler correctement.

11 Pannes – Cause et réparation

11.1 Dépistage des pannes

PROBLÈME	CAUSE	REMÈDE
Les moteurs ne démarrent pas.	Pas de tension électrique.	Vérifier les câbles, les fiches et la prise.
La capacité d'aspiration diminue lentement.	Le filtre, la buse, le tuyau d'aspiration ou le tuyau d'aspiration peuvent être bloqués.	Vérifier, nettoyer les accessoires. Nettoyer le filtre.
La poussière sort pendant l'aspiration.	Le filtre n'a pas été correctement fixé ou est défectueux.	Vérifier si le filtre est correctement installé ; le remplacer si nécessaire.

11.2 Service après-vente

Lors d'une commande de pièces détachées, indiquez toujours :

- Le numéro de série (sept chiffres)
- Numéro de la pièce
- Description exacte
- Nombre de pièces désirées
- Adresse exacte
- Veillez éviter des indications telles que « le plus vite possible » ou « urgent » mais indiquez clairement le mode d'expédition souhaité : « express », « par avion », etc...

Si vous n'indiquez pas le mode d'expédition souhaité, nous enverrons les pièces par le moyen considéré comme le plus raisonnable, sans être nécessairement le plus rapide.

Avec des indications exactes, vous éviterez des problèmes et des erreurs d'envoi.

En cas d'incertitude, veuillez nous envoyer la pièce défectueuse.

Dans le cas où les pièces sont couvertes par la garantie, l'envoi de la pièce défectueuse est obligatoire.

Commandez les pièces détachées du moteur directement chez le fabricant ou chez un représentant : vous gagnerez ainsi du temps et de l'argent !

Cette machine a été fabriquée par Saint-Gobain Abrasives S.A. :

190, Bd. J. F. Kennedy
L-4930 BASCHARAGE
Grand-duché de Luxembourg
Tel. : 00352 50 401 1
Fax. : 00352 50 16 63
<http://www.construction.norton.eu>
e-mail : sales.nlx@saint-gobain.com

11.3 Pièces détachées

Pour consulter les listes de pièces de rechange, nous vous invitons à vous rendre sur le site internet Après-Vente de Norton Clipper à l'adresse suivante :

<https://spareparts.nortonabrasives.com>

Pour un accès rapide, vous pouvez également utiliser le QR Code présent ci-dessous à l'aide de votre téléphone mobile :



Ce catalogue électronique met à votre disposition les éclatés et les listes de pièces détachées pour différentes machines Norton Clipper afin que vous puissiez retrouver les références dont vous avez besoin.

Vous pouvez obtenir de l'aide technique, des pièces de rechanges et des disques diamantés auprès de nos distributeurs locaux.

SAINT-GOBAIN ABRASIVES
INDUSTRIEWEG 21
9420 ERPE-MERE
BELGIUM
TEL: +32(0) 2 267 21 00

SAINT-GOBAIN CONSTRUCTION PRODUCTS
CZ A.S
DIVIZE ABRASIVES
SMRČKOVA 2485/4
180 00 PRAHA 8
TEL: +420 255 719 326
FAX: +420 255 719 321

SAINT-GOBAIN ABRASIVES A/S
DYBENDALSVEENGET 2,
DK-2630 TAASTRUP
DENMARK
TEL: +45 4675 5244

PO BOX 643706
FORTUNE TOWER OFFICE 2106
JLT BLOCK C
(NEXT TO METRO STATION)
JUMEIRA LAKE TOWER, DUBAI
UNITED ARAB EMIRATES
TEL: +971 4 431 5154
FAX: +971 4 431 5434

SAINT-GOBAIN ABRASIFS
RUE DE L'AMBASSADEUR - B.P.8
78 702 CONFLANS CEDEX
FRANCE
TEL: +33 (0)1 34 90 40 00
FAX: +33 (0)1 39 19 89 56

SAINT-GOBAIN ABRASIVES GMBH
BIRKENSTRASSE 45-49
D-50389 WESSELING
GERMANY
TEL: +49 (0) 2236 703-0
FAX: +49 (0) 2236 703-730

SAINT-GOBAIN ABRASIVES KFT.
1225 BUDAPEST
BÁNYALÉG U. 60/B.
HUNGARY
TEL: +36 1 371 22 50
FAX: +36 1 371 22 55

SAINT-GOBAIN ABRASIVI S.P.A
VIA PER CESANO BOSCONI 4
I-20094 CORSICO MILANO
ITALY
TEL: +39 02 44 851
FAX: +39 02 44 78 266

SAINT-GOBAIN ABRASIVES S.A.
190 RUE J.F. KENNEDY
L-4930 BASCHARAGE
GRAND DUCHE DE LUXEMBOURG
TEL: +352 50 401 1
FAX: +331 83 717 792
NO. VERT (FRANCE): 0800 906 903

SAINT-GOBAIN ABRASIFS, S.A.
2 ALLÉE DES FIGUIERS
AIN SEBAA - CASABLANCA
MOROCCO
TEL: +212 5 22 66 57 31
FAX: +212 5 22 35 09 65

SAINT-GOBAIN ABRASIVES BV
GROENLOSEWEG 28
7151 HW EIBERGEN
P.O. BOX 10
7150 AA EIBERGEN
THE NETHERLANDS
TEL: +31 545 466466
FAX: +31 545 474605

SAINT-GOBAIN ABRASIVES AS
KARIHAUGVEIEN, 89
0186 OSLO
NORWAY
TEL: +47 63 87 06 00
FAX: +47 63 87 06 01

SAINT-GOBAIN HPM POLSKA SP. Z O.O.
UL. NORTON 1, 62-600 KOŁO
62-600 KOŁO
POLAND
TEL: +48 63 26 17 100
FAX: +48 63 27 20 401

SAINT-GOBAIN ABRASIVOS, L. DA
ZONA INDUSTRIAL DA MAIA
I-SECTOR VIII, NO. 122
APARTADO 6050
4476 - 908 MAIA
PORTUGAL
TEL: +351 229 437 940
FAX: +351 229 437 949

SAINT-GOBAIN GLASS
BUSINESS UNIT ABRASIVI
PUNCT DE LUCRU : LOC.VETIS, JUD.
SATU MARE 447355
STR. CAREIULUI 11
PARC INDUSTRIAL RENOVATIO
ROMANIA
TEL: +40 261 839 709
FAX: +40 261 839 710

SG HPM RUS
58, F. ENGELS STR.
STROENIE 2
105082 MOSCOW
RUSSIA
TEL: +74 955 408 355
FAX: +74 959 373 224

SAINT-GOBAIN
ABRASIVES (PTY) LTD
2 MONTEER ROAD
ISANDO 1600
P.O. BOX 67
SOUTH AFRICA
TEL: +27 11 961 2000
FAX: +27 11 961 2184/5

SAINT-GOBAIN ABRASIVOS, S.A.
CTRA. DE GUIPÚZCOA, KM. 7,5
E-31195 BERRIOPLANO (NAVARRA)
SPAIN
TEL: +34 948 306 000
FAX: +34 948 306 042

SAINT GOBAIN ABRASIVES AB
GÅRDSFOGDEVÄGEN 18A
168 66 BROMMA • SVERIGE
SWEDEN
TEL: +46 8 580 881 00
FAX: +46 8 580 881 30

SAINT-GOBAIN INOVATIF MALZEMELER VE
ASINDIRICI SAN. TIC. AS.
ALTAYÇEŞME MAH. ÇAMLI SOK. NO:21 ESAS
OFISPARK KAT:9 34843
MALTEPE, İSTANBUL • TURKEY
TEL: 0090-216-217 12 50
FAX: 0090-216-442 40 74

SAINT-GOBAIN ABRASIVES LTD.
UNICORN HOUSE UNIT 1, AMISON CLOSE
REDHILL BUSINESS PARK
STAFFORD ST161WB
UNITED KINGDOM
TEL: +44 1785 279 553
FAX: +44 1785 213 487



Saint-Gobain Abrasifs
190 Rue J.F. Kennedy
L-4930 Bascharage
Grand Duche de Luxembourg
Tel: +352 50 4011
Fax: +331 83 717 792
no. vert (France) 0800 906 903

www.nortonabrasives.com/fr-fr