

CDM 203

SPARE PART LIST
LISTE DE PIÈCES DE RECHANGE
ERSATZTEILLISTE



NORTON
SAINT-GOBAIN®

clipper®



ENGLISH

TYPE:

S = Spare part

W = Wear part

NA = Not Available

The kits of spare parts contain all screws and bolts and the components referring itself to it.

Screws and bolts is component of standard assembly, which you can easily find at all the retailers of standard components of assembly.

All the components of standard assembly are of a quality grade 8.8.

We recommend not to use a quality grade lower than 8.8 for all the standard components of assembly.

The parts of replacements Norton CLIPPER must always be used.

Wear parts life will vary based on usage and maintenance of the machine or part. Wear parts will need to be maintained and replaced as needed. No warranty is applied to wear parts.

The components NA (Not Available) are not available in spare part.

FRANCAIS

TYPE :

S = Pièce de rechange

W = Pièce d'usure

NA = Non disponible

Les kits de pièces détachées contiennent toute la visserie et les composants s'y rapportant.

La visserie est un composant d'assemblage standard, que vous pouvez facilement trouver chez tous les détaillants de composants d'assemblage standards.

Tous les composants d'assemblage standard sont d'une classe de qualité 8.8.

Nous recommandons de ne pas utiliser une classe de qualité inférieure à 8.8 pour tous les composants d'assemblage standards.

Pour les pièces non standard, les pièces de remplacement doivent impérativement provenir de Norton CLIPPER.

La durée de vie des pièces d'usure varie en fonction de l'utilisation et de la maintenance de la machine ou de la pièce. Les pièces d'usure devront être entretenues et remplacées au besoin. Aucune garantie n'est appliquée aux pièces d'usure.

Les composants NA (Not Available) ne sont pas disponibles en pièce de rechange.

DEUTSCH

TYP :

S = Ersatzteile

W = Verschleißteile

NA = nicht verfügbare

Die definierten Ersatzteil-Set's beinhalten alle Ersatzteile wie Komponenten, Schrauben, Muttern etc.

Norm- bzw. Standardteile wie Schrauben, Muttern etc. können bei offiziellen Schrauben- sowie Komponentenhandler bezogen werden.

Alle Norm- bzw. Standardteile wie Schrauben, Muttern etc. entsprechen der Qualitäts- bzw. Festigungsklasse 8.8.

Wir empfehlen, keine Norm- bzw. Standardteile wie Schrauben, Muttern etc. unter der Qualitäts- bzw.

Festigungsklasse 8.8 einzusetzen.

Es dürfen nur geprüfte Norton CLIPPER-Ersatzteile eingesetzt werden.

Die Lebensdauer der Verschleißteile hängt von der Verwendung und Wartung der Maschine oder des Teils ab. Verschleißteile müssen gewartet und bei Bedarf ersetzt werden. Für Verschleißteile wird keine Garantie übernommen.

Ersatzteile sowie Komponenten mit dem Vermerk NA (NA=nicht verfügbar) sind nicht verfügbar.

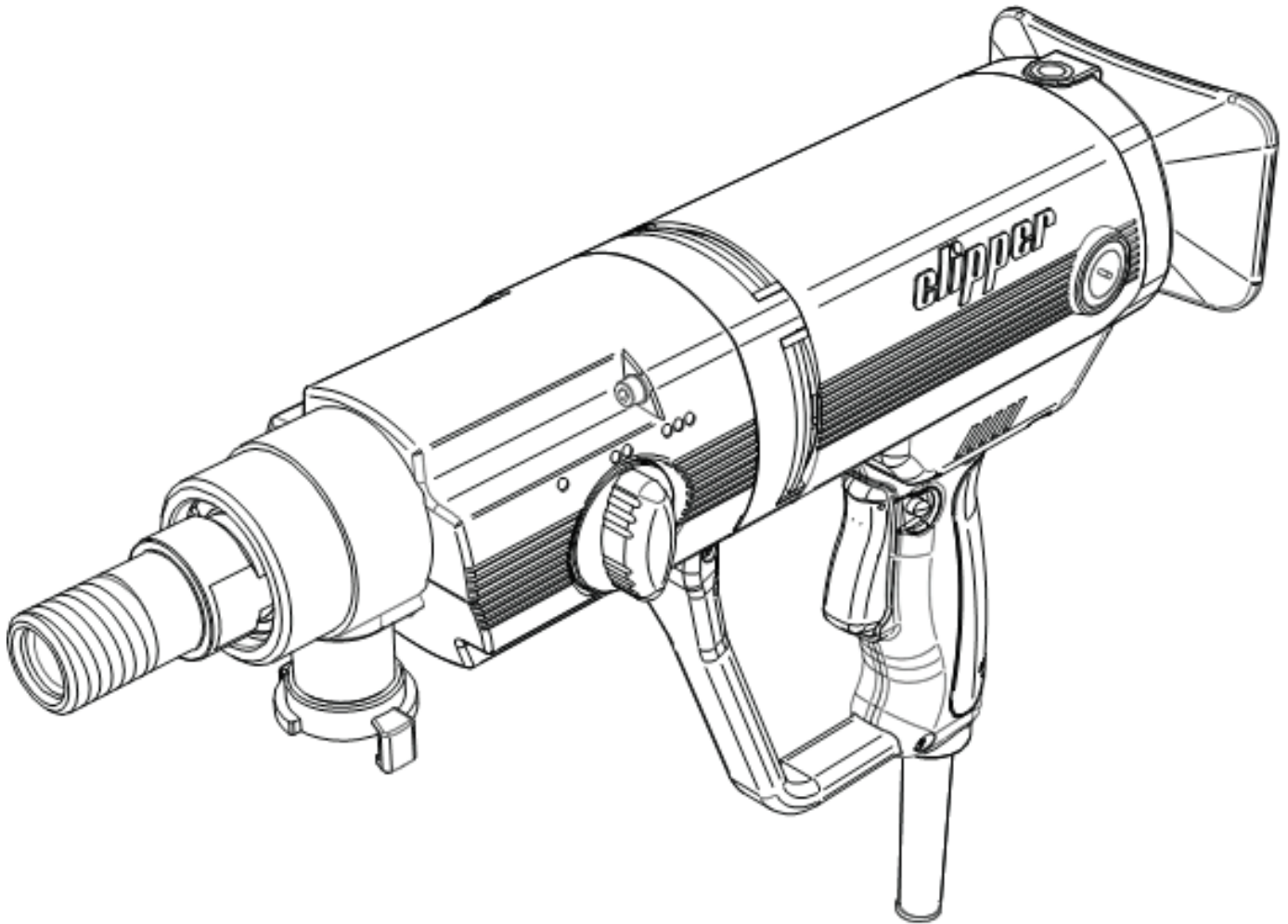

DRILL MOTOR CDM 203

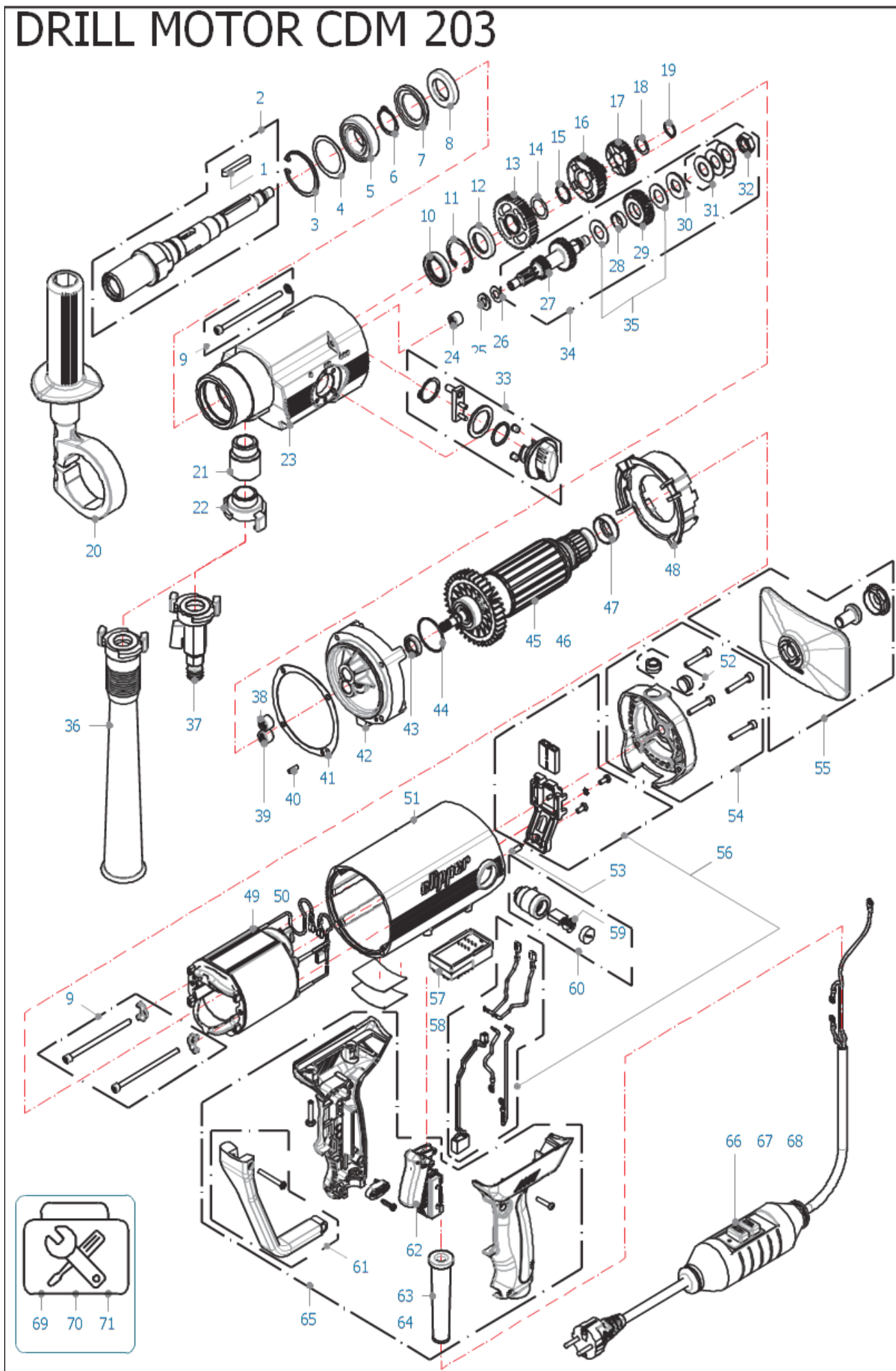

POS	Description	Description	Beschreibung	QTY	REF	TYPE
1	Parallel Key	Clé parallèle	Parallelschlüssel	1	510113525	S
2	Main shaft CDM 163 - Set	Arbre principal CDM 203 - Set	Hauptwelle CDM 163 - Set	1	510113719	S
3	Retaining ring	Anneau de retenue	Sicherungsring	1	310407272	S
4	Retaining ring	Bague de retenue	Sicherungsring	1	310407274	S
5	Bearing	Palier	Lager	1	310407281	W
6	Retaining Ring	Bague de retenue	Sicherungsring	1	510109848	S
7	Spacer	Entretoise	Passfeder	1	510113497	S
8	Shaft Seal Ring	Bague d'étanchéité d'arbre	Wellendichtring	1	510113498	W
9	Screw - Set	Visserie - Set	Schraube - Set	1	510113499	S
10	Shaft Seal Ring	Bague d'étanchéité d'arbre	Wellendichtring	1	310407257	W
11	Retaining Ring	Bague de retenue	Sicherungsring	1	510113500	S
12	Shaft Seal Ring	Bague d'étanchéité d'arbre	Wellendichtring	1	310407260	W
13	Gear Z=45	Vitesse Z = 45	Getriebe Z = 45	1	310434925	S
14	Retaining ring	Bague de retenue	Sicherungsring	1	510113501	S
15	Retaining Ring	Bague de retenue	Sicherungsring	1	510113502	S
16	Gearwheel Z=38	Pignon Z = 38	Zahnrad Z = 38	1	310434926	W
17	Gearwheel Z=29	Pignon Z = 29	Zahnrad Z = 29	1	310434927	W
18	Retaining ring	Bague de retenue	Sicherungsring	1	310407273	S
19	Circlip	Circlip	Sprengring	1	510113503	S
20	Side Grip (Assembly)	Poignée latérale (assemblage)	Seitengriff (Montage)	1	510113509	S
21	Coupling G3/4"	Couplage G3/4"	G3/4" Kopplung	1	310407469	S
22	Geka Coupling 3/4"	Couplage Geka 3/4"	Geka 3/4" Kopplung	1	510113720	S
23	Gearbox CDM 203	Boîte de vitesses CDM 203	Getriebe CDM 203	1	510113729	S
24	Needle Roller Bearing Drawn Cup	Coupelle roulement à aiguilles	Nadellager Kapelle	1	310407299	W
25	Needle Bearing	Roulement à aiguilles	Nadellager	1	310407462	W
26	Needle Bearing Disc	Disque à roulement à aiguilles	Nadellagerscheibe	1	310407463	W
27	Gearshaft	Arbre de transmission	Vorgelegewelle	1	510113512	W
28	Sliding Bush	Douille coulissante	Schiebebuschse	1	510113545	W
29	Clutch Gear Z=34	Engrenage d'embrayage Z = 34	Kupplungsgetriebe Z = 34	1	510113546	W
30	Lock washer	Rondelle de blocage	Sicherungsscheibe	1	510113547	W
31	Disc Spring - Set	Ressort de disque - Set	Scheibenfeder - Set	1	510113548	S
32	Locking Nut	Écrou de blocage	Sicherungsmutter	1	510113550	W
33	Gear Shift - Set	Set de levier de vitesses	Schalthebel - Set	1	510113551	S
34	Gears (Assembly)	Engrenages (assemblage)	Getriebe (Montage)	1	510113895	S
35	Clutch Washer - Set	Rondelle d'embrayage - Set	Kupplungsscheibe - Set	1	510113544	W

DRILL MOTOR CDM 203

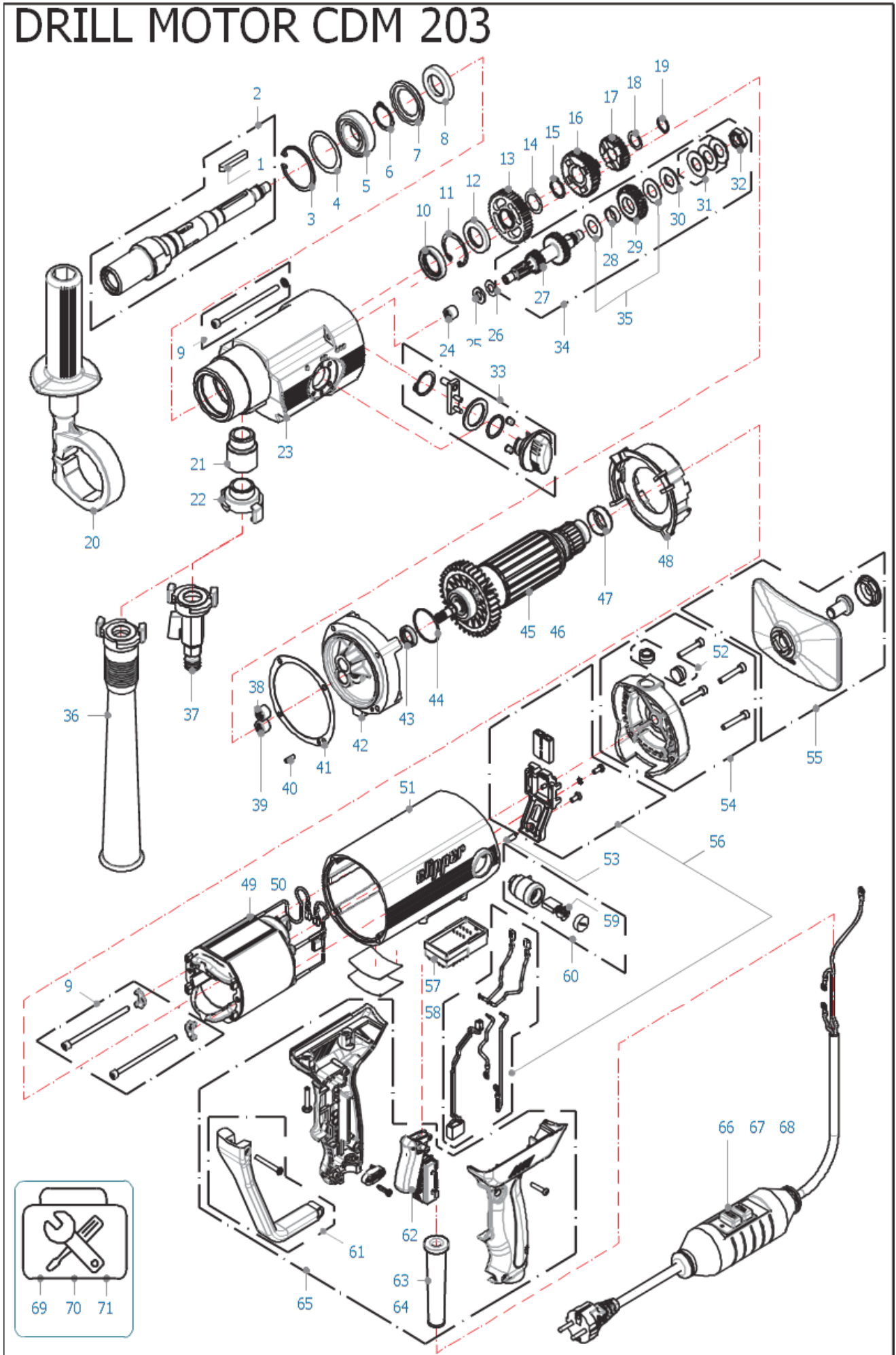

POS	Description	Description	Beschreibung	QTY	REF	TYPE
36	Dust Tulle (Assembly)	Kit d'aspiration (assemblage)	Saugen Satz (Montage)	1	510113709	S
37	Water Tulle (Assembly)	Kit d'arrosage (assemblage)	Bewässerung Satz (Montage)	1	510113708	S
38	Needle Roller Bearing Drawn Cup	Coupelle roulement à aiguille	Nadellager Kapelle	1	310407300	W
39	Needle Roller Bearing Drawn Cup	Coupelle roulement à aiguille	Nadellager Kapelle	1	310407461	W
40	Parallel Pin	Goupille parallèle	Parallel Stift	1	510113552	W
41	Seal Gearbox	Joint boîte de vitesses	Dichtungsgetriebe	1	510113553	S
42	Gearbox Cover	Boîtier de boîte de vitesses	Getriebeabdeckung	1	510113555	W
43	Shaft Seal Ring	Bague d'étanchéité d'arbre	Wellendichtring	1	310407256	S
44	O-Ring	Joint torique	O-Ring	1	310407279	W
45	Armature 2000W 230V (Assembly)	Armature 2000W 230V (Assemblage)	Armatuur 2000W 230V (Montage)	1	510113710	W
46	Armature 2000W 115V (Assembly)	Armature 2000W 115V (Assemblage)	Armatuur 2000W 115V (Montage)	1	510113711	W
47	Bearing Cup	Coupe du roulement	Lager Kapelle	1	310407467	W
48	Aircover	Couvercle entrée d'air	Lufteinlass Abschlussdeckel	1	510113558	W
49	Stator 2000W 115V	Stator 2000W 115V	Stator 2000W 115V	1	510113712	S
50	Stator 2000W 230V	Stator 2000W 230V	Stator 2000W 230V	1	510113713	W
51	Motorhousing CDM 203	Boîtier moteur CDM 203	Motorgehäuse CDM 203	1	510113724	W
52	Leveler Ø15x8 - Set	Niveleur Ø15x8 - Set	Ackerschleife Ø15x8 - Set	1	510113588	S
53	Hexagon Socket Set Screw - Set	Vis à six pans creux - Set	Sechskantschraube - Set	1	510113586	S
54	Motor Cover - Set	Capot moteur - Set	Motorabdeckung - Set	1	510113589	S
55	Back Plate - Set	Plaque arrière - Set	Rückplatte - Set	1	510113590	S
56	Wiring - Set	Câblage - Set	Verdrahtung - Set	1	510113587	S
57	Motor control 2000 Watt 110-130V	Commande moteur 2000 Watt 110-130V	Motorsteuergerät 2000 Watt 110-130V	1	510113726	S
58	Motor control 2000 Watt 220-240V	Commande moteur 2000 Watt 220-240V	Motorsteuergerät 2000 Watt 220-240V	1	510113727	S
59	Brush - 115/230V - Set	Charbon - 115 / 230V - Set	Bürste - 115 / 230V - Set	1	510114110	S
60	Brush Holder - Set	Porte-charbon - Set	Bürstenhalter - Set	1	510113617	W
61	Gripbar CDM 203 - Set	Poignée CDM 203 - Set	Handgriff CDM 203 - Set	1	510113620	S
62	Switch (115-230V)	Interrupteur (115-230V)	Schalter (115-230V)	1	510113624	S
63	Cablehose (230V)	Câble (230V)	Kabelschlauch (230V)	1	510113625	S
64	Cablehose (115V)	Câble (115V)	Kabelschlauch (115V)	1	510113626	S
65	Grip CDM 203 - Set	Poignée CDM 203 - Set	Grip CDM 203 - Set	1	510113725	S
66	Cable 230V/EU/PRCD	Câble 230V / EU / PRCD	Kabel 230V / EU / PRCD	1	510113628	S
67	Cable 115V/UK/PRCD	Câble 115V / UK / PRCD	Kabel 115V / UK / PRCD	1	510113629	S
68	Cable 230V/AUS/PRCD	Câble 230V / AUS / PRCD	Kabel 230V / AUS / PRCD	1	510113631	S
69	Tools - Set	Outils - Set	Werkzeuge - Set	1	510113636	S
70	Toolcase CDM 203	Boîte à outils CDM 203	Werkzeugkasten CDM 203	1	510113728	S
71	Manual	Manuel	Handbuch	1	510113638	S

SAINT-GOBAIN ABRASIVES
INDUSTRIEWEG 21
9420 ERPE-MERE
BELGIUM
TEL: +32(0) 2 267 21 00

SAINT-GOBAIN ABRASIVES, S.R.O.
POČERNICKÁ 272/96, MALEŠICE
108 00 PRAHA 10
CZECH REPUBLIC
TEL: +420 255 719 326
FAX: +420 255 719 321

SAINT-GOBAIN ABRASIVES A/S
DYBENDALSVEENGET 2,
DK-2630 TAASTRUP
DENMARK
TEL: +45 4675 5244

SAINT-GOBAIN ABRASIVES MIDDLE EAST
JEBEL ALI FREE ZONE,
PLOT NO. S10817
PO BOX 261484, DUBAI •
UNITED ARAB EMIRATES
TEL: +971 (4) 8011 800
FAX: +971 (4) 8011 801

SAINT-GOBAIN ABRASIFS
RUE DE L'AMBASSADEUR - B.P.8
78 702 CONFLANS CEDEX
FRANCE
TEL: +33 (0)1 34 90 40 00
FAX: +33 (0)1 39 19 89 56

SAINT-GOBAIN ABRASIVES GMBH
BIRKENSTRASSE 45-49
D-50389 WESSELING
GERMANY
TEL: +49 (0) 2236 703-1
+49 (0) 2236 8996-0
+49 (0) 2236 8911-0
FAX: +49 (0) 2236 703-367
+49 (0) 2236 8996-10
+49 (0) 2236 8911-30

FÜR DEN FACHHANDEL
ÖSTERREICH
TEL: +43 (00) 662 430 076

SAINT-GOBAIN ABRASIVES KFT.
1225 BUDAPEST
BÁNYALÉG U. 60/B.
HUNGARY
TEL: +36 1 371 22 50
FAX: +36 1 371 22 55

SAINT-GOBAIN ABRASIVI S.P.A
VIA PER CESANO BOSCONI 4
I-20094 CORSICO MILANO
ITALY
TEL: +39 02 44 851
FAX: +39 02 44 78 266

SAINT-GOBAIN ABRASIVES S.A.
190 RUE J.F. KENNEDY
L-4930 BASCHARAGE
GRAND DUCHE DE LUXEMBOURG
TEL: +352 50 401 1
FAX: +331 83 717 792
NO. VERT (FRANCE): 0800 906 903

SAINT-GOBAIN ABRASIFS, S.A.
2 ALLÉE DES FIGUIERS
AIN SEBAA - CASABLANCA
MOROCCO
TEL: +212 5 22 66 57 31
FAX: +212 5 22 35 09 65

SAINT-GOBAIN ABRASIVES BV
GROENLOSEWEG 28
7151 HW EIBERGEN
P.O. BOX 10
7150 AA EIBERGEN
THE NETHERLANDS
TEL: +31 545 466466
FAX: +31 545 474605

SAINT-GOBAIN ABRASIVES AS
POSTBOKS 11, ALNABRU, 0614 OSLO
BROBEKKVEIEN 84,
0582 OSLO • NORWAY
TEL: +47 63 87 06 00
FAX: +47 63 87 06 01

SAINT-GOBAIN HPM POLSKA SP. Z O.O.
UL. NORTON 1,
62-600 KOŁO • POLAND
TEL: +48 63 26 17 100
FAX: +48 63 27 20 401

SAINT-GOBAIN ABRASIVOS, L. DA
ZONA INDUSTRIAL DA MAIA
I-SECTOR VIII, NO. 122
APARTADO 6050
4476 - 908 MAIA
PORTUGAL
TEL: +351 229 437 940
FAX: +351 229 437 949

SAINT-GOBAIN GLASS
BUSINESS UNIT ABRASIVI
PUNCT DE LUCRU : LOC.VETIS, JUD.
SATU MARE 447355
STR. CAREIULUI 11
PARC INDUSTRIAL RENOVATIO
ROMANIA
TEL: +40 261 839 709
FAX: +40 261 839 710

SG HPM RUS
58, F. ENGELS STR.
STROENIE 2
105082 MOSCOW
RUSSIA
TEL: +74 955 408 355
FAX: +74 959 373 224

SAINT-GOBAIN
ABRASIVES (PTY) LTD
2 MONTEER ROAD
ISANDO 1600
P.O. BOX 67
SOUTH AFRICA
TEL: +27 11 961 2000
FAX: +27 11 961 2184/5

SAINT-GOBAIN ABRASIVOS, S.A.
CTRA. DE GUIPÚZCOA, KM. 7,5
E-31195 BERRIOPLANO (NAVARRA)
SPAIN
TEL: +34 948 306 000
FAX: +34 948 306 042

SAINT GOBAIN ABRASIVES AB
GÅRDSFOGDEVÄGEN 18A
168 66 BROMMA • SVERIGE
SWEDEN
TEL: +46 8 580 881 00
FAX: +46 8 580 881 30

SAINT-GOBAIN INOVATIF MALZEMELER VE
ASINDIRICI SAN. TIC. AS.
ALTAYÇEŞME MAH. ÇAMLI SOK. NO:21 ESAS
OFISPARK KAT:9 34843
MALTEPE, İSTANBUL • TURKEY
TEL: 0090-216-217 12 50
FAX: 0090-216-442 40 74

SAINT-GOBAIN ABRASIVES LTD.
DOXEY RD
STAFFORD
ST16 1EA
UNITED KINGDOM
TEL: +44 1785 222 000
FAX: +44 1785 213 487



Saint-Gobain Abrasifs
190 Rue J.F. Kennedy
L-4930 Bascharage
Grand Duché de Luxembourg
Tel: +331 83 717 792
Fax: +352 50 16 33
no. vert (France) 0800 906 903

www.nortonabrasives.com/fr-fr