

# DUST EXTRACTOR CV 270 230V WD

BETRIEBSANLEITUNG

Übersetzung der Originalbetriebsanleitung



**NORTON**<sup>®</sup>

SAINT-GOBAIN

***clipper***<sup>®</sup>





# CE Konformitätserklärung

Der Unterzeichnete Hersteller:

**SAINT - GOBAIN ABRASIVES S.A.**  
**190, BD. J. F. KENNEDY**  
**L-4930 BASCHARAGE**

erklärt hiermit, dass folgende Produkt:

Staubsauger: **DUST EXTRACTOR CV 270 230V WD** Artikelnummer: **70184632731**

den Anforderungen folgender Richtlinien:

- „**MASCHINENRICHTLINIE**“ 2006/42/EG
- „**ELEKTROMAGNETISCHE VERTRÄGLICHKEIT**“ 2014/30/EG
- „**Beschränkung der Verwendung bestimmter gefährlicher Stoffe in Elektro- und Elektronikgeräten**“ 2011/65/EG

sowie folgender europäischer Norm entspricht:

- **EN 60335-1**
- **EN 60335-2-69**
- **EN 50581**

Gültig für Maschinen ab der Seriennummer: 0000000000000

Aufbewahrungsort der technischen Dokumente:

Saint-Gobain Abrasives 190, Bd. J. F. Kennedy 4930 BASCHARAGE, LUXEMBOURG

Diese Konformitätserklärung erlischt bei Umbau oder Änderung des Produkts ohne unsere vorherige Zustimmung.

Bascharage, 28.02.2023.

François Chianese, Generalbevollmächtigter und verantwortlich für die technischen Unterlagen.

Bascharage, Luxemburg



# CV270

## BETRIEBSANLEITUNG

### INHALTSVERZEICHNIS

<b><u>1</u></b>	<b><u>GRUNDLEGENDE SICHERHEITSTIPPS</u></b> .....	<b>6</b>
1.1	<i>EINLEITUNG</i> .....	6
1.2	<i>ALLGEMEINE HINWEISE</i> .....	7
1.3	<i>AUSPACKEN</i> .....	8
1.4	<i>ENTSORGUNG DES GERÄTS</i> .....	8
1.5	<i>BEZUGSNORMEN</i> .....	8
<b><u>2</u></b>	<b><u>MASCHINENPLATTE</u></b> .....	<b>9</b>
<b><u>3</u></b>	<b><u>TECHNISCHE DATEN</u></b> .....	<b>10</b>
<b><u>4</u></b>	<b><u>ART DER ANWENDUNG</u></b> .....	<b>11</b>
<b><u>5</u></b>	<b><u>VORBEREITUNG DES GERÄTS</u></b> .....	<b>12</b>
5.1	<i>Staubsauger</i> .....	12
5.2	<i>Anschluss der Werkzeuge</i> .....	16
5.3	<i>Flüssigkeitssauger</i> .....	17
<b><u>6</u></b>	<b><u>ANWENDUNG DES GERÄTS</u></b> .....	<b>20</b>
6.1	<i>Start des Geräts als Staub- bzw. als Flüssigkeitssauger</i> .....	20
6.2	<i>Ausschalten des Geräts</i> .....	24
<b><u>7</u></b>	<b><u>REINIGUNG UND WARTUNG</u></b> .....	<b>26</b>
7.1	<i>Entfernen und Austauschen des Staubbeutels aus Fleece (falls vor- handen)</i> .....	26
7.2	<i>Abfallbehälter entleeren</i> .....	27
7.3	<i>Tägliche Reinigung</i> .....	28
7.4	<i>Regelmäßige Kontrollen</i> .....	29
<b><u>8</u></b>	<b><u>STÖRUNGEN - URSACHEN UND REPARATUR</u></b> .....	<b>31</b>
8.1	<i>Fehlersuche</i> .....	31
8.2	<i>Kundendienst</i> .....	32
8.3	<i>Ersatzteile</i> .....	33

# 1 GRUNDLEGENDE SICHERHEITSTIPPS

## 1.1 EINLEITUNG

- Der Arbeitgeber hat für die Informationen, Schulung und das Training des Benutzers nach den geltenden Gesetzesvorschriften zu sorgen.
- Bereiten Sie sich vor dem Gebrauch der Maschine auf die Arbeit vor und lesen Sie dieses Handbuch aufmerksam. Für ungeschulte, unbefugte Personen ist der Gebrauch der Maschine untersagt.
- Es ist verboten, Giftstoffe einzusatmen, sofern die Maschine nicht mit den entsprechenden Spezialfiltern ausgestattet ist, die ausdrücklich angefordert werden müssen und für die die geltenden nationalen Gesetzesvorschriften zu beachten sind.
- Vor dem Gebrauch der Maschine muss der Bediener über die Nutzung und die Stoffe, für die das Gerät verwendet wird, sowie über die Entsorgung des aufgesaugten Materials informiert und aufgeklärt werden.
- Zur Wartung muss die Maschine zerlegt, gereinigt und soweit möglich repariert werden, ohne Risiken für das Wartungspersonal oder Dritte zu verursachen. Zu den zu ergreifenden Vorsichtsmaßnahmen gehört auch die Dekontamination vor dem Abbau, die korrekte Belüftung in den Räumen der Maschine, die Reinigung des Wartungsbereichs sowie ein angemessener Schutz des Personal.
- Bei der Durchführung von Wartungsoder Reparaturarbeiten sind alle kontaminierten Teile, die nicht ordnungsgemäß gereinigt werden können, zu entsorgen; diese Teile müssen in wasserdichte Säcke gemäß den geltenden Vorschriften für die Entsorgung dieser Art von Abfällen gefüllt werden.
- Der Hersteller oder eine geschulte Person müssen das Gerät mindestens einmal pro Monat inspizieren und dabei beispielsweise überprüfen, ob das Filtersystem intakt ist, die Luftströmung korrekt ist, die Steuerung der Maschine korrekt funktioniert.
- Muss die Maschine außen mit einem Sauggerät oder einem Lappen dekontaminiert werden oder mit einem Spezialmittel versiegelt werden, bevor sie aus dem Gefahrenbereich gebracht wird. Alle Maschinen gelten außerhalb des Gefahrenbereichs als dekontaminiert, es werden sämtliche Maßnahmen ergriffen, um eine Verbreitung des Staubs zu vermeiden.
- Muss die Maschine in allen Teilen gereinigt werden, bevor sie den kontaminierten Bereich verlässt und transportiert wird.
- In den Räumen, in denen das Gerät verwendet wird, ist für eine entsprechende Belüftung zu sorgen. Nehmen Sie Bezug auf die nationalen Gesetzesvorschriften.

## 1.2 ALLGEMEINE HINWEISE

- Plastiktüten, Styropor, Heftklammern, usw. sollten außer Reichweite von Kinderhänden aufbewahrt werden, da sie potenzielle Gefahrenquellen darstellen.
- Vor Inbetriebnahme des Geräts ist zu überprüfen, dass die auf dem Leistungsschild angegebenen Spannungswerte mit der Netzspannung übereinstimmen.
- Der Stecker darf NICHT durch Ziehen an dem Kabel aus der Steckdose entfernt werden. Um den Stecker aus der Steckdose zu entfernen, muss am Stecker angefasst werden.
- Entrollen Sie das gesamte Stromkabel während der Verwendung des Geräts.
- Die Verwendung von Verlängerungskabeln ist nur dann gestattet, wenn diese amtlich zugelassen sind, der Leistung des Geräts entsprechen und in einem guten Allgemeinzustand sind.
- Verwenden Sie das Gerät nicht, falls der Stecker oder das Kabel nicht in gutem Zustand sein sollten.
- Falls das Speisekabel des Geräts beschädigt sein sollte, so darf dieses ausschließlich von einem vom Hersteller autorisierten Technischen Kundendienst ersetzt werden.
- Vermeiden Sie es, das Stromkabel über scharfe Kanten zu führen.
- Vermeiden Sie es, das Stromkabel zu quetschen.
- Verwenden Sie das Gerät nicht mit feuchten oder nassen Händen.
- Setzen Sie das Gerät nicht den Witterungseinflüssen aus.
- Betriebstemperatur zwischen 5 °C und 40 °C; Luftfeuchtigkeit zwischen 20% und 60%; Atmosphärendruck zwischen 990 hPa und 1040 hPa.
- Verwenden Sie das Gerät nicht, falls diese Anomalien aufweisen sollte, sondern bringen Sie es in eine autorisierte Kundendienststelle.
- Im Falle eines Defekts wenden Sie sich ausschließlich an eine autorisierte Kundendienststelle, und verlangen Sie grundsätzlich Originalersatzteile.
- Vor sämtlichen Reinigungs- und Wartungsarbeiten muss der Netzstecker aus der Steckdose gezogen werden.
- Reinigen Sie das Gerät nicht mit einem Wasserstrahl.
- Tauchen Sie das Gerät nicht in Wasser oder andere Flüssigkeiten.
- Reinigen Sie das Gerät mithilfe eines mit Wasser befeuchteten Tuchs. Verwenden Sie weder Scheuermittel noch Trichloräthylen oder Lösungsmittel.
- Wenn das Gerät nicht mehr verwendet wird, muss das Stromkabel durchgeschnitten werden, bevor es zu einer geeigneten Sammelstelle gebracht wird.
- Dieses Gerät ist nicht zur Verwendung durch Personen (einschließlich Kinder) mit eingeschränkten körperlichen, sensorischen oder geistigen Fähigkeiten oder mangelnder Erfahrung und mangelndem Wissen vorgesehen.
- Kinder sollten beaufsichtigt werden, um sicherzustellen, dass sie nicht mit dem Gerät spielen.
- Diese Maschine ist für einen kommerziellen Gebrauch ausgelegt, beispielsweise in Hotels, Schulen, Krankenhäusern, Betrieben, Geschäften, Büros und Vermietungsagenturen.

### **1.3 AUSPACKEN**

Nachdem Sie das Gerät wie auf der Verpackung beschrieben ausgepackt haben, vergewissern Sie sich der Unversehrtheit der Maschine und aller im Lieferumfang enthaltener Einzelteile.

Falls Sie offensichtliche Schäden entdecken, nehmen Sie bitte Kontakt mit einem Einzelhändler oder einer autorisierten Kundendienststelle auf.

### **1.4 ENTSORGUNG DES GERÄTS**

Befolgen Sie die geltenden Vorschriften, um die Umwelt zu schützen.

Falls das Gerät nicht mehr zu verwenden und zu reparieren ist, entsorgen Sie die einzelnen Bestandteile getrennt.

Gemäß der Umsetzung der Richtlinien 2012/19/EU - 2011/65/EU, 2002/95/EG, 2002/96/EG und 2003/108/EG zur Verringerung der Verwendung gefährlicher Stoffe in Elektro- und Elektronikgeräten und zur Entsorgung von Abfällen dürfen Elektrogeräte nicht als Siedlungsabfall entsorgt werden; es muss die getrennte Sammlung und angemessene Entsorgung beachtet werden.



Die elektrischen Geräte sind mit einem Symbol gekennzeichnet, auf dem eine durchgestrichene Mülltonne mit Rädern abgebildet ist. Das Symbol weist darauf hin, dass das Gerät nach dem 13. August 2005 auf den Markt gebracht wurde und getrennt entsorgt werden muss.

Falls die Entsorgung der Geräte nicht sachgemäß oder gar missbräuchlich erfolgen sollte oder falls diese unsachgemäß verwendet werden sollten, können durch die enthaltenen Materialien Personen oder Umwelt geschädigt werden. Eine rechtswidrige Entsorgung von Elektromüll wird verwaltungs- und strafrechtlich verfolgt.

### **1.5 BEZUGSNORMEN**

Das Gerät wurde in Übereinstimmung mit der geltenden Maschinenrichtlinie und in Übereinstimmung mit den in der CE-Übereinstimmungserklärung angegebenen Vorschriften hergestellt

## 2 MASCHINENPLATTE

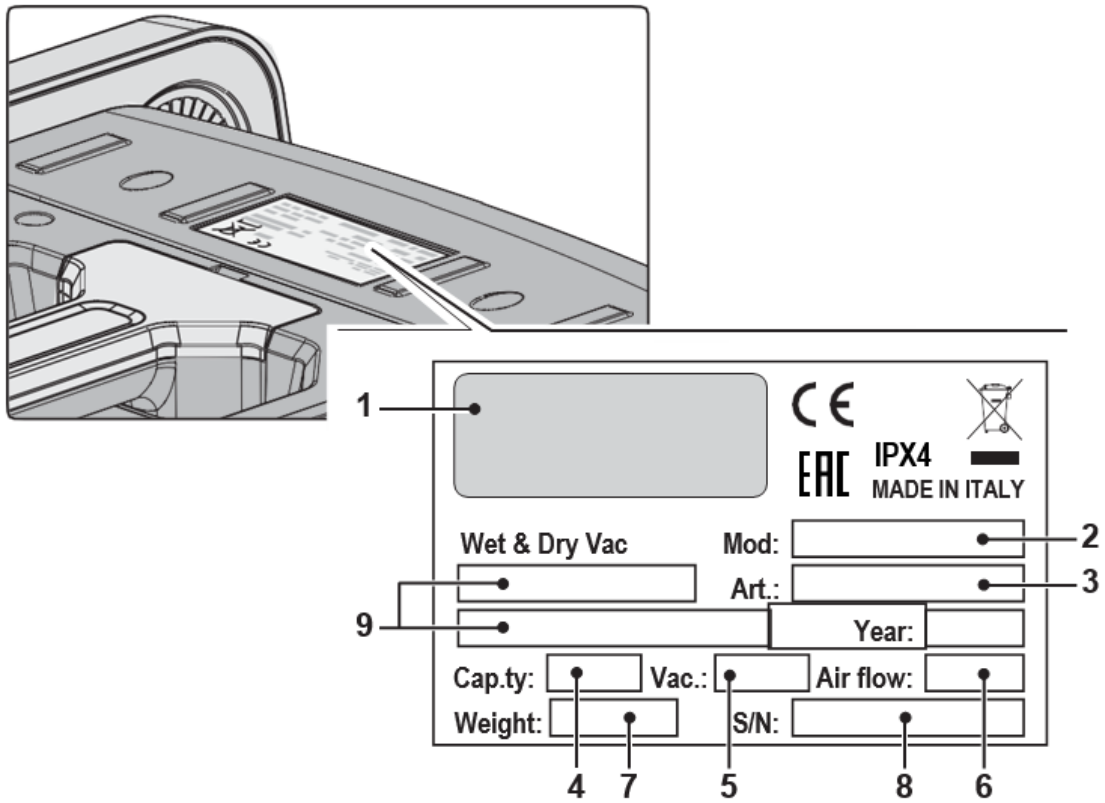

1	Hersteller
2	Modell
3	Artikel
4	Fassungsvermögen des Körpers
5	Ansaugleistung
6	Luftdurchsatz
7	Maschinengewicht
8	Serien-Nr.
9	Elektrische Eigenschaften

### 3 TECHNISCHE DATEN

	CV270
Staubabsaugvorrichtung	■
Flüssigkeitsabsaugvorrichtung	■
Spannung - Frequenz	220 - 240 V~ 50/60 Hz
Maximale Leistung (Saugleistung)	1350 W
Nennleistung (Saugleistung)	1100 W
Laststrom, Steckdose	2400 W [1700 W (UK)]
Gesamtleistung $\Sigma$	3500 W [2800 W (UK)]
Schalldruck (LpA)	73,4 dB(A)
Unsicherheit (KpA)	2,5 dB(A)
Vibrationspegel	< 2,5 m/s <sup>2</sup>
IP-Code	IPX4
Filterfläche des Hauptfilters	0,5 m <sup>2</sup>
Luftstrom	273,6 m <sup>3</sup> /h
Saugen	250 hPa
Containerkapazität	41 l
Nutzkapazität	26 l
Fleece-Tasche mit nützlicher Kapazität	20 l
Kabellänge liefern	7 m
Ausmaße (Länge x Breite x Höhe)	625 x 385 x 545 mm
Gewicht (ohne Zubehör)	21 kg
Saugschlauchdurchmesser	ø33 mm
Saugrohrdurchmesser	ø21 - ø29 - ø33 - ø36 - ø38 mm



**Klasse M** - Aufkleber auf einer Maschine, die zum Absaugen gefährlicher Stäube mit mittlerem Risiko geeignet ist, um den Staub mit einem Expositionsgrenzwert in Abhängigkeit vom belegten Volumen abzutrennen  $\geq 0,1 \text{ mg/m}^3$ .

## 4 ART DER ANWENDUNG

Dieses Gerät wurde gemäß der Tabelle mit den technischen Daten aus der Einleitung zu diesem Handbuch zum Absaugen von Flüssigkeiten oder Feststoffen oder beidem entwickelt.

Andere als die oben aufgeführten Verwendungen sind nicht zulässig.

Jede andere Verwendung als die, für die das Gerät gebaut wurde, stellt einen anomalen Zustand dar, der das Gerät beschädigen und eine ernsthafte Gefahr für den Benutzer darstellen kann.

Der Hersteller haftet nicht für eventuelle Schäden, die auf einen unangemessenen oder unsachgemäßen Gebrauch zurückzuführen sind.

Jede andere Art der Anwendung enthebt den Hersteller von seiner Verantwortung für Personen- oder Sachschäden und führt zum Verfall sämtlicher Garantieansprüche.

Stets den für den jeweiligen Staub oder Schmutztyp geeigneten Filter verwenden.

Nicht verwenden für:

- Das Absaugen von heißen Substanzen.
- Nie glühende, entflammbare, explosive, toxische Substanzen/ Mischungen aufsaugen.
- Dieses Gerät ist nicht zum Aufsaugen von gefährlichen Stäuben ausgelegt (sofern nicht anders angegeben).
- Verwenden Sie das Gerät nicht in explosionsgefährdeten Umgebungen.
- Benutzen Sie das Gerät in der Version als Nasssauger nicht, um Staub zu saugen und umgekehrt.

Nur für Innenbereiche ausgelegt.

Zum Abstellen des Geräts ist ein geschlossener und trockener Raum mit einer stabilen und sicheren Fläche, die eine zweckentsprechende Belastbarkeit aufweist, zu wählen.

## 5 VORBEREITUNG DES GERÄTS

### 5.1 Staubsauger

Für Geräte mit entsprechendem Zubehör:

- Die Hebel (1 Abb. A) lösen und die Kopfgruppe (2 Abb. B) vollständig entfernen.

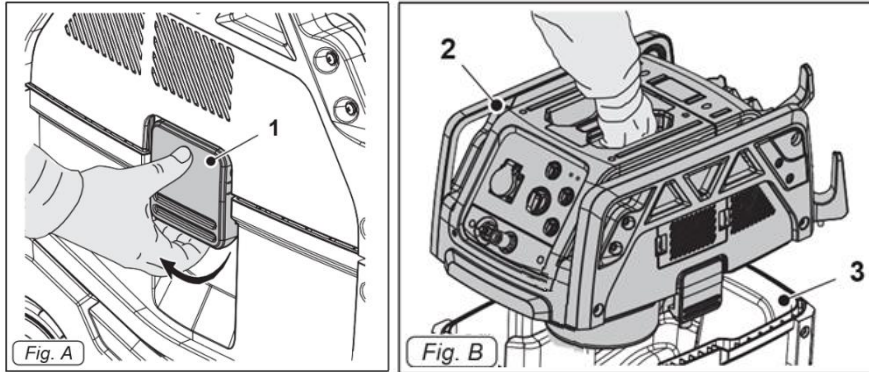

- Sicherstellen, dass im Inneren des Abfallbehälters (3 Abb. B) der Fleecebeutel (4 Abb. C) befestigt ist.

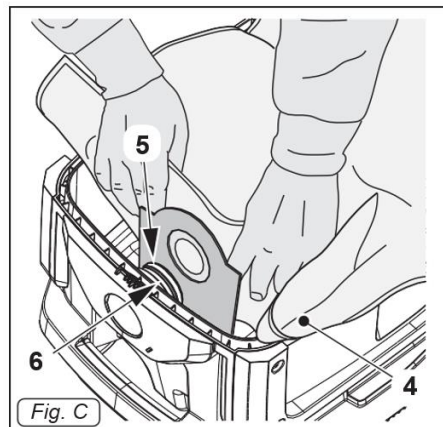

- Wenn kein Fleecebeutel vorhanden ist, muss dieser wie folgt eingesetzt werden:
  - Den Fleecebeutel über die kleine Öffnung (5 Abb. C) ziehen, bis der Hals (6 Abb. C) bedeckt ist.
  - Den Fleecebeutel sorgfältig im Inneren des Abfallbehälters (3 Abb. B) ausfalten.
- Die komplette Kopfgruppe (2 Abb. B) wieder montieren und mit den Hebeln (1 Abb. A) verriegeln.

- Die Muffe (7 Abb. D) bis zum Endanschlag des Absaugrohrs in der kleinen Öffnung (8 Abb. D) am Abfallbehälter ziehen.

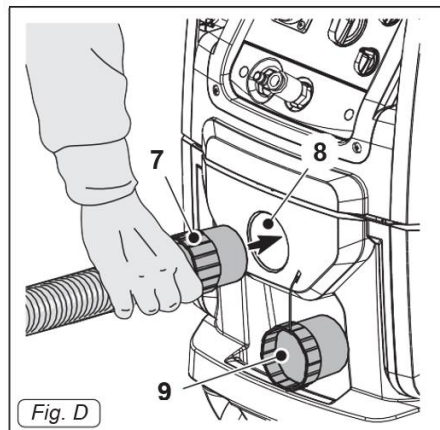

- Zum Lösen der Muffe (7 Abb. D) diese leicht drehen und nach außen ziehen. Wenn die kleine Öffnung (8 Abb. D) nicht in Gebrauch ist, diese mit dem im Lieferumfang enthaltenen Deckel (9 Abb. D) verschließen.
- Den ergonomischen Griff (11 Abb. E) festschrauben und mit dem Schlauch (10 Abb. E) verbinden.

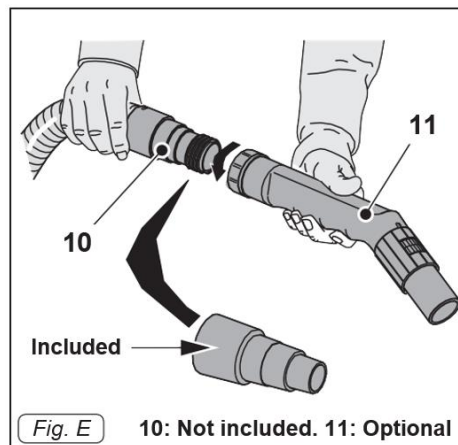

- Die Verlängerung (12 Abb. F) mit dem ergonomischen Griff (11 Abb. F) verbinden.

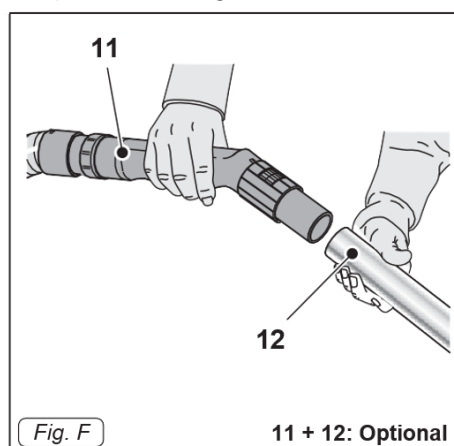

- Die beiden starren Verlängerungen (12- 13 Abb. G) zusammenführen.

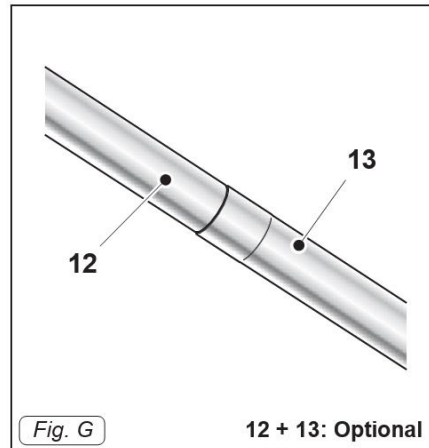

- Auf der starren Verlängerung (13 Abb. H) das gewünschte Zubehörteil (Absaugdüse, Pinselbürste, lange Düse usw.) anbringen (Abb. H).

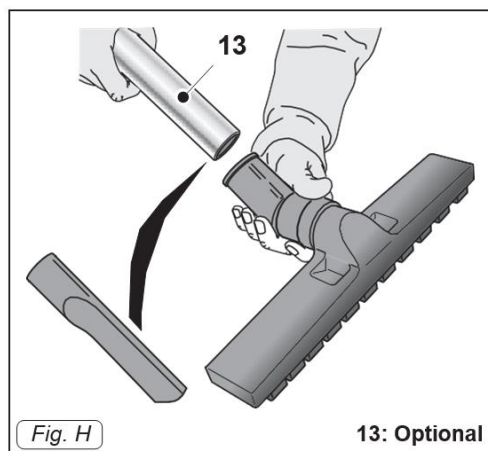

Mit dem ergonomischen Griff f kann die Absaugleistung anhand des Drehknopfs eingestellt werden (14 Abb. I).

Den Drehknopf auf das Fensterchen (15 Abb. I) einstellen, um die Absaugleistung zu reduzieren.

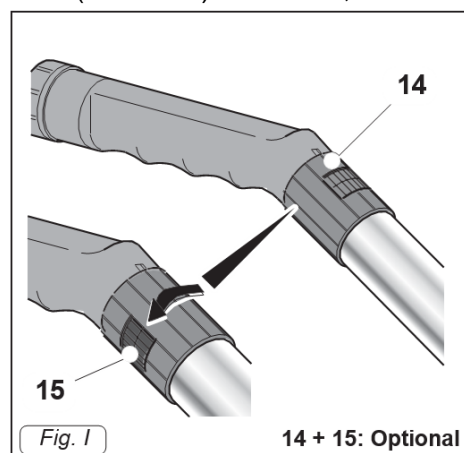

Am Schlauch (10 Abb. E) kann auch die Reduziermuffe montiert werden.

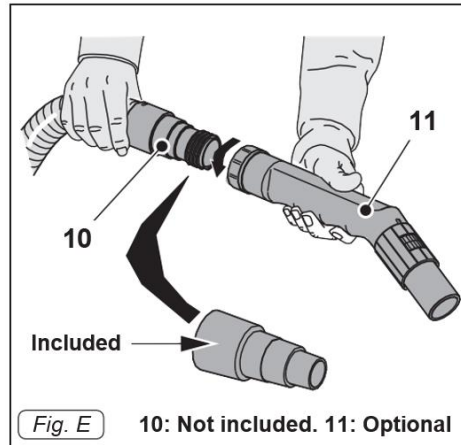

## 5.2 Anschluss der Werkzeuge

Heben Sie die Abdeckung an (16 Abb. J) und schließen Sie den Stecker des Elektrowerkzeugs an die Steckdose (17 Abb. J) am Kopf des Staubsaugers an [maximal zulässige Leistung 2400W - 1700W (UK)].

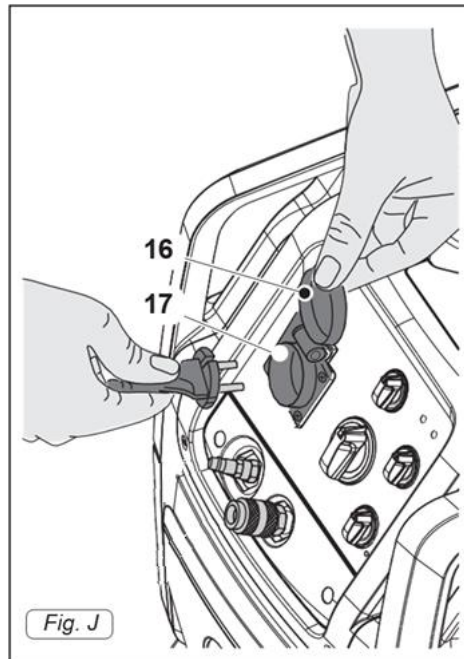

### 5.3 Flüssigkeitssauger

Stromschlaggefahr!

Falls Schaum oder Flüssigkeit austritt, muss das Gerät unverzüglich ausgeschaltet werden.

Den Auffangbehälter entleeren und die Filter wie in den entsprechenden Kapiteln beschrieben reinigen.

Die Wasserstandssensoren regelmäßig reinigen und die Abnutzung wie im entsprechenden Absatz beschrieben kontrollieren.

Für Geräte mit entsprechendem Zubehör:

- Die Hebel (1 Abb. A) lösen und die Kopfgruppe (2 Abb. B) vollständig entfernen.

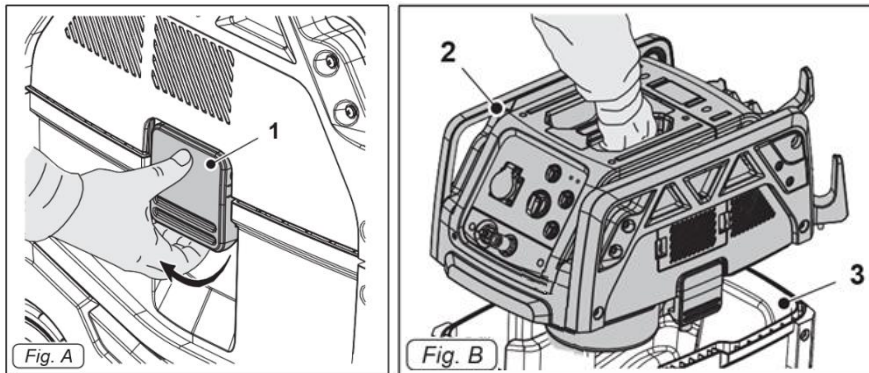

- Den Fleecebeutel (4 Abb. C) falls vorhanden entfernen.

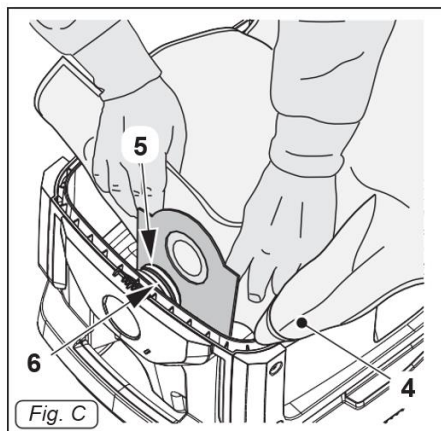

- Die komplette Kopfgruppe (2 Abb. B) wieder montieren und mit den Hebeln (1 Abb. A) verriegeln.

- Die Muffe (7 Abb. D) bis zum Endanschlag des Absaugrohrs in der kleinen Öffnung (8 Abb. D) am Abfallbehälter ziehen.  
Zum Lösen der Muffe (7 Abb. D) diese leicht drehen und nach außen ziehen.

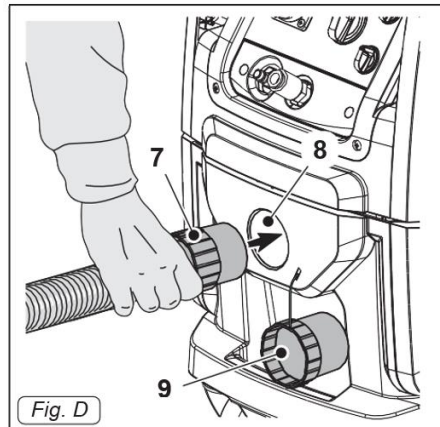

- Den ergonomischen Griff (11 Abb. E) festschrauben und mit dem Schlauch (10 Abb. E) verbinden.

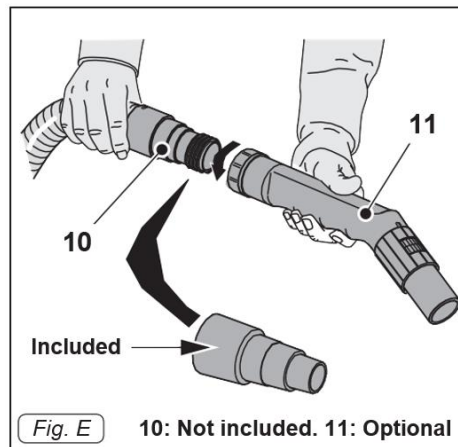

- Die Verlängerung (12 Abb. F) mit dem ergonomischen Griff (11 Abb. F) verbinden.

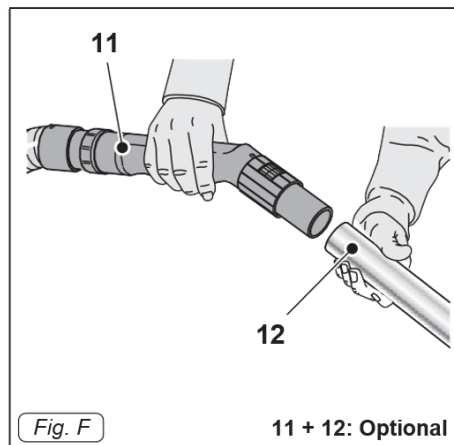

- Die beiden starren Verlängerungen (12- 13 Abb. G) zusammenführen.

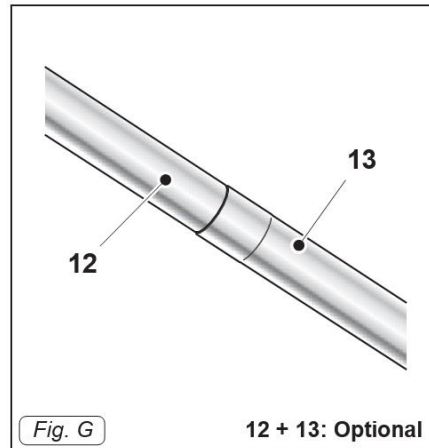

- Auf der starren Verlängerung (13 Abb. H) das gewünschte Zubehörteil (Saugdüse, Bodendüse usw.) anbringen (Abb. H).

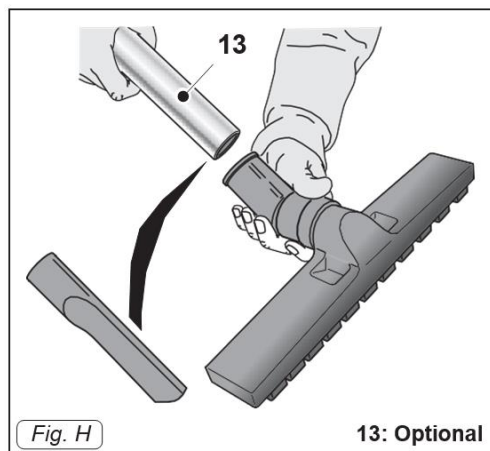

## 6 ANWENDUNG DES GERÄTS

Um das Gerät zu verriegeln auf die Bremssteuerung (25 Abb. M) der Schwenkräder einwirken.

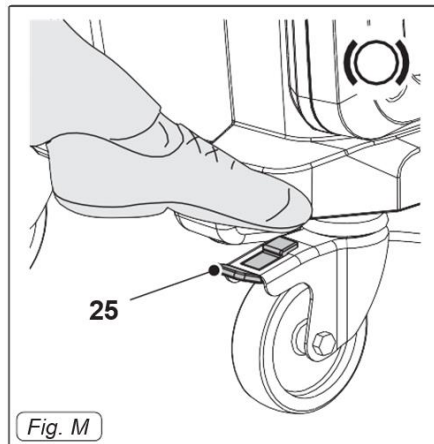

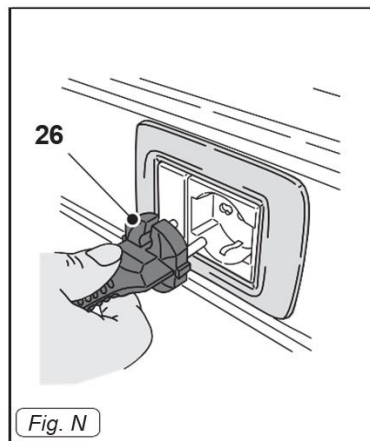

### 6.1 Start des Geräts als Staub- bzw. als Flüssigkeitssauger

Den Stecker (26 Abb. N) in die Steckdose stecken.



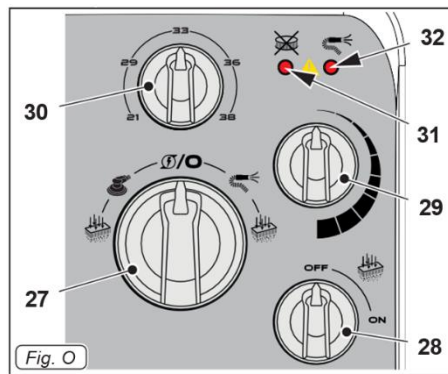



6.1.1 Hauptschalter (27 Abb. O)

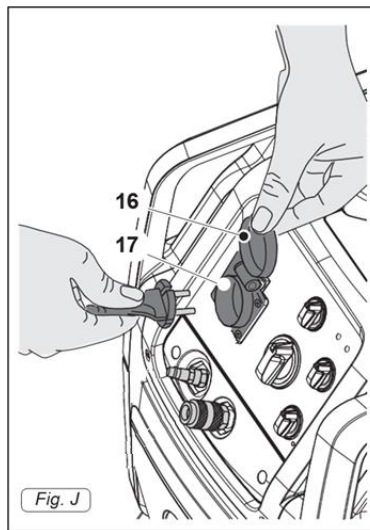

- Gedreht auf „“: Der Anschluss für das Elektrowerkzeug (17 Abb. J) ist in Unterstrom und die Saugereinheit ist ausgeschaltet.



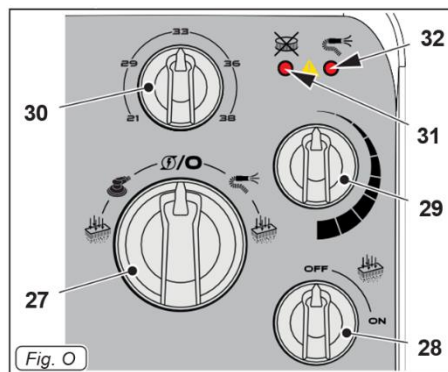

- Gedreht auf „“: Die Saugereinheit läuft ständig.
- Gedreht auf „“: Die Saugereinheit schaltet sich bei Aktivierung des verbundenen Werkzeugs ein.
- Gedreht auf „“: Kombiniert mit dem automatischen Schalter zur Reinigung des Filters (28 Abb. O) auf „ON“ wird die intensive Filterreinigung aktiviert (3 Impulse und maximale Absaugleistung).

Beim Loslassen kehrt der Hauptschalter in die Position „“ oder „“ zurück.



### 6.1.2 Wählschalter für die Filterreinigung „NONSTOPVAC!“ (28 Abb. O)

Die Maschine verfügt über ein Filterreinigungssystem mit dem Namen „NONSTOP- VAC!“. Nach der Aktivierung wird ein automatisierter Reinigungszyklus während der Verwendung der Maschine durchgeführt, um die besten Absaug- und Filterleistungen sicherzustellen.

- Auf „ON“ gedreht und mit dem Hauptschalter (27 Abb. O) auf „“ oder „“ kombiniert, ist das automatische Filterreinigungssystem aktiv (3 Impulse beim Start, anschließend 1 Impuls alle 12 Sekunden).
- Auf „OFF“ gedreht ist die Funktion deaktiviert.

Wenn das Gerät zum Saugen von Flüssigkeiten verwendet wird, den Schalter zur Filterreinigung (28 Fig. O) auf „OFF“ gestellt lassen.

### 6.1.3 Wählschalter für die Absaugleistung (29 Abb. O)

Den Wählschalter drehen, um die Absaugleistung zu erhöhen oder zu reduzieren.

6.1.4 Wählschalter Durchmesser Absaugrohr (30 Abb. O)

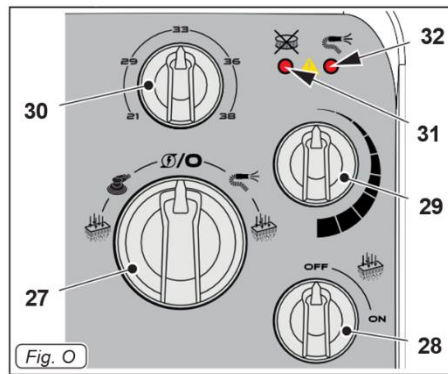

Um die richtige Absauggeschwindigkeit sicherzustellen den Wählschalter auf den entsprechenden Durchmesser des verwendeten Schlauchs einstellen.

<b>21</b>	ø21	
<b>29</b>	ø29	
<b>33</b>	ø33	
<b>36</b>	ø36	
<b>38</b>	ø38	

Wenn der Beutel oder der Abfallbehälter voll ist, steigt der Geräuschpegel und das Gerät saugt nicht mehr.

Bei Verwendung als Nassstaubsauger stoppt der Vakuummotor, wenn der Behälter voll ist. Schalten Sie dann das Gerät aus und leeren Sie den Behälter wie im entsprechenden Absatz beschrieben.

6.1.5 Hinweis-LED für die Saugereinheit (32 Abb. O)

- Wenn sie blinkt „“ bedeutet dies, dass die Geschwindigkeit der Luft im Schlauch  $\leq 20$  m/s ist.
- Fällt die Luftgeschwindigkeit im Saugschlauch unter 20 m/s, ertönt aus Sicherheitsgründen ein akustisches Warnsignal
- Die Tabelle am Absaugmobil erklärt diesen Zusammenhang für das mindestens erforderliche Absaugvolumen des jeweiligen Schlauchdurchmessers. Wird das jeweilige Absaugvolumen unterschritten, ertönt ein Warnsignal.

Max ø (mm)	Flow min (m <sup>3</sup> /h)
<b>21</b>	<b>25</b>
<b>29</b>	<b>48</b>
<b>33</b>	<b>62</b>
<b>36</b>	<b>73</b>
<b>38</b>	<b>100</b>

- Das Kapitel „Suche von Störungen“ zu Rate ziehen, um die Störung zu erkennen und zu beheben.

## 6.2 Ausschalten des Geräts

- Den Hauptschalter (27 Abb. O) auf „/O“ drehen, um das Gerät auszuschalten.

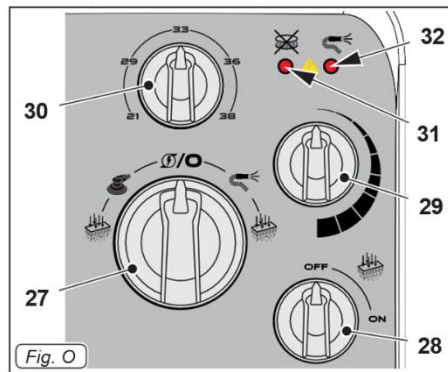

- (Falls verwendet) Den Stecker des Elektrowerkzeugs aus dem Anschluss (17 Abb. J) ziehen.

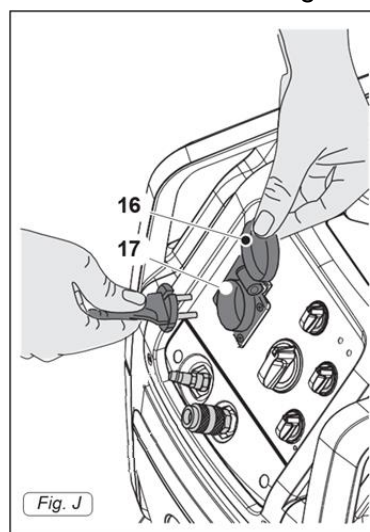

- Den Hauptstecker (26 Abb. N) vom Stromnetz trennen.

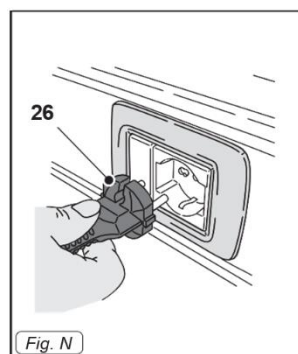

- Das Kabel aufwickeln (33 Abb. P) und auf dem Haken (34 Abb. P) befestigen.

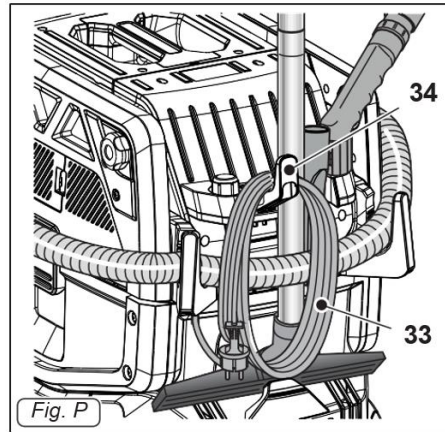

- Die Zubehörteile (Verlängerungen, Bürsten etc.) entfernen und in den entsprechenden Fächern an der Rückseite wie in Abb. P dargestellt verstauen.

## 7 REINIGUNG UND WARTUNG

Bevor irgendein Wartungseingriff vorgenommen wird, den Stecker aus der Steckdose ziehen.

Zu diesen Maßnahmen ist in Übereinstimmung mit den geltenden Gesetzen ausschließlich fachlich qualifiziertes Personal mit entsprechender persönlicher Schutzausrüstung befugt.

Beachten Sie stets die geltenden nationalen Vorschriften und Gesetze.

### 7.1 Entfernen und Austauschen des Staubbeutels aus Fleece (falls vorhanden)

- Die Hebel (1 Abb. A) lösen und die Kopfgruppe (2 Abb. B) komplett entfernen.

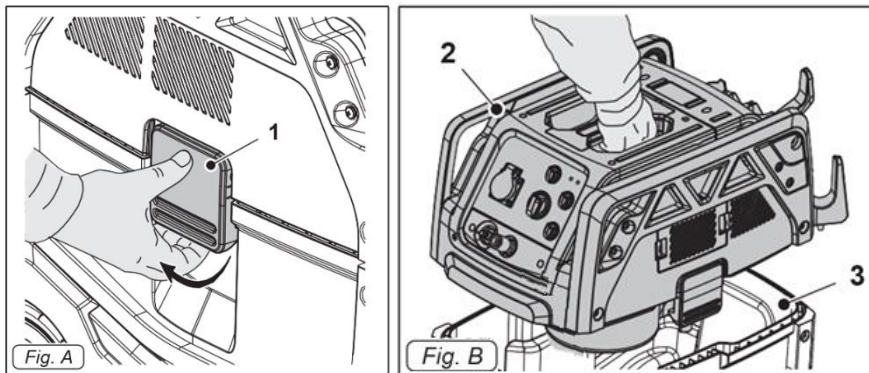

- Den Fleecebeutel (4 Abb. C) entfernen und entsprechend der gesetzlichen Vorgaben entsorgen.

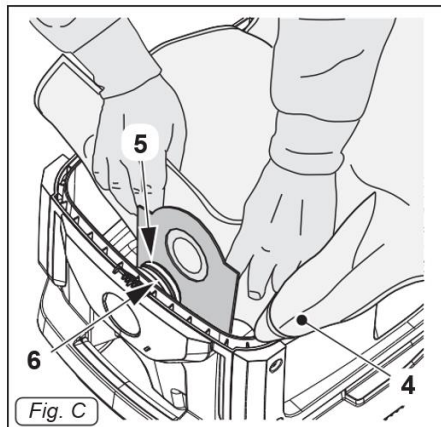

- Den Fleecebeutel wie zuvor beschrieben austauschen.
- Die Teile in umgekehrter Reihenfolge wieder anbringen.

## 7.2 Abfallbehälter entleeren

- Die Hebel (1 Abb. A) lösen und die Kopf- gruppe (2 Abb. B) komplett entfernen.

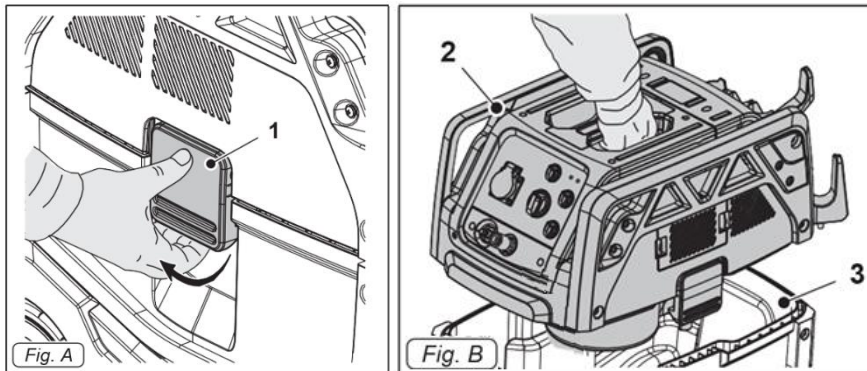

- Sich auf einem Ablauf positionieren und anschließend den Abfallbehälter (3 Abb. Q) mit dem entsprechenden Hebel (35 Abb. Q) bis zum vollständigen Entleeren anheben.

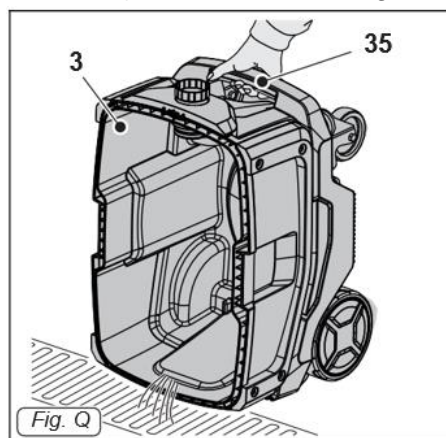

- Reinigen Sie den Abfallbehälter im Inneren (3 Abb. Q) mit sauberem Wasser und trocknen Sie ihn mit einem sauberen Tuch.
- Die Teile in umgekehrter Reihenfolge wieder anbringen.

## 7.3 Tägliche Reinigung

### 7.3.1 Hauptfilter prüfen und reinigen

- Die hintere Klappe (36 Abb. R) mit dem Hebel anheben.
- Den Hauptfilter (37 Abb. R) entfernen.
- Den Filter (37 Abb. R) mit einem Wasserstrahl innen und außen reinigen; der Filter kann in lauwarmem Wasser gewaschen und im vollständig getrockneten Zustand wiedereingesetzt werden.
- Wenn er stark verschmutzt und abgenutzt ist, muss er ausgetauscht werden.
- Den Filter (37 Abb. R) wieder in seine Position einsetzen.
- Die hintere Klappe (36 Abb. R) schließen.

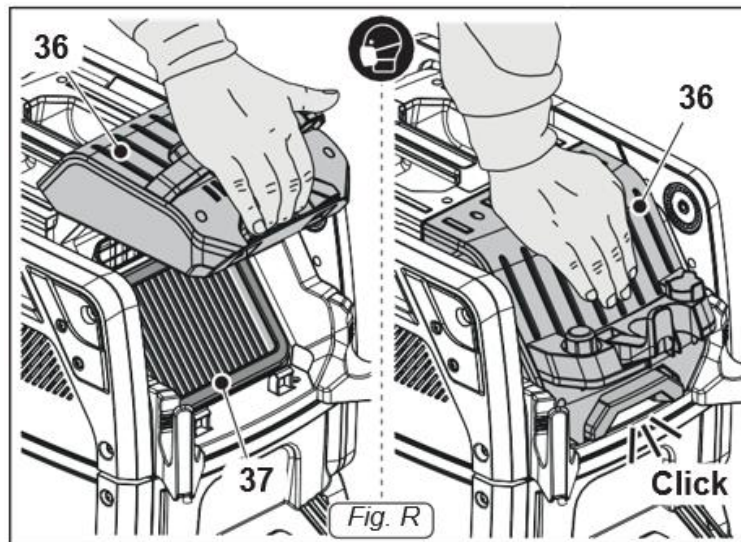

### 7.3.2 Reinigung des Gerätes

- Den Gerätekörper mit einem Tuch, das mit Wasser oder neutralem Reinigungsmittel angefeuchtet wurde, reinigen.
- Den Deckel gemäß den Anweisungen oben entfernen und das Innere des Behälters mit flüssigem Wasser reinigen, dann alles entleeren, wie oben gezeigt.
- Die Teile in umgekehrter Reihenfolge wieder anbringen.

Das Gerät nicht mit Wasserstrahlen reinigen

## 7.4 Regelmäßige Kontrollen

### 7.4.1 Reinigung der Wasserstandssensoren

- Die Hebel (1 Abb. A) lösen und die Kopf- gruppe (2 Abb. B) komplett entfernen.

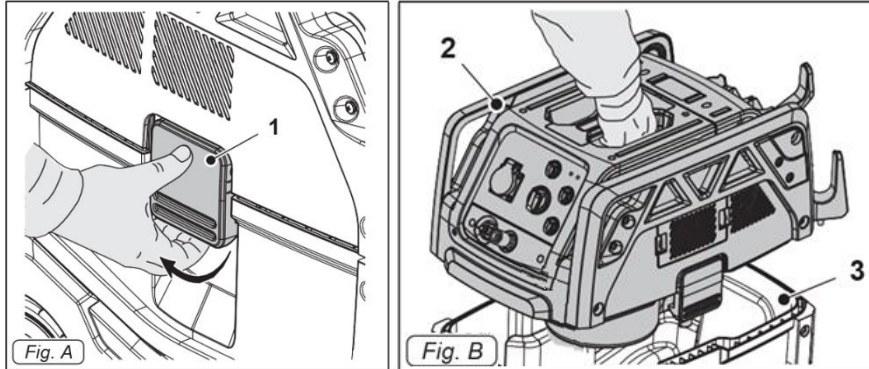

- Die Kopfgruppe vollständig auf den Kopf drehen.
- Die Wasserstandssensoren (41 Abb. S) reinigen und ihre Abnutzung überprüfen.

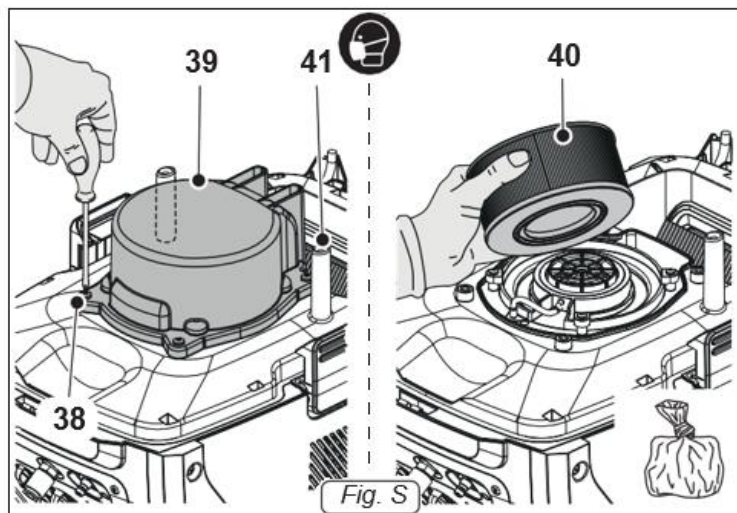

- Die Teile in umgekehrter Reihenfolge wieder anbringen.

## 7.4.2 Vakuummotorfilter prüfen und reinigen

- Die beiden Klammern (42 Abb. T) lösen und den Deckel (43 Abb. T) entfernen.
- Das Filterschwämmchen (44 Abb. T) entfernen
- Das Filterschwämmchen mit einem Wasserstrahl (45 Abb. T) reinigen.
- Der Filterschwamm kann in warmem Wasser gewaschen werden und muss erst ersetzt werden, wenn er vollständig trocken ist. Wenn es zu schmutzig ist, ersetzen Sie es durch ein neues.
- Die Teile in umgekehrter Reihenfolge wieder anbringen.

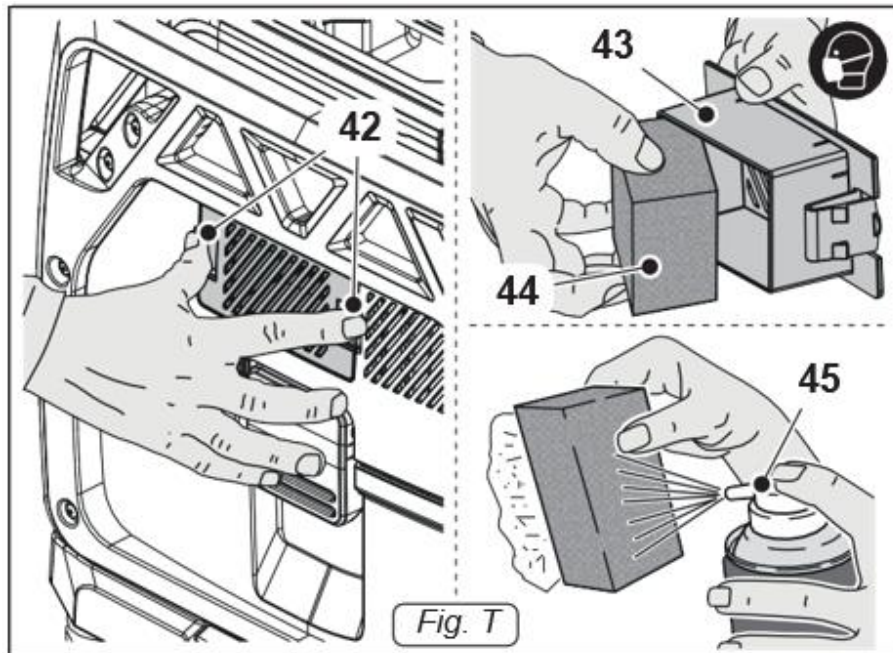



## 8 STÖRUNGEN - URSACHEN UND REPARATUR

### 8.1 Fehlersuche

PROBLEM	URSACHE	BEHEBUNG
Der Absaugmotor startet nicht und funktioniert nicht. Die Filter-LEDs  und LEDs der Absaugung  sind ausgeschaltet.	Stecker nicht angeschlossen.	Den Stecker in die Steckdose stecken.
	Kein Strom vorhanden.	Die Versorgungsleitung prüfen.
	Der Absaugmotor ist überhitzt.	Die korrekte Funktionsweise des Motors überprüfen.
	Der Absaugmotor ist beschädigt.	Den Motor austauschen. (*)
Die Absaugleistung ist nicht zufriedenstellend. Die LED der Absaugung  blinkt und das akustische Signal ist zu hören; die Geschwindigkeit der Luft im Schlauch ist $\leq 20$ m/s.	Die Position des Wählschalters für den Durchmesser des Absaugschlauchs passt nicht zum verwendeten Schlauch.	Den Wählschalter auf den richtigen Durchmesser des verwendeten Schlauchs stellen.
	Der Abfallbehälter ist voll.	Den Behälter entleeren.
	Fleecebeutel voll.	Den Staubbeutel austauschen.
	Filterelemente verstopft.	Die Filterelemente reinigen.
		Den Kartuschenfilter reinigen oder austauschen.
	Zubehör oder Rohre verstopft.	Den Schlauch und die Saugdüse überprüfen und reinigen.
	Beschädigter Vakuummotor.	Tauschen Sie den Motor aus. (*)
Abstreifer Saugdüse abgenutzt oder beschädigt.	Den Abstreifer überprüfen und austauschen.	
Der Absaugmotor ist stehen geblieben. Die Filter-LEDs  und die LED der Absaugung  leuchten durchgehend, das akustische Signal ist zu hören.	Verwendung als Staubsauger: Der Absaugmotor ist überhitzt.	Einige Minuten warten, damit der Absaugmotor abkühlen kann.
		Alle Teile, die eine korrekte Saugfunktion beeinträchtigen können, überprüfen und reinigen.
		Die Belüftungsschlitze zur Kühlung des Absaugmotors überprüfen.

(\*) Wartung durch ein autorisiertes Servicecenter.

PROBLEM	URSACHE	BEHEBUNG
Der Absaugmotor ist stehen geblieben. Die Filter-LEDs „  “ und die LED bsaugung „  “ blinken gleichzeitig, das akustische Signal ist zu hören.	Verwendung zum Absaugen von Flüssigkeiten: Der Abfalbehälter ist voll.	Den Behälter entleeren.

## 8.2 Kundendienst

Erforderliche Angaben bei der Bestellung von Ersatzteilen:

- Seriennummer (sieben Ziffern)
- Ersatzteilnummer
- Genaue Bezeichnung
- Gewünschte Stückzahl
- Lieferanschrift
- Bitte geben Sie eindeutig die gewünschte Versandart an, z. B. „Express“ oder „per Luftpost“.  
Wird keine Versandart vorgegeben, so wird die für uns wirtschaftlichste Art gewählt, die nicht unbedingt die schnellste sein muss. Genaue Angaben vermeiden Probleme und Versandfehler.  
In Zweifelsfällen schicken Sie uns bitte das defekte Teil zu.

**Sollten die Teile noch unter die Gewährleistung fallen, ist die Zusendung des Teils zwingend erforderlich.**

Diese Maschine wurde hergestellt von Saint-Gobain Abrasives S.A.

190, Bd. J. F. Kennedy  
 L-4930 BASCHARAGE  
 Grand-duché de Luxembourg  
 Tel.: 00352 50 401 1  
<http://www.construction.norton.eu>  
 E-Mail: [sales.nlx@saint-gobain.com](mailto:sales.nlx@saint-gobain.com)

### 8.3 Ersatzteile

Zur Auswahl von Ersatzteilen finden Sie Ersatzteillisten im Service-Bereich der Internetseite von Norton Clipper unter folgender Adresse:

<https://spareparts.nortonabrasives.com>

Für einen besonders schnellen Zugang können Sie zusätzlich den auf der Maschine vorhandenen QR-Code mit Ihrem Smartphone scannen:



Dieser elektronische Katalog bietet Explosionszeichnungen und Ersatzteillisten für verschiedene Norton Clipper-Maschinen. Wählen Sie dort Ihr entsprechendes Produkt aus.

Für Maschinen, Ersatzteile, Verbrauchsmaterialien sowie Gewährleistungsansprüche und technische Beratung können Sie sich auch an unsere Niederlassungen wenden.





SAINT-GOBAIN ABRASIVES  
INDUSTRIEWEG 21  
9420 ERPE-MERE  
BELGIUM  
TEL: +32(0) 2 267 21 00

SAINT-GOBAIN CONSTRUCTION PRODUCTS  
CZ A.S  
DIVIZE ABRASIVES  
SMRČKOVA 2485/4  
180 00 PRAHA 8  
TEL: +420 255 719 326  
FAX: +420 255 719 321

SAINT-GOBAIN ABRASIVES A/S  
DYBENDALSVEENGET 2,  
DK-2630 TAASTRUP  
DENMARK  
TEL: +45 4675 5244

PO BOX 643706  
FORTUNE TOWER OFFICE 2106  
JLT BLOCK C  
(NEXT TO METRO STATION)  
JUMEIRA LAKE TOWER, DUBAI  
UNITED ARAB EMIRATES  
TEL: +971 4 431 5154  
FAX: +971 4 431 5434

SAINT-GOBAIN ABRASIFS  
RUE DE L'AMBASSADEUR - B.P.8  
78 702 CONFLANS CEDEX  
FRANCE  
TEL: +33 (0)1 34 90 40 00  
FAX: +33 (0)1 39 19 89 56

SAINT-GOBAIN ABRASIVES GMBH  
BIRKENSTRASSE 45-49  
D-50389 WESSELING  
GERMANY  
TEL: +49 (0) 2236 703-0  
FAX: +49 (0) 2236 703-730

SAINT-GOBAIN ABRASIVES KFT.  
1225 BUDAPEST  
BÁNYALÉG U. 60/B.  
HUNGARY  
TEL: +36 1 371 22 50  
FAX: +36 1 371 22 55

SAINT-GOBAIN ABRASIVI S.P.A  
VIA PER CESANO BOSCONI 4  
I-20094 CORSICO MILANO  
ITALY  
TEL: +39 02 44 851  
FAX: +39 02 44 78 266

SAINT-GOBAIN ABRASIVES S.A.  
190 RUE J.F. KENNEDY  
L-4930 BASCHARAGE  
GRAND DUCHE DE LUXEMBOURG  
TEL: +352 50 401 1  
FAX: +331 83 717 792  
NO. VERT (FRANCE): 0800 906 903

SAINT-GOBAIN ABRASIFS, S.A.  
2 ALLÉE DES FIGUIERS  
AIN SEBAË - CASABLANCA  
MOROCCO  
TEL: +212 5 22 66 57 31  
FAX: +212 5 22 35 09 65

SAINT-GOBAIN ABRASIVES BV  
GROENLOSEWEG 28  
7151 HW EIBERGEN  
P.O. BOX 10  
7150 AA EIBERGEN  
THE NETHERLANDS  
TEL: +31 545 466466  
FAX: +31 545 474605

SAINT-GOBAIN ABRASIVES AS  
KARIHAUGVEIEN, 89  
0186 OSLO  
NORWAY  
TEL: +47 63 87 06 00  
FAX: +47 63 87 06 01

SAINT-GOBAIN HPM POLSKA SP. Z O.O.  
UL. NORTON 1, 62-600 KOŁO  
62-600 KOŁO  
POLAND  
TEL: +48 63 26 17 100  
FAX: +48 63 27 20 401

SAINT-GOBAIN ABRASIVOS, L. DA  
ZONA INDUSTRIAL DA MAIA  
I-SECTOR VIII, NO. 122  
APARTADO 6050  
4476 - 908 MAIA  
PORTUGAL  
TEL: +351 229 437 940  
FAX: +351 229 437 949

SAINT-GOBAIN GLASS  
BUSINESS UNIT ABRASIVI  
PUNCT DE LUCRU : LOC.VETIS, JUD.  
SATU MARE 447355  
STR. CAREIULUI 11  
PARC INDUSTRIAL RENOVATIO  
ROMANIA  
TEL: +40 261 839 709  
FAX: +40 261 839 710

SG HPM RUS  
58, F. ENGELS STR.  
STROENIE 2  
105082 MOSCOW  
RUSSIA  
TEL: +74 955 408 355  
FAX: +74 959 373 224

SAINT-GOBAIN  
ABRASIVES (PTY) LTD  
2 MONTEER ROAD  
ISANDO 1600  
P.O. BOX 67  
SOUTH AFRICA  
TEL: +27 11 961 2000  
FAX: +27 11 961 2184/5

SAINT-GOBAIN ABRASIVOS, S.A.  
CTRA. DE GUIPÚZCOA, KM. 7,5  
E-31195 BERRIOPLANO (NAVARRA)  
SPAIN  
TEL: +34 948 306 000  
FAX: +34 948 306 042

SAINT GOBAIN ABRASIVES AB  
GÅRDSFOGDEVÄGEN 18A  
168 66 BROMMA • SVERIGE  
SWEDEN  
TEL: +46 8 580 881 00  
FAX: +46 8 580 881 30

SAINT-GOBAIN INOVATIF MALZEMELER VE  
ASINDIRICI SAN. TIC. AS.  
ALTAYÇEŞME MAH. ÇAMLI SOK. NO:21 ESAS  
OFISPARK KAT:9 34843  
MALTEPE, İSTANBUL • TURKEY  
TEL: 0090-216-217 12 50  
FAX: 0090-216-442 40 74

SAINT-GOBAIN ABRASIVES LTD.  
UNICORN HOUSE UNIT 1, AMISON CLOSE  
REDHILL BUSINESS PARK  
STAFFORD ST161WB  
UNITED KINGDOM  
TEL: +44 1785 279 553  
FAX: +44 1785 213 487



Saint-Gobain Abrasifs  
190 Rue J.F. Kennedy  
L-4930 Bascharage  
Grand Duche de Luxembourg  
Tel: +352 50 401 1  
Fax: +331 83 717 792  
no. vert (France) 0800 906 903

[www.nortonabrasives.com/fr-fr](http://www.nortonabrasives.com/fr-fr)