

Jumbo 1000 P13

BETRIEBSANLEITUNG

Übersetzung der Originalbetriebsanleitung



NORTON
SAINT-GOBAIN®

clipper®



CE Konformitätserklärung

Der Unterzeichnete Hersteller:

SAINT - GOBAIN ABRASIVES S.A.
190, BD J. F. KENNEDY
L- 4930 BASCHARAGE

Erklärt hiermit, dass folgende Produkt:

Betonglättmaschine: **JUMBO 1000 P13**

Code : **70184629335**

Den Bestimmungen entsprechen:

- **"RICHTLINIE MASCHINEN" 2006/42/CE**
- **"ELEKTROMAGNETISCHE KOMPATIBILITÄT RICHTLINIE" 2014/30/UE**
- **"LAERM" 2000/14/CE**

Und an der europäischen Norm:

- **EN 12418 – Streentrenmaschinen – Sicherheit**

Gültig für die Maschinen ab Seriennummer: 130400000

Stelle der Aufbewahrung der technischen Unterlagen:

Saint-Gobain Abrasives; 190, Bd. J. F. Kennedy; 4930 BASCHARAGE, LUXEMBOURG

Diese Konformitätserklärung verliert ihre Gültigkeit, wenn das Produkt ohne Zustimmung umgebaut oder verändert wird.

Bascharage, Luxembourg, 01/10/2020

François Chianese, Bevollmächtigter

JUMBO 1000 P13 BETRIEBSANLEITUNG

SEITE

<u>1</u>	<u>GRUNDLEGENDE SICHERHEITSHINWEISE</u>	<u>7</u>
1.1	<i>Symbole</i>	7
1.2	<i>Typenschild</i>	8
1.3	<i>Sicherheitshinweise</i>	8
<u>2</u>	<u>MASCHINENBESCHREIBUNG</u>	<u>9</u>
2.1	<i>Kurzbeschreibung</i>	9
2.2	<i>Verwendungszweck</i>	9
2.3	<i>Baugruppen</i>	9
2.4	<i>Technische Daten</i>	11
2.5	<i>Erklärung über die vibrationnsemissionen</i>	12
2.6	<i>Erklärung über die Emissionen von Laerm</i>	13
<u>3</u>	<u>MONTAGE UND ERSTMALIGE INBETRIEBNAHME</u>	<u>14</u>
3.1	<i>Werkzeugmontage</i>	14
3.2	<i>Einschalten der Maschine</i>	14
3.3	<i>Wasserkühlung</i>	15
<u>4</u>	<u>TRANSPORT UND LAGERN</u>	<u>16</u>
4.1	<i>Transportsicherung</i>	16
4.2	<i>Transportvorgang</i>	16
4.3	<i>Außerbetriebnahme über längere Zeit</i>	16
<u>5</u>	<u>AUFSTELLEN UND BETRIEB DER MASCHINE</u>	<u>17</u>
5.1	<i>Aufstellen</i>	17
5.2	<i>Schneidart</i>	17
<u>6</u>	<u>WARTUNG, PFLEGE, INSPEKTIONEN</u>	<u>19</u>
6.1	<i>Wartung der Maschine</i>	19
6.2	<i>Wartung des Motors</i>	20
<u>7</u>	<u>STÖRUNG - URSACHEN UND BESEITIGUNG</u>	<u>23</u>
7.1	<i>Verhalten bei Störungen</i>	23
7.2	<i>Anleitung zur Fehlersuche</i>	23
7.3	<i>Ersatzteilbestellung</i>	24

1 GRUNDLEGENDE SICHERHEITSHINWEISE

Der Jumbo 1000 P13 ist ausschließlich zum Sägen von abrasiven Baumaterialien mit NORTON - Diamantsägeblättern hauptsächlich vor Ort, auf der Baustelle, bestimmt.

Eine andere oder darüber hinausgehende Benutzung entgegen den Hinweisen des Herstellers gilt als nicht bestimmungsgemäß. Für hieraus resultierende Schäden haftet der Hersteller nicht. Das Risiko trägt allein der Anwender. Zur bestimmungsgemäßen Verwendung gehören auch das Beachten der Betriebsanleitung und die Einhaltung der Inspektions- und Wartungsvorschriften.

1.1 Symbole

Wichtige Anweisungen und Warnhinweise sind durch Symbole auf der Maschine dargestellt. Die folgenden Symbole sind auf CLIPPER - Maschinen vorhanden. Die Bedeutung der Symbole ist im Folgenden erklärt:



Die Bedienungsanleitung lesen, bevor Sie die Maschine benutzen



Gehörschutz tragen



Sicherheitshandschuhe tragen



Sicherheitsbrille tragen

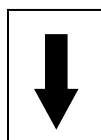

Drehrichtung des Sägeblattes



Gefahr: Risiko sich zu schneiden

1.2 Typenschild

Das Typenschild enthält folgende wichtige Daten:

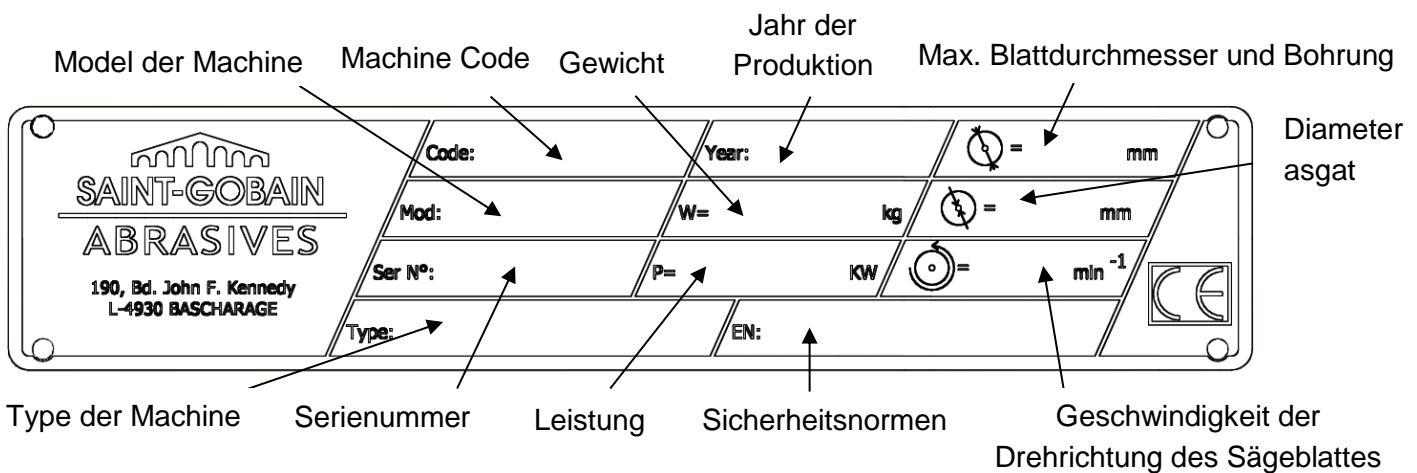

1.3 Sicherheitshinweise

Vor Beginn des Schneidbetriebs

- Machen Sie sich vor Arbeitsbeginn an der Einsatzstelle mit der Arbeitsumgebung vertraut. Zur Arbeitsumgebung gehören z. B. die Hindernisse im Arbeits- und Verkehrsbereich, die Tragfähigkeit des Bodens, notwendige Absicherung der Baustelle zum öffentlichen Verkehrsbereich und Möglichkeiten der Hilfe bei Unfällen.
- Stellen Sie die Maschine waagrecht auf einem stabilen und ebenen Boden auf.
- Arretieren Sie die an zwei Rädern installierte Bremse während der Arbeit.
- Kontrollieren Sie regelmäßig, ob die Diamantscheibe mittels Flansch und Flanschnutter korrekt befestigt ist.
- Demontieren Sie sofort beschädigte oder verschlissene Sägeblätter, da sie bei der Rotation eine Unfallgefahr darstellen.
- Aufrechterhalten Sie das Werkstück auf den Tisch fest mit dem Anschlag, so dass es sich während des Schneidens nicht bewegen kann.
- Betreiben Sie die Maschine nur mit vorschriftsmäßig geschlossenem Blattschutz.
- Tragen Sie eine Sicherheitsrüstung wie im Punkt 1.1 während des Schnittes.
- Benutzen Sie nur NORTON - Diamantsägeblätter, da der Einsatz anderer Werkzeuge, die Beschädigung der Maschine zufolge haben kann.

Halten Sie sich an die Dokumentationen der Sägeblätter um das richtige Blatt für ihre Anwendung auszuwählen.

2 MASCHINENBESCHREIBUNG

Alle Änderungen an der Maschine, die ihre ursprünglichen Eigenschaften verändern, dürfen nur von Saint - Gobain Abrasives durchgeführt werden, damit die Maschine den gültigen Sicherheitsnormen entspricht. Saint-Gobain Abrasives behält sich das Recht vor, Änderungen an der Maschine vorzunehmen.

2.1 Kurzbeschreibung

Der Jumbo 1000 P13 ist eine leistungsstarke, robuste Trennmaschine für den Dauereinsatz auf der Baustelle oder im Betrieb. In Verbindung mit NORTON - Diamantsägeblättern stellt Sie ein Höchstmaß an Qualität und Leistung auf dem Gebiet der Blocksteinsägen dar.

2.2 Verwendungszweck

Sie ist für Nass-Schnitt zum Trennen von großdimensionierten Materialien wie Kalksandstein, Sandstein, Waschbeton, Betonsteine und Gasbeton einsetzbar. **Sie ist auf keinen Fall für das Schneiden von Metallen und Holz geeignet.**

2.3 Baugruppen



Grundgestell (1)

Verwindungssteife Rohrrahmen-Schweißkonstruktion. Angeschraubte präzise Laufschiene zur Führung des Kopfes. Der Rahmen steht auf 4 Transporträdern (zwei davon mit Feststellbremse).

Kranösen befinden sich an den vier Eckholmen der Maschine(7).

Schneidkopf (2)

Geschweißte Stahlkonstruktion. Auf der Konsole sind Antriebsmotor, Keilriemenschutz sowie Blattschutz befestigt. Die Schneidwelle mit Lagerung befindet sich unterhalb der Konsole.

Der Gewichtsausgleich für den Schneidkopf erfolgt durch eine Zugfeder.

Die Schneidkopfblockierung / bzw. –verstellmöglichkeit erlaubt die Positionierung des Blattes für volle bzw. geringere Schnitttiefe.

Eine Präzisionswelle ist in Kugellager mittels drei V-Riemen angetrieben. Das gesamte Triebsystem ist in einem Schutzgehäuse enthalten, das für Wartung und Wechsel abgenommen werden kann.

Ein Federhebel, der mittels eines Handgriffes auf dem Schneidkopf zu betriebe ist, versichert das reibungslose Hinunterbringen des Kopfes. Ein Höheblockierungssystem, der auf Kopf und Grundgestell fixiert ist, ermöglicht der Benutzer die Schnitttiefe genau einzuhalten.

Die Bewegung des Kopfes erfolgt durch Drehen der Kurbel (6).

Wasserkühlung (3)

Eine Pumpe in der Wasserwanne sorgt für Kühlwasserzufuhr und transportiert das Kühlwasser von der Wasserwanne bis zum Diamantblatt.

Eine ausreichende Wasserzufuhr bewirkt längere Standzeit des Diamantblattes und geringere Staubbildung. Ein breites Spritzblech reduziert Wasserverluste.

Die Wasserwanne kann über einen Ablaufstopfen entleert werden.

Achtung: Die Wasserpumpe darf auf keinen Fall trocken laufen.

Blattschutz (4)

Geschweißte Stahlkonstruktion. Der Blattschutz mit Ø 1000mm gibt dem Benutzer Sicherheit während des Schneidens und freie Sicht auf seine Arbeit. Ein leicht abnehmbarer metallischer Schutz ermöglicht den Zugang zur Schneidwelle für den Blattwechsel und zur Kontrolle, wenn die Maschine ausgeschaltet ist und schützt die Flanschnutter während des Schneidens. Die Drehrichtung des Sägeblattes ist an der Schutzhaube mit einem Pfeil gekennzeichnet.

Auflagetisch (5)

Großdimensionierter, äußert stabiler Auflagetisch, galvanisch verzinkt, mit Anschlagsschiene und Parallelanschlag. Breite Öffnungen ermöglichen das Zurückfließen des Wassers in die Wasserwanne.

Schubladenfront Schutz (8)

Die Schublade kann wasserstrahlgeschützt Vorderseite der Maschine zurückzugewinnen und um den Bereich der Platte, die aus der Tabelle während des Schneidens vorsteht Phase abdecken.

2.4 Technische Daten

Motor	Honda GX390 9,6kW (13PS)
Kraftstoff	Bleifreies Kraftfahrzeugbenzin
Öl	Honda-Viertakt-Motoröl oder ein gleichwertiges hochdetergentes, erstklassiges Motoröl, das den Anforderungen der Güteklasse SG, SF der amerikanischen Automobilhersteller entspricht oder diese übertrifft. (SG, SF auf dem Behälter gekennzeichnet) SAE 10W-30 empfohlen
Max. Blattdurchmesser	1000mm
Blattaufnahmen	60mm
Max. Schnittlänge	720mm
Max. Schnitttiefe (ohne Umdrehen des Materials)	420mm
Tischabmessungen (L x B)	720x800mm
Mitnehmerflansch	160mm
Drehzahl der Schneidwelle	928 min ⁻¹
Maße (L x B x H)	2310x1080x1700mm
Gewicht	370 kg
Max. Gewicht	430 kg
Dauerschalldruckpegel	88 dB (A) (laut ISO EN 11201)
Schalleistungspegel	105 dB (A) (laut ISO EN 3744)

2.5 Erklärung über die vibrationnsemissionen

Der Vibrationsemission erklärter Wert folgend **EN 12096**.

Maschine Modell/Code	Gemessener Emissionswert von Vibrationen m/s ²	K-Unsicherheit m/s ²	Benutztes Werkzeug Modell/Code
JUMBO 1000 P13 70184629335	<2.5	0.5	Norton Pro BS - 12

- Der Vibrationswert ist niedrigerer und überschreitet nicht 2.5 m/s².
- Werte, die nach dem Verfahren bestimmt sind, das in der Norm **EN 12418** beschrieben wurde.
- Die Maßnahmen werden mit neuen Maschinen gemacht. Die realen Werte auf Baustelle können mit den Nutzungsbedingungen variieren, gemäß:
 - Materialien gearbeitet
 - Abnutzung der Maschine
 - Mangel an Wartung
 - Nicht angemessenes Werkzeug für die Anwendung
 - Werkzeug in schlechtem Zustand
 - Nicht spezialisierter Wirtschaftsbeteiligter
 - Usw....
- Die Ausstellungszeit an den Vibrationen ist auch Funktion der Arbeitsleistungen (verbunden mit der Entsprechung Maschine/Werkzeug/gearbeitetes/Wirtschaftsbeteiligter Material)
- In der Bewertung der Risiken, die auf die Vibrationen Hand-Arm zurückzuführen sind, findet er darin ebenfalls statt, auf einem Tag Arbeit zur Zeit wirksamer Benutzung der Maschine an vollem Regime zu berücksichtigen; es ist nicht selten, dass diese Zeit wirksamer Benutzung sich auf 50% der vollen Arbeitszeit beschränkt in Anbetracht aller Erlässe festzustellen, (Pausen, Versorgung mit Treibstoff und Wasser, Arbeitsvorbereitung, Reise der Maschine, Montage des Werkzeuges...).

2.6 Erklärung über die Emissionen von Laerm

Erklärter Wert der Emission folgenden Lärms **EN ISO 11201** und **NF EN ISO 3744**.

Maschine Modell/Code	Schalldruckpegel $L_{P_{eq}}$ EN ISO 11201	K-Unsicherheit (Schalldruckpegel) $L_{P_{eq}}$ EN ISO 11201)	Schalleistungspegel $L_{W_{eq}}$ NF EN ISO 3744	K-Unsicherheit (Schalleistungspegel) $L_{W_{eq}}$ NF EN ISO 3744)
JUMBO 1000 P13 70184629335	88 dB(A)	2.5 dB(A)	105 dB(A)	4 dB(A)

- Werte, die nach dem Verfahren bestimmt sind, das in der Norm **EN 12418** beschrieben wurde.
- Die Maßnahmen werden mit neuen Maschinen gemacht. Die realen Werte auf Baustelle können mit den Nutzungsbedingungen variieren, gemäß:
 - Abnutzung der Maschine
 - Mangel an Wartung
 - Nicht angemessenes Werkzeug für die Anwendung
 - Werkzeug in schlechtem Zustand
 - Nicht spezialisierter Wirtschaftsbeteiligter
 - Usw....
- Die gemessenen Werte betreffen einen Wirtschaftsbeteiligten in normaler Position der Benutzung, wie in diesem Handbuch beschrieben

3 MONTAGE UND ERSTMALIGE INBETRIEBNAHME

Die Maschine wird einsatzbereit ausgeliefert. Bevor Sie die Maschine zum ersten Mal benutzen, sind folgende Schritte zu unternehmen.

3.1 Werkzeugmontage

Benutzen sie ausschließlich NORTON - Diamantsägeblätter.

Blattdurchmesser bis 1000 mm mit dem Jumbo 1000 P13 können verwendet werden.

Alle eingesetzten Werkzeuge müssen hinsichtlich ihrer zulässigen maximalen Schnittgeschwindigkeit auf die maximale Antriebsdrehzahl der Maschine ausgelegt sein.

Schalten Sie die Maschine aus, bevor Sie ein neues Sägeblatt aufspannen.

Um ein neues Blatt aufzuspannen, gehen Sie wie folgt vor:

- Ziehen Sie den Wasserschlauch von dem Röhrchen an der Deckelseite ab.
- Lösen Sie Am Blattschutz die drei Spanner und nehmen Sie den Blattschutzdeckel ab.
- Lösen Sie die Sechskantmutter (Achtung: Linksgewinde) von der Schneidwelle mit den zwei mitgelieferten 36mm Schlüsseln und nehmen Sie den äußeren Flansch ab.
- Achten Sie stets darauf, dass Flansche und Blatt an den Anlagefläche sorgfältig gesäubert sind!
- Setzen Sie nun das Blatt auf den dafür vorgesehenen Sitz auf der Schneidwelle.
- Der Bohrungsdurchmesser des Blattes muss mit der Aufnahme an der Welle übereinstimmen!
- Unrunde, beschädigte Bohrungen oder sonst nicht exakt montierte Blätter können zu Schäden an Maschine, Werkzeug und Werkstück sowie zu Verletzungen führen!
- **ACHTUNG:** Das Blatt muss nach rechts drehen! Der auf dem Blatt befindliche Drehrichtungspfeil muss mit dieser Drehrichtung übereinstimmen! Bei falscher Drehrichtung wird das Blatt sehr schnell stumpf!
- Setzen Sie den äußeren Flansch und die Sechskantmutter wieder auf und ziehen Sie diese mit den zwei mitgelieferten 36mm Schlüsseln fest.
- Bauen Sie den Blattschutzdeckel an und schließen Sie den Wasserschlauch wieder an.

3.2 Einschalten der Maschine

Das Sägeblatt darf niemals die Auflagefläche berühren beim Einschalten des Motors.

	
<p>Drehen Sie den Kraftstoffhahn auf ON.</p>	<p>Schieben Sie den Chokehebel auf die CLOSE-Stellung (Geschlossen). Benutzen Sie den Choke nicht, wenn der Motor warm oder wenn die Lufttemperatur hoch ist.</p>

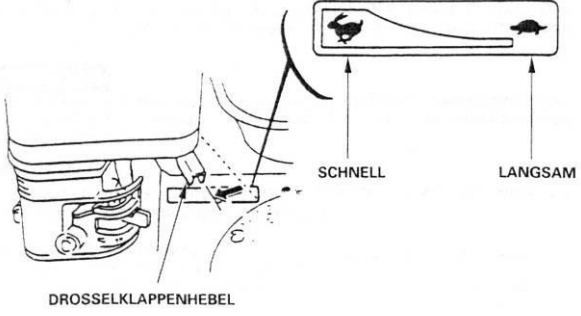
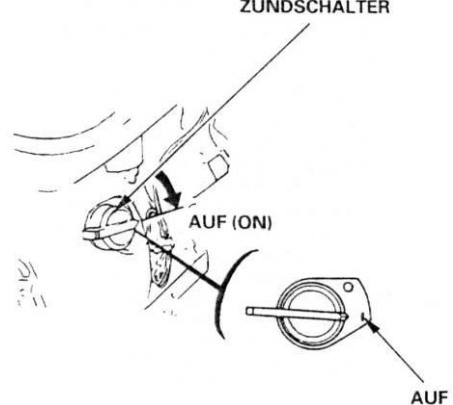
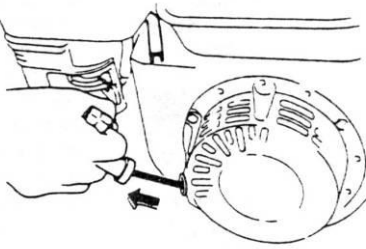
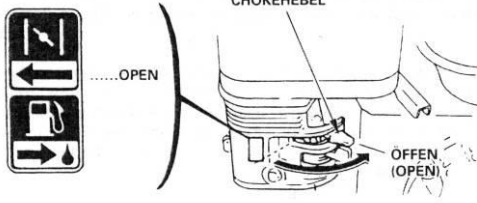
 <p>DROSSELKLAPPENHEBEL</p> <p>SCHNELL</p> <p>LANGSAM</p>	 <p>ZÜNDSCHALTER</p> <p>AUF (ON)</p> <p>AUF</p>
<p>Schieben Sie den Gashebel etwas nach links.</p>	<p>Stellen Sie den Motorschalter auf ON.</p>
	 <p>CHOKEHEBEL</p> <p>OFFEN (OPEN)</p>
<p>Ziehen Sie den Anlassergriff leicht, bis Widerstand zu spüren ist, dann ziehen Sie den Griff kräftig durch.</p> <p>VORSICHT: Lassen Sie den Anlassergriff nicht gegen den Motor zurückschnellen. Bewegen Sie den Griff vorsichtig zurück, um eine Beschädigung des Anlassers zu verhindern.</p>	<p>Während der Warmlaufzeit des Motors, schieben Sie den Chokehebel nach und nach zur OPEN-Stellung (Offen).</p> <p>Stellen Sie mit dem Gashebel die maximale Motordrehzahl ein.</p>

Um den Motor abzustellen, schieben Sie den Gashebel ganz nach rechts. Drehen Sie den Motorschalter und den Kraftstoffhahn auf OFF.

3.3 Wasserkühlung

- Füllen Sie ausreichend Wasser in die Wanne (bis ca. 2,5cm vom oberen Rand), so dass die Pumpe stets fördern kann.
- Das rotierende Blatt muss beidseitig ausreichend mit Kühlwasser besprüht werden. Der Wasserfluss wird mit einer Drossel im Ellbogen befinden eingestellt.
- Zu geringe Wasserversorgung kann zu Überhitzung der Segmente und vorzeitigem Verschleiß bzw. Defekt des Sägeblattes führen. Deshalb dürfen die Austrittsöffnungen der Wasserröhrchen am Blattschutz nicht verstopft sein. Deshalb haben wir Rohre müssen vermeiden und Düsen verstopft sind.
- Öffnen Sie die Schubladenfront Schutz. Die Schublade schützt die Überschreitung der Plattenteller in der Phase Schneiden.
- Die Wasserpumpe darf auf keinen Fall trocken laufen.
- Wenn der Wasserstand unter den oberen Rand des Ansaugstützens der Wasserpumpe fällt, füllen Sie Wasser nach.
- Entleeren Sie das Wassersystem bei Frostgefahr.

4 TRANSPORT UND LAGERN

Einige Maßnahmen müssen Sie treffen, damit die Maschine sicher transportiert wird.

4.1 *Transportsicherung*

Demontieren Sie das Diamantblatt und leeren Sie die Wasserwanne vor dem Transport, Verfahren oder Versetzen der Maschine.

Sichern Sie den Kopf mit dem Feststellhaken und der Klemmvorrichtung, damit er sich nicht während des Transportes bewegt.

4.2 *Transportvorgang*

Sie können die Maschine auf dem Boden rollen.

Die Maschine mit einem Gabelstapler bewegt werden kann, verwenden Sie die Medien unter dem Chassis vorgesehen, um die Gabel schieben.

Soll die Maschine z.B. an ein Krangeschirr gehängt werden, benutzen Sie ausschließlich die Transportösen an den Eckholmen, da andere Teile der Maschine nicht für dies geeignet sind.

4.3 *Außerbetriebnahme über längere Zeit*

Wenn die Maschine für eine längere Zeit stillgelegt werden soll, beachten Sie folgende Punkte:

- säubern Sie die ganze Maschine,
- entspannen Sie alle Keilriemen
- entleeren Sie das Kühlsystem
- Nehmen Sie die Wasserpumpe heraus und säubern Sie diese gründlich.

Der Lagerort soll trocken, sauber und temperaturkonstant sein.

5 AUFSTELLEN UND BETRIEB DER MASCHINE

In diesem Abschnitt finden Sie wichtige Hinweise zum Aufstellen und Betrieb der Maschine.

5.1 Aufstellen

Um die Maschine sicher zu betreiben, sollen Sie folgendes beachten.

5.1.1 Angaben zum Einsatzort

- Befreien Sie den Einsatzort von allem, was den Arbeitsvorgang behindern könnte.
- Achten Sie auf ausreichende Beleuchtung des Einsatzortes.
- Vergewissern Sie sich, dass Sie ständig ausreichend Sicht auf den Arbeitsbereich haben und jederzeit alle erforderlichen Bedienungselemente und Sicherheitseinrichtungen erreichen können.
- Halten Sie andere Personen von Ihrem Arbeitsbereich fern, um Unfälle zu vermeiden.

5.1.2 Raumbedarf für Betrieb und Wartung

Halten Sie ca. 2 m vor und 1,5 m hinter und neben der Maschine für Betrieb und Wartung frei, so dass Sie sicher arbeiten können und bei Betriebsstörungen sofort eingegriffen werden kann.

5.2 Schneidart

Um die Maschine richtig einzusetzen, stehen Sie mit der Kurbel des Schneidkopfes in einer Hand und mit dem anderen bereit zum Ausschalten der Maschine. Achten Sie besonders darauf, dass Sie nicht in den Arbeitsbereich des Blattes greifen.

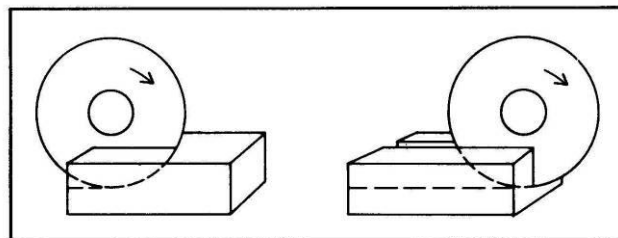

Gemäß der Skizze werden bei diesem Verfahren die zu schneidenden Materialien mit dem Schneidkopf fixiert geschnitten:

- Senken Sie das Blatt ab, bis dieses 3-5mm unter der Tischoberkante steht (für volle Schnitttiefe). Sie können auch die Skala über dem Kopf benutzen, um die Schnitttiefe genau einzustellen.
- Arretieren Sie den Schneidkopf mit der Klemmvorrichtung über dem Kopf.
- Legen Sie das zu schneidende Material auf den Tisch und gegen den seitlichen und vorderen Anschlag.
- Öffnen Sie die Schubladenfront Schutz. Die Schublade schützt die Überschreitung der Plattenteller in der Phase Schneiden.
- Schalten Sie den Motor ein (siehe punkt 3.2).

- Führen Sie das Material mit mäßigem Druck mit der Handkurbel gegen das Blatt, wie auf der Skizze angedeutet.
- Wenn sie ihr Material durchgeschnitten haben, drehen Sie die Handkurbel bis das Blatt nicht mehr im Material dreht. Schalten Sie dann die Maschine aus.

HINWEIS: Wenn z.B. bei sehr dichten und festen Materialien der Schneiddruck sehr groß wird, sollten Sie in zwei oder drei Stufen auf volle Tiefe durchschneiden.

5.2.1 Wichtige Hinweise zum Schneiden

- Überprüfen Sie, ob genug Treibstoff und Wasser in den jeweiligen Tanks sind. Der Maschine wird ohne Treibstoff geliefert.
- Überprüfen Sie den Ölstand. Die Maschine wird mit Öl geliefert.
- Sie können mit dem Jumbo 1000 P13 Maschine Materialteile, die bis 100 kg wiegen und die max. 720x800x370mm groß sind, sägen.
- Prüfen Sie vor Arbeitsbeginn die Diamantscheibe auf festen Sitz und einwandfreien Zustand.
- Die Diamantscheibe dürfen Sie auf keinen Fall mit den Händen während des Schnittes berühren!
- Setzen Sie in Abhängigkeit vom zu bearbeitenden Material, dem Bearbeitungsverfahren (Nass-Schnitt) und der gewünschten Leistung, das richtige Werkzeug ein.
- Überprüfen, daß Wasser richtig ausläuft. Zu geringe Wasserversorgung kann zu Überhitzung der Segmente und vorzeitigem Verschleiß bzw. Defekt des Sägeblattes führen. Deshalb dürfen die Austrittsöffnungen der Wasserröhrchen am Blattschutz nicht verstopft sein. Deshalb haben wir Rohre müssen vermeiden und Düsen verstopft sind.
- Öffnen Sie die Schubladenfront Schutz. Die Schublade schützt die Überschreitung der Plattenteller in der Phase Schneiden.
- Arbeiten Sie bei Nass-Schnitt immer mit ausreichender Wassermenge.
- Nach dem Schneiden, die Maschine anzuhalten(aufzugeben), so werden Sie Ihr Material nehmen können, ohne von Wasser bespritzt zu sein.

6 WARTUNG, PFLEGE, INSPEKTIONEN

6.1 *Wartung der Maschine*

Sorgen Sie für eine regelmäßige Wartung um die Lebensdauer und Verfügbarkeit der Maschine zu erhöhen. Folgen Sie dafür diesem Wartungsplan:

		Am Anfang des Tages	Während Werkzeugwechsel	Am Ende des Tages	Jede Woche	Bei Störungen	Bei Beschädigung
Gesamte Maschine	Optische Kontrolle (Zustand, dicht)						
	Säubern						
Flansche und Blattaufnahme	Säubern						
Spannung der Keilriemen	Kontrolle						
Bei Nass-Schnitt: Wasserwanne	Säubern						
Wasserpumpe	Säubern						
Wasserdüsen und Zuführungsschläuche	Säubern						
Filter, Wasserpumpe	Säubern						
Führungsschienen des Kopfes	Säubern						
Motorgehäuse und Kühlrippen	Säubern						
Erreichbare Muttern und Schrauben	Nachziehen						

Wartung der Maschine

Führen Sie die Wartungsarbeiten nur bei abgeschalteter Maschine durch! Wartungsarbeiten dürfen nicht laufender Maschine durchgeführt werden.

Kontrolle und Wechseln der Keilriemen

Kontrolle der Keilriemenspannung:

- nehmen Sie den Riemenschutz nach Lösen der sechs Schrauben ab,
- Lockern Sie die vier Motorbefestigungsschrauben,
- Verschieben Sie den Elektromotor mittels der beiden Spannschrauben nach Lösen der Kontermutter bis die Spannung erreicht ist.
- Vergewissern Sie sich vor dem Festziehen der Schrauben, dass beide Riemenscheibe genau fluchten.

Um die Keilriemen zu wechseln:

- schieben Sie den Motor nach vorne,
- nehmen Sie die alten Riemen ab,
- legen Sie die Neuen wieder auf,
- Spannen Sie diese mittels der beiden Spannschrauben.

Verwenden Sie beim Keilriemenwechsel einen passenden, gleichlängen Satz. Wechseln Sie keinen Einzelkeilriemen!

Fetten und Ölen

Die CLIPPER - Maschine ist mit wartungsfreien Lagern ausgerüstet. Die Maschine brauchen Sie

deshalb weder ölen noch fetten.

Reinigen der Maschine

Die Lebensdauer Ihrer Maschine ist von ihrer Pflege abhängig. Säubern Sie die Maschine am Ende eines jeden Arbeitstages (besonders Wasserpumpe, Motor, Flansche, Wasserwanne und Führungsschienen des Kopfes), damit Sie diese Maschine so lang wie möglich benutzen können.

6.2 Wartung des Motors

		Reguläres Wartungsintervall Zu jedem angegebenen Monats- oder Betriebsstundenintervall durchführen, immer zuerst eintritt.			
		Bei jedem Gebrauch	Im ersten Monat oder 20 Stunden	Alle 3 Monate oder 50 Stunden	Alle 6 Monate oder 100 Stunden
Motoröl	Füllstand überprüfen				
	Wechsel				
Luftfilter	Überprüfen				
	Reinigen				
Kraftstoffsiebbecher	Reinigen				
Zündkerze	Überprüfen - Reinigen				
Kraftstoffleitung	Überprüfen (erforderlichenfalls auswechseln)	Alle 2 Jahre			

Motoröl

Um das Motoröl zu wechseln:

- Entfernen Sie Öleinfüllverschluß und Ablass-Schraube.
- Lassen Sie das Öl vollständig ablaufen.
- **Entsorgen Sie das alte Motoröl immer umweltfreundlich. Wir empfehlen, das in einem verschlossenen Behälter bei Ihrer Werkstatt zur Wiederaufbereitung abzugeben. Das Altöl niemals in den Abfall werfen, auf dem Boden ausschütten oder in einen Abflußkanal gießen.**
- Setzen Sie die Ablass-Schraube wieder ein und ziehen Sie diese mit 18 Nm an.
- Füllen Sie das Kurbelgehäuse bis zur Außenkante des Öleinfüllstutzens mit neuem Motoröl auf.
- Bringen Sie den Öleinfüllverschluß wieder an.

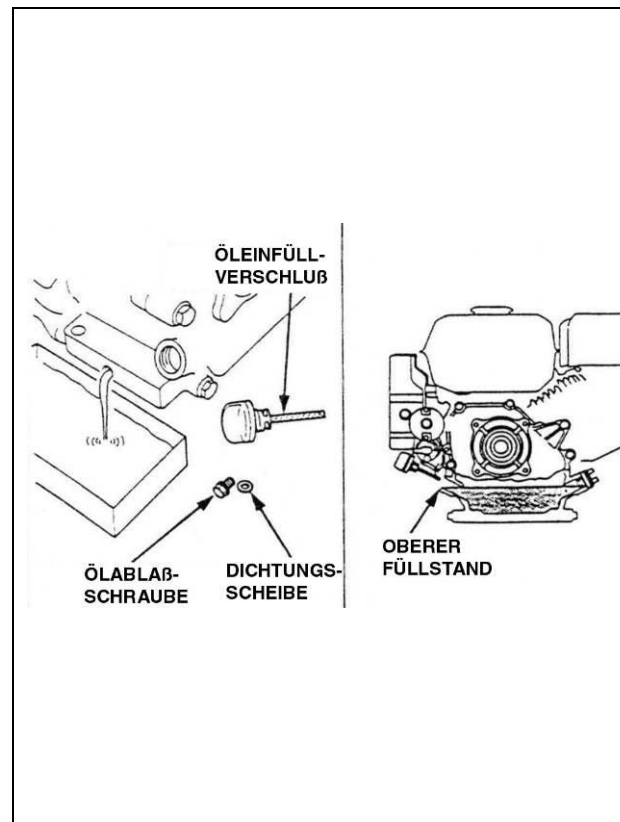

Luftfilter

Die Jumbo 1000 P13 hat ein Doppeleinsatztyp Filter.

Um den Filter zu warten:

- Entfernen Sie Mutter, Luftfilterdeckel und Flügelmutter.
- Entfernen und lösen Sie die Luftfiltereinsätze.
- Beide Einsätze sorgfältig auf Löcher und Risse überprüfen und bei Beschädigung auswechseln.

Papiereinsatz :

- Schlagen Sie den Einsatz einige Male leicht gegen einen harten Gegenstand, um übermäßigen Schmutz zu beseitigen.
- Blasen Sie hierzu Druckluft von innen nach außen durch den Filter.
- Versuchen Sie niemals, den Schmutz abzubürsten; durch die Bürsten wird der Schmutz in die Fasern gedrückt.

Schaumeinsatz :

- In warmer Seifenlauge reinigen, spülen und gründlich trocknen lassen.
- Den Einsatz in sauberes Motoröl tauchen und überschüssiges Öl vollständig herausdrücken. Der Motor raucht nach dem ersten Einlassen, wenn zuviel Öl im Schaum verbleibt.
- Die Einsätze mit einer Lampe durchleuchten und sorgfältig überprüfen.
- Die Einsätze nur wieder einbauen, wenn sie keine Löcher oder Risse aufweisen.

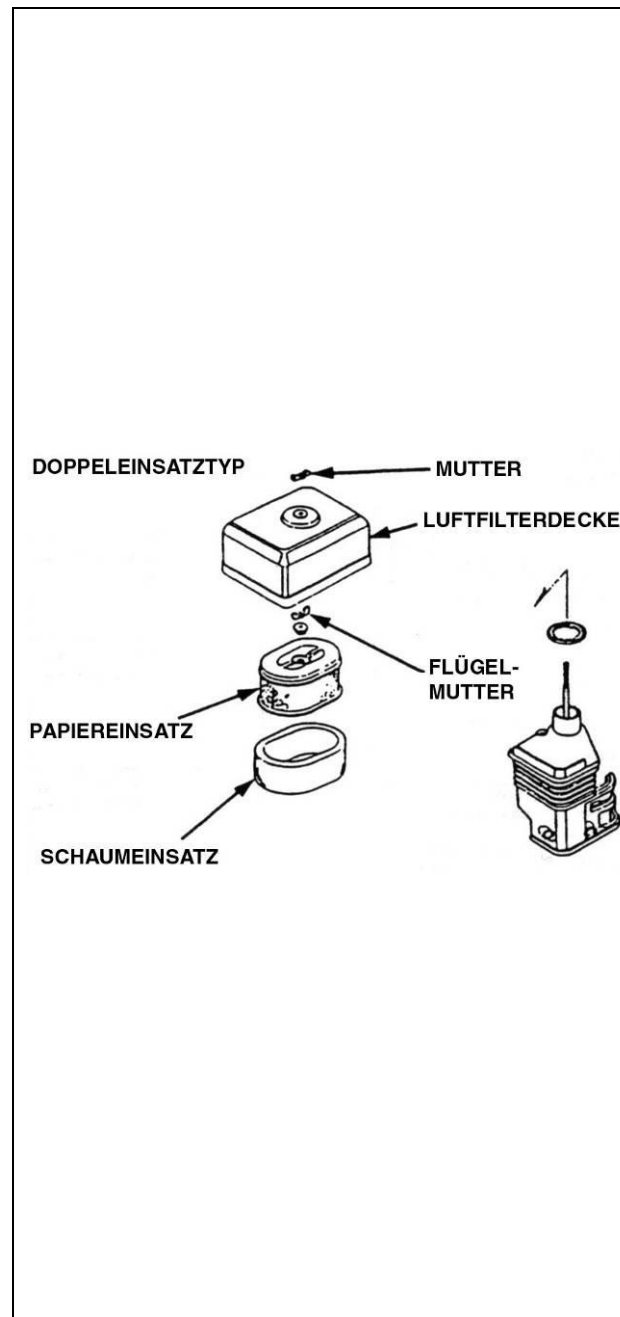

Kraftstoffsieb

Um das Kraftstoffsieb zu reinigen:

- Drehen Sie den Kraftstoffhahn zu und entfernen Sie den Siebbecher.
- Reinigen Sie den Siebbecher mit Lösemittel.
- Bringen Sie den O-Ring und den Siebbecher an.
- Ziehen Sie den Siebbecher mit 4 Nm an.

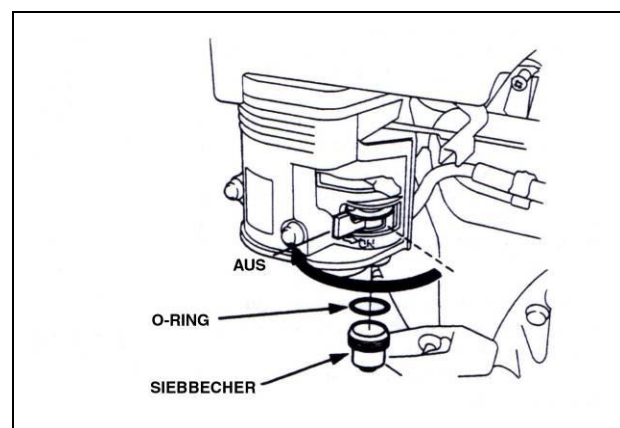

Kraftstoffleitung

Um die Kraftstoffleitung zu reinigen:

- Lassen Sie den Kraftstoff in einen geeigneten Behälter ab und entfernen Sie den Kraftstofftank.
- Trennen Sie die Kraftstoffleitung ab und schrauben Sie den Kraftstofffilter vom Tank ab.
- Reinigen Sie den Filter mit Lösemittel und stellen Sie sicher, dass das Filtersieb nicht beschädigt ist.
- Bringen Sie den O-Ring am Filter an, setzen Sie diese wieder ein. Ziehen Sie den Filter mit 2 Nm an. Kontrollieren Sie die Leitung auf Dichtigkeit.

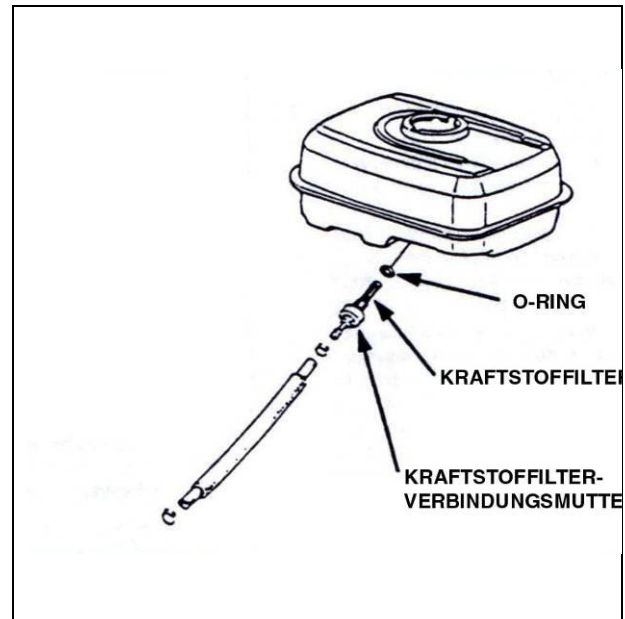

Zündkerze

Um die Zündkerze zu reinigen und gegebenenfalls zu wechseln:

- Unterziehen Sie die Zündkerze einer Sichtprüfung. Werfen Sie die Zündkerze weg, wenn der Isolator gerissen ist oder Absplitterungen aufweist.
- Beseitigen Sie Ölkohlablagerungen und andere Rückstände mit einer harten Drahtbürste.
- Messen Sie den Elektrodenabstand mit einer Fühlerlehre. Stellen Sie den Elektrodenabstand erforderlichenfalls durch Biegen der Seitenelektrode ein.
- Stellen Sie sicher, dass sich die Dichtungsscheibe in gutem Zustand befindet; die Zündkerze erforderlichenfalls auswechseln.
- Drehen Sie die Zündkerze von Hand fest um die Dichtung anzulegen, dann ziehen Sie mit einem Zündkerzenschlüssel nach (eine weitere ½ Drehung bei einer neuen Kerze), um die Dichtungsscheibe zusammen zu drücken. Bei Wiederverwendung einer Kerze, ziehen Sie nach dem Aufsitzen noch eine 1/8-1/4 Drehung nach.

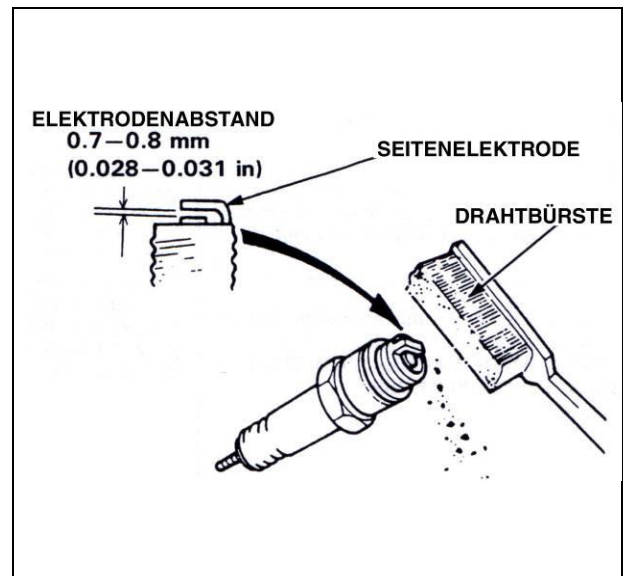

Andere Wartungsarbeiten

Für weitere Wartungsarbeiten setzen Sie bitte sich mit einer Werkstatt in Verbindung.

7 STÖRUNG - URSACHEN UND BESEITIGUNG

7.1 Verhalten bei Störungen

Bei Betriebsstörungen, schalten Sie die Maschine aus.

7.2 Anleitung zur Fehlersuche

Störung	Mögliche Ursache	Abhilfe
Anlass-Schwierigkeiten	Nicht genug Kraftstoff	Kraftstoff nachfüllen
	Kraftstofffilter verstopft	Kraftstofffilter reinigen
	Zündkerze defekt	Zündkerze überprüfen
	Anderes Problem	Wenden Sie sich bitte an eine Fachwerkstatt
Der Blatt bewegt sich nicht	Keilriemen nicht gespannt oder defekt	Keilriemen nachspannen oder wechseln
Motor bringt zu wenig Leistung	Luftfilter verschmutzt	Luftfilter reinigen oder auswechseln
	Anderes Problem	Wenden Sie sich bitte an eine Fachwerkstatt
	Zu hohem Vorschub	Mit geringerem Vorschub schneiden
	Sägeblatt ist stumpf	Sägeblatt mit 10-15 Schnitten in Kalksandstein nachschärfen
	Sägeblatt abgenutzt	Sägeblatt erneuern
	Falsches Diamantblatt für den zu schneidenden Werkstoff	Diamantblatt wechseln
Kein Wasser am Sägeblatt	Wasserstand zu niedrig	Wasser nachfüllen
	Leitungssystem verstopft	Leitungssystem reinigen
	Pumpe funktioniert nicht	<ul style="list-style-type: none"> • Pumpenantrieb prüfen • Pumpe wechseln

7.3 Ersatzteilbestellung

Bei der Bestellung von Ersatzteilen sind immer die folgenden Informationen anzugeben:

- Seriennummer (bestehend aus neun Ziffern)
- Ersatzteil Nr.
- Genaue Bezeichnung
- Stückzahl
- Genaue postalische Anschrift
- Bitte gewünschte Versandart genau angeben.

Wird keine Versandart vorgeschrieben, so wird die für uns sinnvollste Art, welche nicht unbedingt die schnellste ist, gewählt.

Genaue Informationen vermeiden Probleme und Versandfehler.

In Zweifelsfällen, schicken Sie uns das fehlerhafte Teil zurück. Wenn das Teil noch unter die Gewährleistung fallen, muss es uns zurückgeschickt werden.

Ersatzteile für den Motor müssen direkt beim Hersteller oder bei nächstem Vertragshändler bestellt werden: So können Sie Zeit und Geld sparen!

Diese Maschine wurde hergestellt von Saint-Gobain Abrasives S.A.:

190, Bd. J. F. Kennedy
L-4930 BASCHARAGE
Grand-duché de Luxembourg
Tel. : 00352-50401-1
Fax : 00352-501633
<http://www.construction.norton.eu>
e-mail : sales.nlx@saint-gobain.com

Ersatzteile, Sägeblätter und technische Beratung können Sie auch bei lokalen Vertragshändlern erhalten.

SAINT-GOBAIN ABRASIVES NV/SA
INDUSTRIELAAN 129
1070 ANDERLECHT/BRUSSEL
BELGIUM
TEL: +32 (0)2 267 21 00
FAX: +32 (0)2 267 84 24

SAINT-GOBAIN ABRASIVES, S.R.O.
POČERNICKÁ 272/96, MALEŠICE
108 00 PRAHA 10
CZECH REPUBLIC
TEL: +420 255 719 326
FAX: +420 255 719 321

SAINT-GOBAIN ABRASIVES A/S
ROBERT JACOBSENS VEJ 62A
2300 KØBENHAVN S
DENMARK
TEL: +45 4675 5244

PO BOX 643706
FORTUNE TOWER OFFICE 2106
JLT BLOCK C
(NEXT TO METRO STATION)
JUMEIRA LAKE TOWER, DUBAI
UNITED ARAB EMIRATES
TEL: +971 4 431 5154
FAX: +971 4 431 5434

SAINT-GOBAIN ABRASIFS
RUE DE L'AMBASSADEUR - B.P.8
78 702 CONFLANS CEDEX
FRANCE
TEL: +33 (0)1 34 90 40 00
FAX: +33 (0)1 39 19 89 56

SAINT-GOBAIN ABRASIVES GMBH
BIRKENSTRASSE 45-49
D-50389 WESSELING
GERMANY
TEL: +49 (0) 2236 703-1
+49 (0) 2236 8996-0
+49 (0) 2236 8911-0
FAX: +49 (0) 2236 703-367
+49 (0) 2236 8996-10
+49 (0) 2236 8911-30

FÜR DEN FACHHANDEL
ÖSTERREICH
TEL: +43 (00) 662 430 076

SAINT-GOBAIN ABRASIVES KFT.
1225 BUDAPEST
BÁNYALÉG U. 60/B.
HUNGARY
TEL: +36 1 371 22 50
FAX: +36 1 371 22 55

SAINT-GOBAIN ABRASIVI S.P.A
VIA PER CESANO BOSCONI 4
I-20094 CORSICO MILANO
ITALY
TEL: +39 02 44 851
FAX: +39 02 44 78 266

SAINT-GOBAIN ABRASIVES S.A.
190 RUE J.F. KENNEDY
L-4930 BASCHARAGE
GRAND DUCHE DE LUXEMBOURG
TEL: +352 50 401 1
FAX: +352 50 16 33
NO. VERT (FRANCE) 0800 906 903

SAINT-GOBAIN ABRASIFS, S.A.
2 ALLÉE DES FIGUIERS
AIN SEBAË - CASABLANCA
MOROCCO
TEL: +212 5 22 66 57 31
FAX: +212 5 22 35 09 65

SAINT-GOBAIN ABRASIVES BV
GROENLOSEWEG 28
7151 HW EIBERGEN
P.O. BOX 10
7150 AA EIBERGEN
THE NETHERLANDS
TEL: +31 545 466466
FAX: +31 545 474605

SAINT-GOBAIN ABRASIVES AS
POSTBOKS 11, ALNABRU,
0614 OSLO
BROBEKKVEIEN 84,
0582 OSLO
NORWAY
TEL: +47 63 87 06 00
FAX: +47 63 87 06 01

SAINT-GOBAIN HPM POLSKA SP. Z O.O.
UL. NORTON 1
62-600 KOŁO
POLAND
TEL: +48 63 26 17 100
FAX: +48 63 27 20 401

SAINT-GOBAIN ABRASIVOS, L. DA
ZONA INDUSTRIAL DA MAIA
I-SECTOR VIII, NO. 122
APARTADO 6050
4476 - 908 MAIA
PORTUGAL
TEL: +351 229 437 940
FAX: +351 229 437 949

SAINT-GOBAIN GLASS
BUSINESS UNIT ABRASIVI
PUNCT DE LUCRU: LOC.VETIS, JUD.
SATU MARE 447355
STR. CAREIULUI 11
PARC INDUSTRIAL RENOVATIO
ROMANIA
TEL: 0040-261-839.709
FAX: 0040-261-839.710

SG HPM RUS
58, F. ENGELS STR.
STROENIE 2
105082 MOSCOW
RUSSIA
TEL: +74 955 408 355
FAX: +74 959 373 224

SAINT-GOBAIN
ABRASIVES (PTY) LTD
2 MONTEER ROAD
ISANDO 1600
P.O. BOX 67
SOUTH AFRICA
TEL: +27 11 961 2000
FAX: +27 11 961 2184/5

SAINT-GOBAIN ABRASIVOS, S.A.
CTRA. DE GUIPÚZCOA, KM. 7,5
E-31195 BERRIOPLANO (NAVARRA)
SPAIN
TEL: +34 948 306 000
FAX: +34 948 306 042

SAINT-GOBAIN ABRASIVES AB
BOX 495
SE-191 24 SOLLENTUNA
SWEDEN
TEL: +46 8 580 881 00
FAX: +46 8 580 881 01

SAINT-GOBAIN INOVATIF
MALZEMELER VE AŞINDIRICI
SAN. TIC. A.Ş.
GOLD PLAZA, ALTAY ÇEŞME
MAHALLESİ, ÖZ SOKAK, NO:19/16
34843 MALTEPE-ISTANBUL,
TURKEY
TEL: 0090-216-217 12 50
FAX: 0090-216-442 40 74

SAINT-GOBAIN ABRASIVES LTD.
DOXEY RD
STAFFORD
ST16 1EA
UNITED KINGDOM
TEL: +44 1785 222 000
FAX: +44 1785 213 487

www.construction.norton.eu

Saint-Gobain Abrasives

190, Bd. J. F. Kennedy
L-4930 BASCHARAGE
LUXEMBOURG

Tel: ++352 50401-1

Fax: ++352 501633

e-mail: sales.nlx@saint-gobain.com