

# CHW

## SPARE PART LIST



**NORTON**  
SAINT-GOBAIN®

**clipper®**

## TYPE :

S = Spare part

W = Wear part

NA = Not Available

The kits of spare parts contain all screws and bolts and the components referring itself to it.

Screws and bolts is component of standard assembly, which you can easily find at all the retailers of standard components of assembly.

All the components of standard assembly are of a quality grade 8.8.

We recommend not to use a quality grade lower than 8.8 for all the standard components of assembly.

The parts of replacements CLIPPER must always be used.

The wearing parts have one lifetime limited in time because of a normal use of the machine. This lifetime strongly depends on the intensity of use of the machine. The wearing parts are to be maintained, use and to change if necessary according to the indications of manufacturing.

A wear because of normal use of the machine does not give the right to a warranty.

The components NA (Not Available) are not available in spare part.

## TYPE :

S = Pièce de rechange

W = Pièce d'usure

NA = Non disponible

Les kits de pièces détachées contiennent toute la visserie et les composants s'y rapportant.

La visserie est un composant d'assemblage standard, que vous pouvez facilement trouver chez tous les détaillants de composants d'assemblage standards.

Tous les composants d'assemblage standard sont d'une classe de qualité 8.8.

Nous recommandons de ne pas utiliser une classe de qualité inférieure à 8.8 pour tous les composants d'assemblage standards.

Les pièces de remplacements CLIPPER doivent toujours être utilisées.

Les pièces d'usure ont une durée de vie limitée dans le temps du fait d'une utilisation normale de la machine. Cette durée de vie dépend fortement de l'intensité d'utilisation de la machine. Les pièces d'usure sont à entretenir, à utiliser et le cas échéant à changer selon les indications du fabricant.

Une usure du fait de l'utilisation normale de la machine ne donne pas droit à une garantie.

Les composants NA (Not Available) ne sont pas disponibles en pièce de rechange.

## TYP:

S = Ersatzteile

W = Verschleißteile

NA = Nicht verfügbar

Die Sätze von Ersatzteilen sich enthalten die ganze Schraubenfabrik und die darauf beziehenden Bestandteile.

Die Schraubenfabrik ist ein Standardzusammensetzungsbestandteil, den Sie leicht bei allen Standardeinzelhändler von Zusammensetzungsbestandteilen finden können.

Alle Standardzusammensetzungsbestandteile sind von einer Qualitätsklasse 8.8.

Wir empfehlen, keine Qualitätsklasse unter 8.8 für alle Standardzusammensetzungsbestandteile zu benutzen.

Die CLIPPER-Austauschstücke müssen immer benutzt werden.

Die Abnutzungsstücke haben eine Lebensdauer, die in der Zeit wegen einer normalen Benutzung der Maschine begrenzt ist. Diese Lebensdauer hängt stark von der Intensität der Benutzung der Maschine ab.

Die Abnutzungsstücke sind zu unterhalten, und gegebenenfalls zu benutzen nach herstellenden Hinweisen zu wechseln. Eine Abnutzung wegen der normalen Benutzung der Maschine gibt einer Garantie kein Recht.

Die Bestandteile NA (Not Available), sind in Ersatzteil nicht verfügbar.

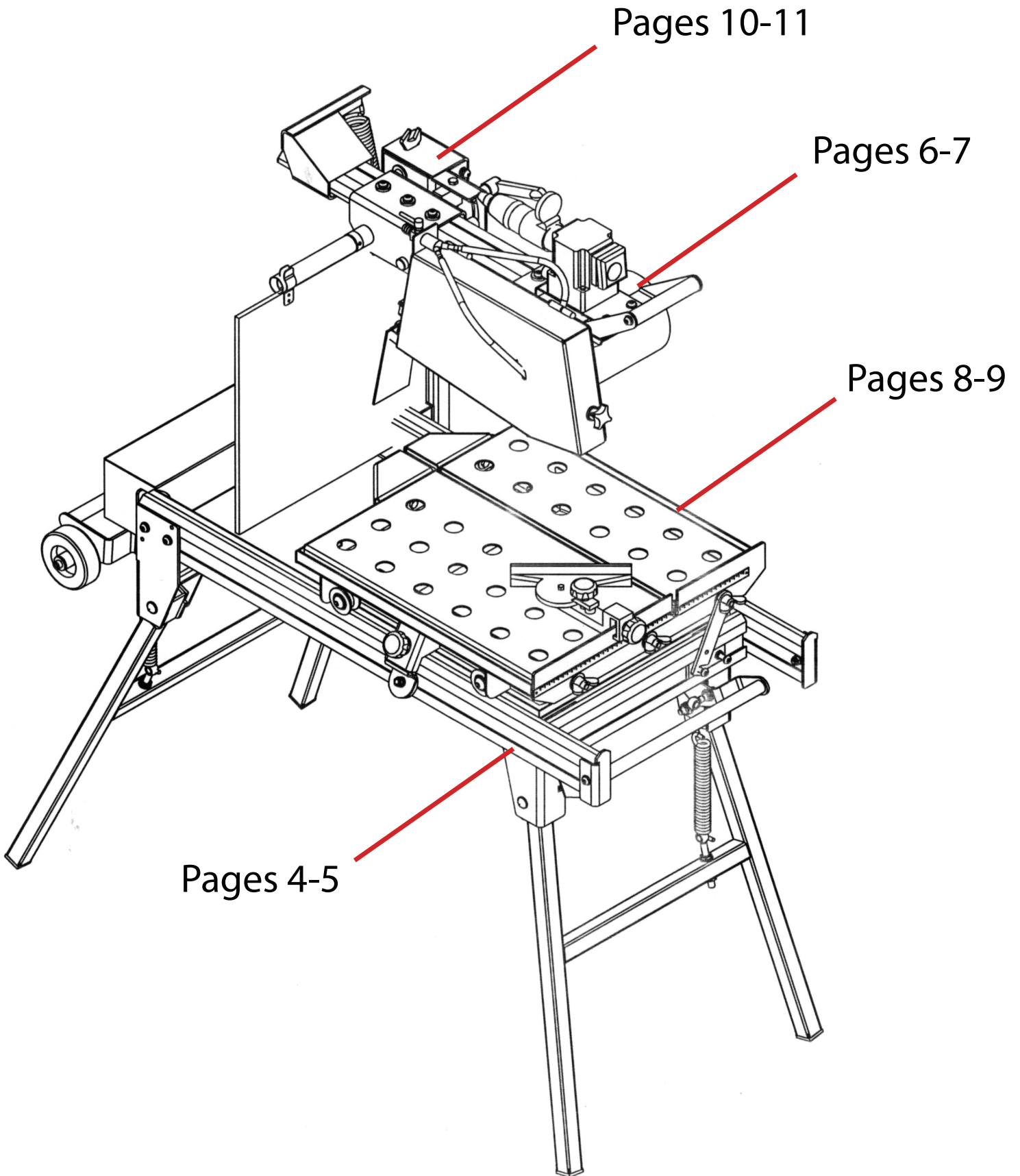

# Main frame / Châssis principal / Rahmen

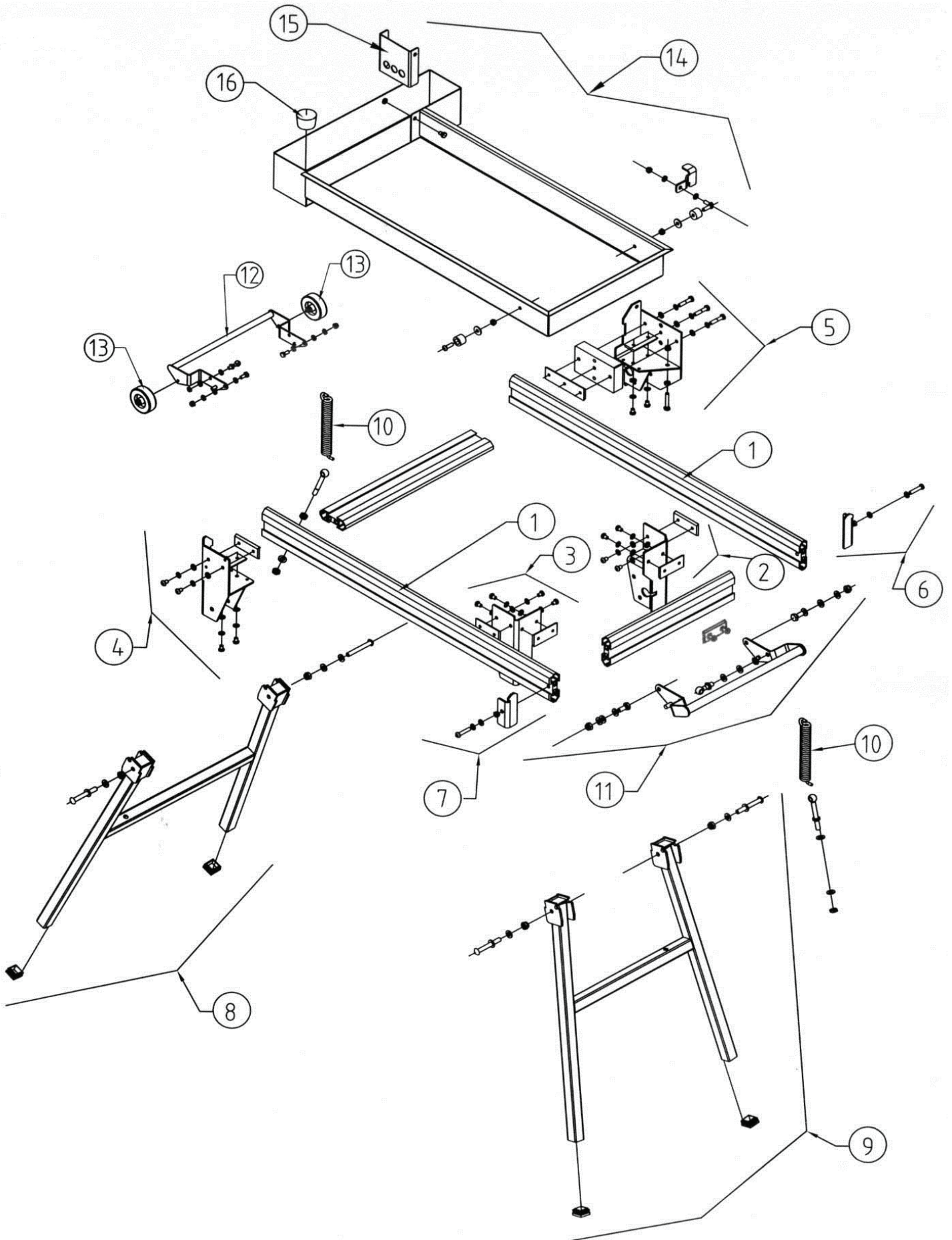

POS.	DESCRIPTION	DESCRIPTION	BESCHREIBUNG	QTY	REF	TYP
1	Rail 600mm	Rail 600mm	Schiene 600mm	1	310007281	W
2	Front right corner compl.	Coin avant droit complet	Vorder rechts Ecke	1	310007282	S
3	Front left corner compl.	Coin avant gauche complet	Vorder links Ecke	1	310007283	S
4	Rear left corner compl.	Coin arrière gauche complet	Hinter rechts Ecke	1	310007284	S
5	Rear right corner compl.	Coin arrière droit complet	Hinter links Ecke	1	310007285	S
6	Cart stop front left	Butée chariot avant droit complet	Vorder rechts Laufwagenanschlag kompl.	1	310007286	S
7	Cart stop front right	Butée chariot avant gauche complet	Vorder links Laufwagenanschlag kompl.	1	310007287	S
8	Rear foot compl.	Pied arrière complet	Vorderfuß kompl.	1	310007288	S
9	Front foot compl.	Pied avant complet	Hinterfuß kompl.	1	310007289	S
10	Spring foot	Ressort de pied	Fußfeder	1	310002114	S
11	Front handle compl.	Poignée avant complète	Vorderer Griff kompl.	1	310007290	S
12	Rear handle compl.	Poignée arrière complète	Hinterer Griff kompl.	1	310007291	S
13	Transport wheel	Roue de transport	Transportrad	1	310002190	S
14	Water tray compl.	Bac à eau complet	Wasserbehälter kompl.	1	310007292	S
15	Pump tank valve compl.	Clapet bac de pompe compl.	Pumpebehälter Klappe kompl.	1	310007293	S
16	Drain plug	Bouchon de vidange	Wasserablass Stopfen	1	310004776	S
	Lateral extension	Extension latérale	Lateral Dehnung	1	310007579	S

# Cutting head / Tête de coupe / Schüsselkopf

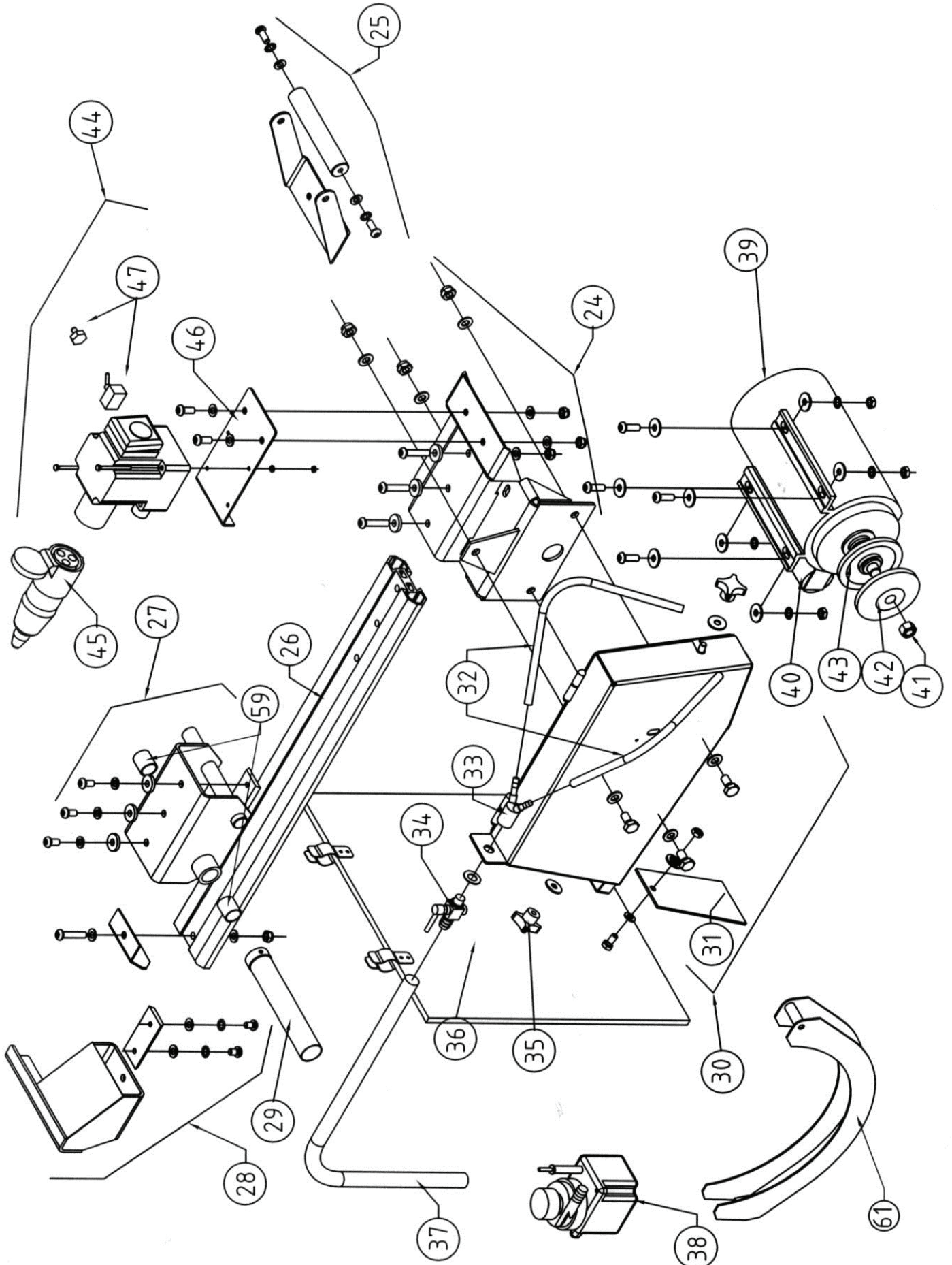

POS.	DESCRIPTION	DESCRIPTION	BESCHREIBUNG	QTY	REF	TYP
24	Motor holder + fixing screws	Support moteur + visserie de fixation	Motor Träger + Schrauben	1	310007299	S
25	Machine handle	Poignée de machine	Griff Maschine	1	310007300	S
26	Head profil	Profil de tête	Kopfprofil	1	310007301	S
27	Head pivot compl.	Pivot de tête complet	Drehkopf	1	310007302	S
28	Spring console	Ressort de console	Konsolefeder	1	310007303	S
29	Curtain holder	Support rideau	Spritzschutz Träger	1	310007304	S
30	Blade guard	Carter complet	Blattschutz kompl.	1	310007305	S
31	Guard flap	Bavette de carter	Blattschutzlappen	1	310007306	W
32	Water nozzles	Busette d'arrosage	Wasserverteilerrohre	1	310002235	W
33	Y distributor	Raccord Y	Y Verteiler	1	310004233	W
34	Water tap	Robinet	Hahn	1	310004262	W
35	Guard knob	Bouton de fermeture	Schließungsknopf	1	310005605	S
36	Curtain	Rideau	Spritzschutz	1	310007307	W
37	Water hose	Tuyau d'eau	Wasserrohr	1	310002069	W
38	Water pump 230V	Pompe à eau 230V	Wasserpumpe 230V	1	310004389	W
39	Motor 230V	Moteur électrique 230V	Elektrisches Motor 230V	1	310064406	S
40	Capacitor 230V	Condensateur 230V	Konsensator 230V	1	310004330	S
41	Nut for blade shaft	Ecrou de serrage arbre de meule	Blattswelle Festspannmutter	1	310004393	S
42	Mobile flange	Flasque mobile	Loser Flansch	1	310004394	S
43	Fixed flange	Flasque fixe	Fester Flansch	1	310004395	S
44	Switch 230V	Interrupteur 230V	Schalter 230V	1	310007308	W
45	Socket	Prise femelle	Stecker	1	310004392	W
46	Switch console	Console interrupteur	Schalterkonsole	1	310007309	S
47	Water pump switch	Interrupteur de pompe à eau	Wasserpumpe Schalter	1	310002151	W
59	Wear ring (set of 2)	Bague d'usure (jeu de 2)	Verschleißring (Satz von 2)	1	310005129	W
61	Protection blade	Protège lame	Blattschutz	1	310007396	S

# Table / Table / Tisch

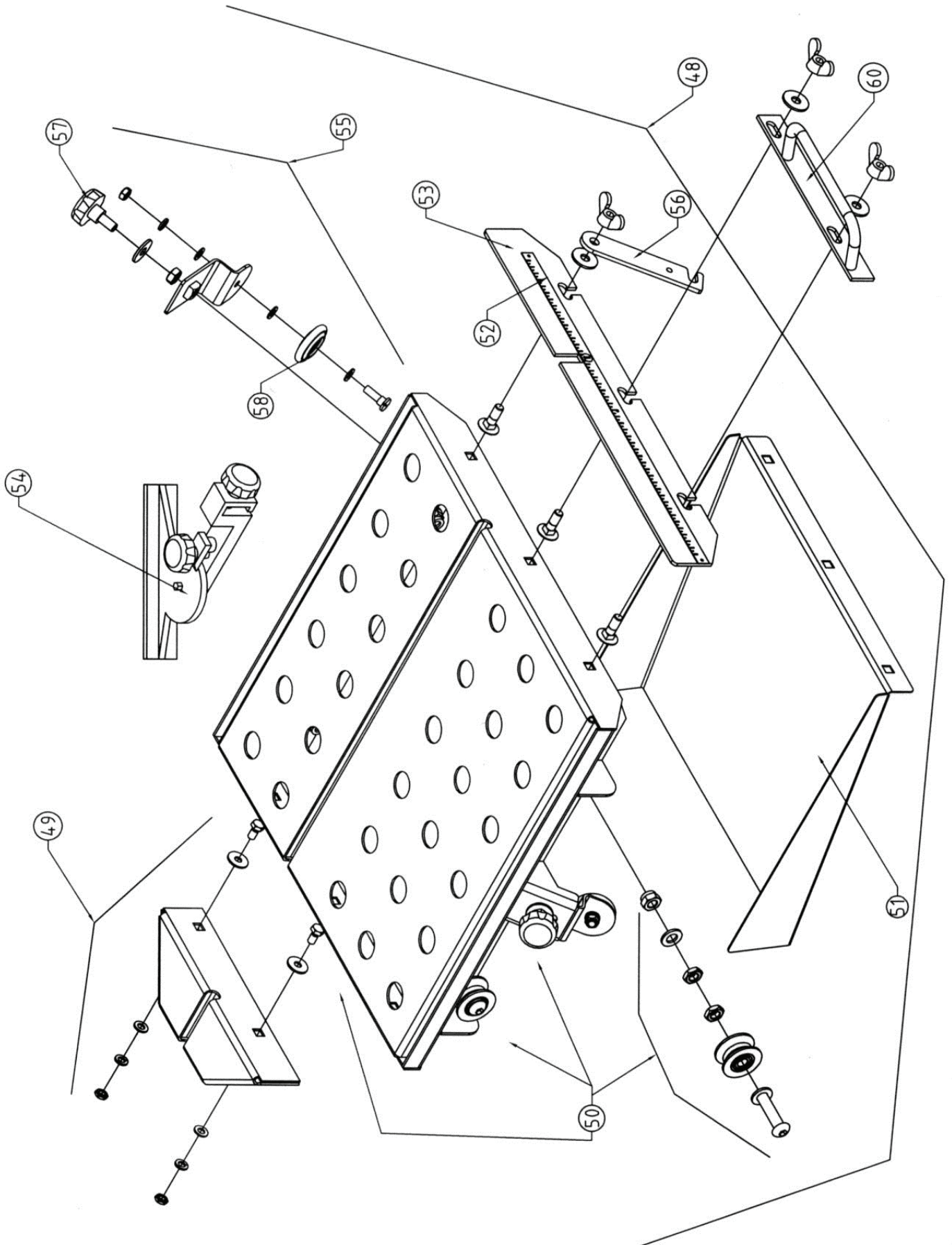

POS.	DESCRIPTION	DESCRIPTION	BESCHREIBUNG	QTY	REF	TYP
48	Conveyor cart compl.	Chariot complet	Laufwagen kompl.	1	310007310	S
49	Cart extension 600mm	Rallonge 600mm	Tischverlängerung 600mm	1	310007311	S
50	Cart wheel (Set of 4)	Roulettes (jeu de 4)	Rädchen (Satz von 4)	1	310007312	W
51	Water collector	Récupérateur d'eau	Wasserrekuperator	1	310007313	S
52	Scale	Règle graduée	Skala	1	310002143	S
53	Back stop	Butée de matériau	Baustoffanschlag	1	310007314	W
54	Cutting guide	Guide de coupe	Schnittführung	1	310005685	W
55	Anti-tipping device compl.	Système anti-basculement complet	Stabilisierungssystem	1	310007368	S
56	Cart blocking device	Blocage chariot	Tischblockierung	1	310007369	S
57	Blocking knob	Bouton de blocage	Blockierungsknopf	1	310007315	S
58	Anti-tipping sheave	Roue anti-basculement	Stabilisierungsrolle	1	310002332	W
60	Cart handle	Poignée chariot	Laufwagen Griff	1	310007394	S

# Gallows Cutting head / Potence tête de coupe / Arm Schneidkopf

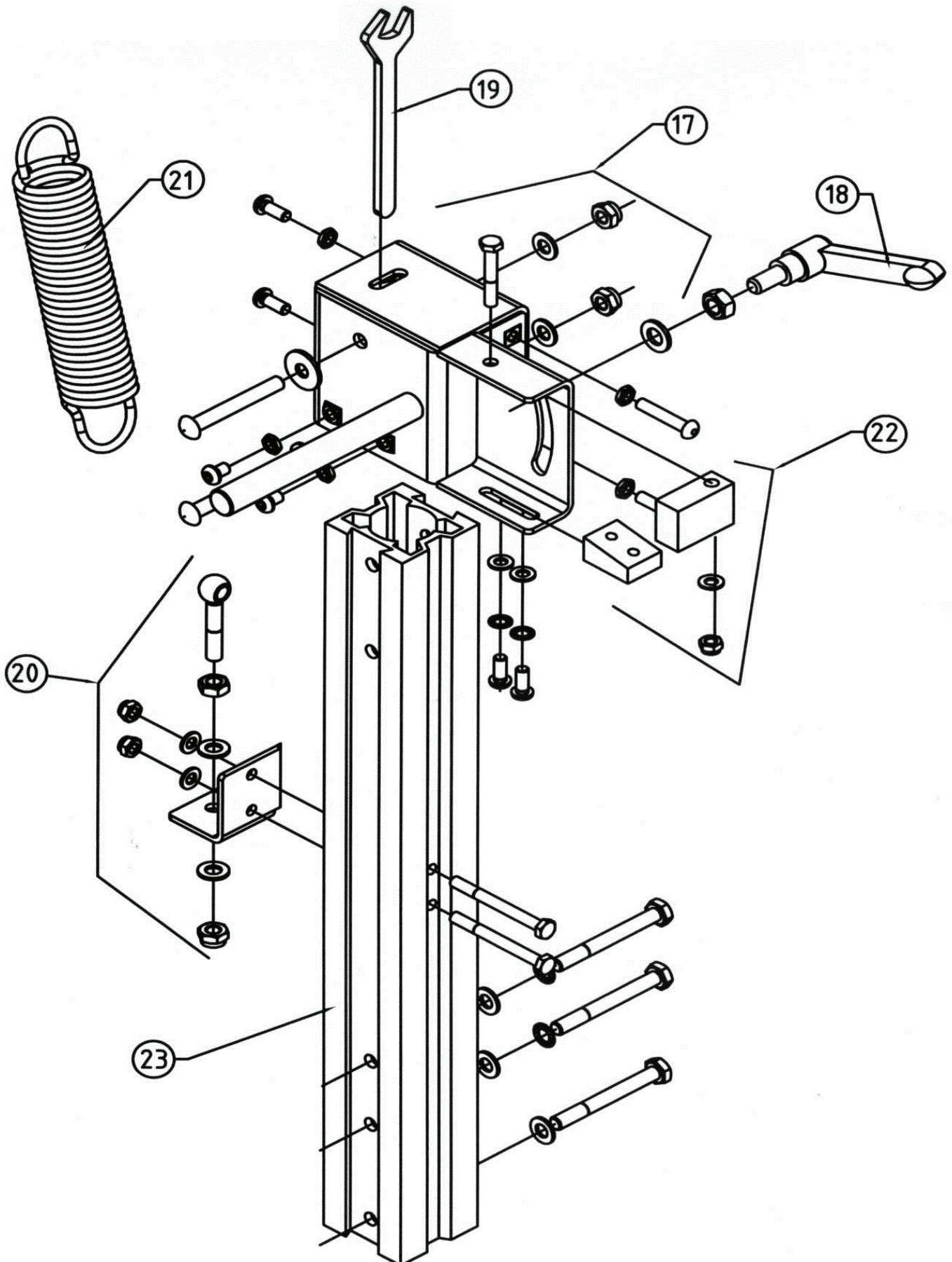

POS.	DESCRIPTION	DESCRIPTION	BESCHREIBUNG	QTY	REF	TYP
17	Upper arm console	Console supérieure de potence complète	Arm obere Halterung kompl.	1	310007295	S
18	Indexable blocking handgrip	Poignée indexable	Blockierungsgriff	1	310006528	S
19	Wrench 19mm	Clé 19mm	Schlüssel 19mm	1	310004053	S
20	Spring fixation	Attache de ressort complète	Befestigungsfeder kompl.	1	310007296	S
21	Spring for head	Ressort de tête	Kopffeder	1	310002252	S
22	Head stops assy.	Ensemble butées de tête complet	Kopfanschlage Satz	1	310007297	S
23	Gallows + fixing screws	Potence + visserie de fixation	Arm + Schrauben	1	310007298	S

SAINT-GOBAIN ABRASIVES NV/SA  
INDUSTRIELAAN 129  
1070 ANDERLECHT : BRUSSEL  
BELGIUM  
TEL: +32 2 267 21 00  
FAX: +32 2 267 84 24

SAINT-GOBAIN ABRASIVES, S.R.O.  
VINOHRADSKÁ 184  
130 52 PRAHA 3  
CZECH REPUBLIC  
TEL: +420 267 132 026  
+420 267 132 029  
FAX: +420 267 132 021-2

SAINT-GOBAIN ABRASIVES A/S  
ROBERT JACOBSENS VEJ 62A  
2300 KØBENHAVN S  
DENMARK  
TEL: +45 4675 5244

PO BOX 643706  
FORTUNE TOWER OFFICE 2106  
JLT BLOCK C  
(NEXT TO METRO STATION)  
JUMEIRA LAKE TOWER, DUBAI  
UNITED ARAB EMIRATES  
TEL: +971 4 431 5154  
FAX: +971 4 431 5434

SAINT-GOBAIN ABRASIFS  
RUE DE L'AMBASSADEUR - B.P.8  
78 702 CONFLANS CEDEX  
FRANCE  
TEL: +33 (0)1 34 90 40 00  
FAX: +33 (0)1 39 19 89 56

SAINT-GOBAIN ABRASIVES GMBH  
BIRKENSTRASSE 45-49  
D-50389 WESSELING  
GERMANY  
TEL: +49 (0) 2236 703-1  
+49 (0) 2236 8996-0  
+49 (0) 2236 8911-0  
FAX: +49 (0) 2236 703-367  
+49 (0) 2236 8996-10  
+49 (0) 2236 8911-30

FÜR DEN FACHHANDEL ÖSTERREICH  
TEL: +43 (00) 662 430 076

SAINT-GOBAIN ABRASIVES KFT.  
1225 BUDAPEST  
BÁNYALÉG U. 60/B.  
HUNGARY  
TEL: +36 1 371 22 50  
FAX: +36 1 371 22 55

SAINT-GOBAIN ABRASIVI S.P.A  
VIA PER CESANO BOSCONI 4  
I-20094 CORSICO MILANO  
ITALY  
TEL: +39 02 44 851  
FAX: +39 02 44 78 266

SAINT-GOBAIN ABRASIVES S.A.  
190 RUE J.F. KENNEDY  
L-4930 BASCHARAGE  
GRAND DUCHE DE LUXEMBOURG  
TEL: +352 50 401 1  
FAX: +352 50 16 33  
NO. VERT (FRANCE) 0800 906 903

SAINT-GOBAIN ABRASIFS, S.A.  
2 ALLÉE DES FIGUIERS  
AIN SEBAË - CASABLANCA  
MOROCCO  
TEL: +212 5 22 66 57 31  
FAX: +212 5 22 35 09 65

SAINT-GOBAIN ABRASIVES BV  
GROENLOSEWEG 28  
7151 HW EIBERGEN  
P.O. BOX 10  
7150 AA EIBERGEN  
THE NETHERLANDS  
TEL: +31 545 466466  
FAX: +31 545 474605

SAINT-GOBAIN ABRASIVES AS  
POSTBOKS 11, ALNABRU,  
0614 OSLO  
BROBEKKVEIEN 84,  
0582 OSLO  
NORWAY  
TEL: +47 63 87 06 00  
FAX: +47 63 87 06 01

SAINT-GOBAIN HPM POLSKA SP. Z O.O.  
UL. TORUŃSKA 239/241  
62-600 KOŁO  
POLAND  
TEL: +48 63 26 17 100  
FAX: +48 63 27 20 401

SAINT-GOBAIN ABRASIVOS, L. DA  
ZONA INDUSTRIAL DA MAIA  
I-SECTOR VIII, NO. 122  
APARTADO 6050  
4476 - 908 MAIA  
PORTUGAL  
TEL: +351 229 437 940  
FAX: +351 229 437 949

SAINT-GOBAIN GLASS  
BUSINESS UNIT ABRASIVI  
PUNCT DE LUCRU: LOC.VETIS,JUD.  
SATU MARE 447355  
STR. CAREIULUI 11  
PARC INDUSTRIAL RENOVATIO  
ROMANIA  
TEL: +40 261 839 709  
FAX: +40 261 839 710

SG HPM RUS  
58, F. ENGELS STR.  
STROENIE 2  
105082 MOSCOW  
RUSSIA  
TEL: +74 955 408 355  
FAX: +74 959 373 224

SAINT-GOBAIN  
ABRASIVES (PTY) LTD  
2 MONTEER ROAD  
ISANDO 1600  
P.O. BOX 67  
SOUTH AFRICA  
TEL: +27 11 961 2000  
FAX: +27 11 961 2184/5

SAINT-GOBAIN ABRASIVOS, S.A.  
CTRA. DE GUIPÚZCOA, KM. 7,5  
E-31195 BERRIOPLANO (NAVARRA)  
SPAIN  
TEL: +34 948 306 000  
FAX: +34 948 306 042

SAINT GOBAIN ABRASIVES AB  
GÅRDSFOGDEVÄGEN 18A  
168 66 BROMMA • SVERIGE  
SWEDEN  
TEL: +46 8 580 881 00  
FAX: +46 8 580 881 01

SAINT-GOBAIN ABRASIVES  
MUEYYETZADE MAH.  
GALIPDEDE CAD. NO:99, KAT:3  
34425 BEYOGLU-ISTANBUL-TURKEY  
TEL: 0090-212-245 85 21  
FAX: 0090-212-245 85 27

SAINT-GOBAIN ABRASIVES LTD.  
DOXEY RD  
STAFFORD  
ST16 1EA  
UNITED KINGDOM  
TEL: +44 1785 222 000  
FAX: +44 1785 213 487