

TR 250 H

SPARE PART LIST



NORTON
SAINT-GOBAIN®

clipper®

TYPE :

S = Spare part
W = Wear part
NA = Not Available

The kits of spare parts contain all screws and bolts and the components referring itself to it.
Screws and bolts is component of standard assembly, which you can easily find at all the retailers of standard components of assembly.

All the components of standard assembly are of a quality grade 8.8.

We recommend not to use a quality grade lower than 8.8 for all the standard components of assembly.

The parts of replacements CLIPPER must always be used.

The wearing parts have one lifetime limited in time because of a normal use of the machine. This lifetime strongly depends on the intensity of use of the machine. The wearing parts are to be maintained, use and to change if necessary according to the indications of manufacturing.

A wear because of normal use of the machine does not give the right to a warranty.

The components NA (Not Available) are not available in spare part.

TYPE :

S = Pièce de rechange
W = Pièce d'usure
NA = Non disponible

Les kits de pièces détachées contiennent toute la visserie et les composants s'y rapportant.

La visserie est un composant d'assemblage standard, que vous pouvez facilement trouver chez tous les détaillants de composants d'assemblage standards.

Tous les composants d'assemblage standard sont d'une classe de qualité 8.8.

Nous recommandons de ne pas utiliser une classe de qualité inférieure à 8.8 pour tous les composants d'assemblage standards.

Les pièces de remplacements CLIPPER doivent toujours être utilisées.

Les pièces d'usure ont une durée de vie limitée dans le temps du fait d'une utilisation normale de la machine. Cette durée de vie dépend fortement de l'intensité d'utilisation de la machine. Les pièces d'usure sont à entretenir, à utiliser et le cas échéant à changer selon les indications du fabricant.

Une usure du fait de l'utilisation normale de la machine ne donne pas droit à une garantie.

Les composants NA (Not Available) ne sont pas disponibles en pièce de rechange.

TYP:

S = Ersatzteile
W = Verschleißteile
NA = Nicht verfügbar

Die Sätze von Ersatzteilen sich enthalten die ganze Schraubenfabrik und die darauf beziehenden Bestandteile.

Die Schraubenfabrik ist ein Standardzusammensetzungsbestandteil, den Sie leicht bei allen Standardeinzelhändler von Zusammensetzungsbestandteilen finden können.

Alle Standardzusammensetzungsbestandteile sind von einer Qualitätsklasse 8.8.

Wir empfehlen, keine Qualitätsklasse unter 8.8 für alle Standardzusammensetzungsbestandteile zu benutzen.

Die CLIPPER-Austauschstücke müssen immer benutzt werden.

Die Abnutzungsstücke haben eine Lebensdauer, die in der Zeit wegen einer normalen Benutzung der Maschine begrenzt ist. Diese Lebensdauer hängt stark von der Intensität der Benutzung der Maschine ab.

Die Abnutzungsstücke sind zu unterhalten, und gegebenenfalls zu benutzen nach herstellenden Hinweisen zu wechseln. Eine Abnutzung wegen der normalen Benutzung der Maschine gibt einer Garantie kein Recht.

Die Bestandteile NA (Not Available), sind in Ersatzteil nicht verfügbar.



Main frame / Châssis principal / Rahmen

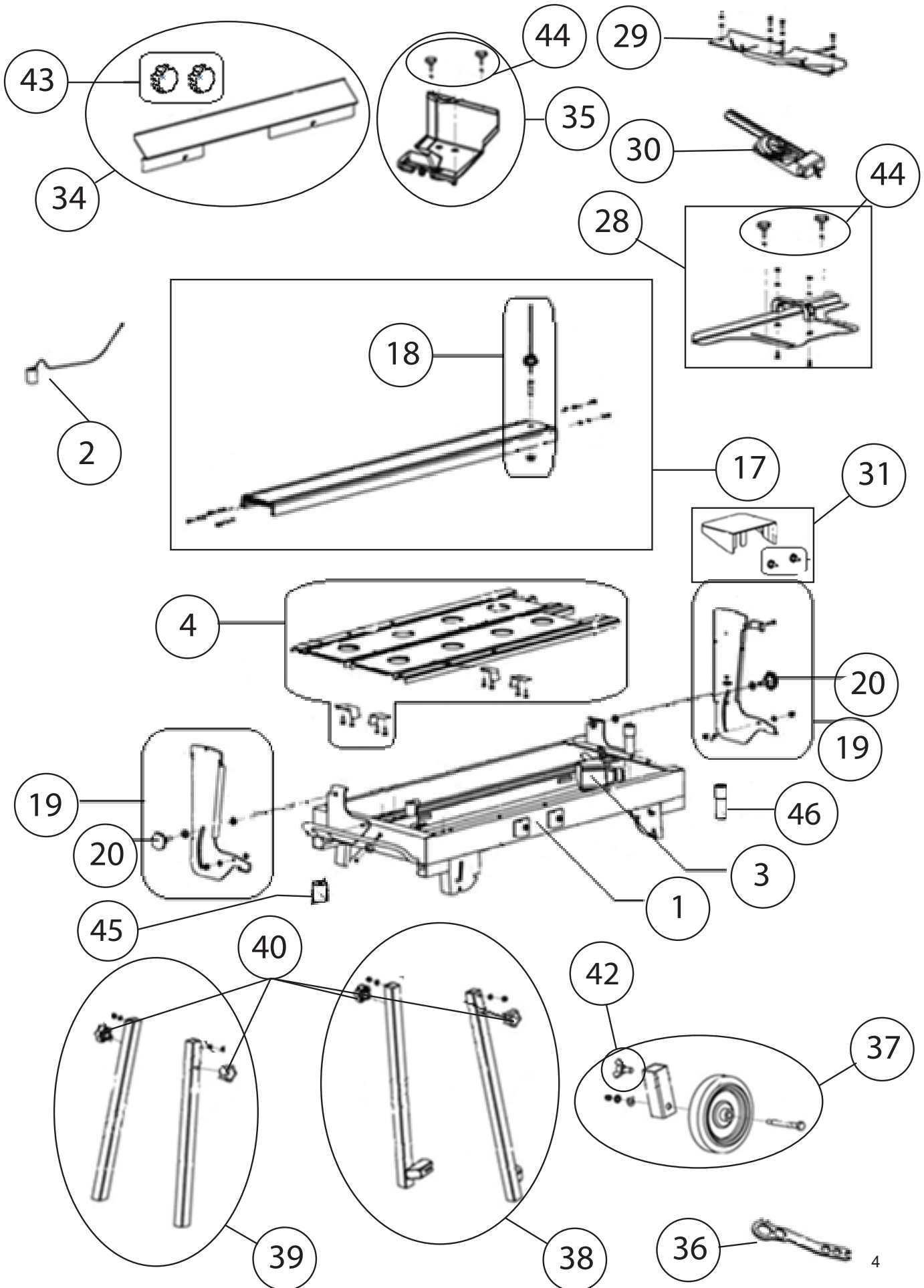

| POS. | DESCRIPTION | DESCRIPTION | BESCHREIBUNG | QTY | REF | TYPE |
|------|--|---|--|-----|-----------|------|
| 1 | Water tray kit | Kit bac à eau | Wasserwanne Satz | 1 | 310487707 | S |
| 2 | Water plug assy. kit | Kit Bouchon complet | Abläßstopfen Satz , kompl. | 1 | 510100877 | S |
| | Screw DIN 933 – M5X10 | Vis DIN 933 – M5X10 | Schraube DIN 933 – M5X10 | 1 | | |
| | Washer DIN 125 - Ø5,3 | Rondelle DIN 125 - Ø5,3 | Scheibe DIN 125 - Ø5,3 | 2 | | |
| | Nut DIN 934 - M5 | Ecrou DIN 934 - M5 | Nuss DIN 934 - M5 | 1 | | |
| 3 | Water pump | Pompe à eau 230 V | Wasserpumpe | 1 | 310004389 | W |
| 4 | Table kit | Kit table | Tisch Satz | 1 | 510100878 | S |
| | Table | Table | Tisch | 1 | | |
| | Locking system | Système de verrouillage | Verriegelung | 4 | | |
| | Nut DIN 934 - M6 | Ecrou DIN 934 - M6 | Nuss DIN 934 - M6 | 8 | | |
| | Screw DIN 933 – M6X25 | Vis DIN 933 – M6X25 | Schraube DIN 933 – M6X25 | 8 | | |
| 5 | Rubber of table (set of 2) | Caoutchouc table (jeu de 2) | Gummiauflage (Satz von 2Stk) | 1 | 510100879 | W |
| 17 | Guiding rail assy. | Rail de guidage complet | Führungsschiene Satz, kompl. | 1 | 510100930 | S |
| | Guide Rail | Rail | Schiene | 1 | | |
| | Screw DIN 933 – M5X20 | Vis DIN 933 – M5X20 | Schraube DIN 933 – M5X20 | 6 | | |
| | Washer DIN 125 - Ø5,3 | Rondelle DIN 125 - Ø5,3 | Scheibe DIN 125 - Ø5,3 | 6 | | |
| | Washer DIN 127 - W5 | Rondelle DIN 127 - W5 | Scheibe DIN 127 - W5 | 6 | | |
| 18 | Cable and hose support asy. Kit | Kit support câble et tuyau complet | Satz kabelhalter | 1 | 510100965 | S |
| | Hose support | Support câble | Kabelhalter | 1 | | |
| | Cable | Tuyau | Rohr | 1 | | |
| | Nut DIN 934 - M10 | Ecrou DIN 934 - M10 | Nuss DIN 934 - M10 | 1 | | |
| 19 | Guiding rail support assy. Kit | Kit support rail complet | Halter Führungsschiene, kompl. | 1 | 510100966 | S |
| | Support Post Plate | Montant | Stützbeitrags-Platte | 2 | | |
| | Washer DIN 125 - Ø10,5 | Rondelle DIN 125 - Ø5,3 | Scheibe DIN 125 - Ø5,3 | 2 | | |
| | Washer DIN 125 - Ø8,5 | Rondelle DIN 125 - Ø6,3 | Scheibe DIN 125 - Ø6,3 | 4 | | |
| | Nylon nut M10 | Ecrou frein M10 | Nylon mutter M10 | 1 | | |
| | Plastic washer | Rondelle plastique | Plastik scheibe | 2 | | |
| | Screw DIN 933 – M8X25 | Vis DIN 933 – M8X25 | Schraube DIN 933 – M8X25 | 2 | | |
| 20 | Knob M12X15 kit (set of 2) | Kit bouton étoile à tige filetée - M12X15 (jeu de 2) | Gewinde Feststellschraube Satz - M12X15 (satz von 2Stk) | 1 | 510100967 | S |
| 28 | Lateral guide a cut assy. Kit | Kit guide de coupe latérale complet | Seitliche Schnittführung Satz, kompl. | 1 | 310378426 | S |
| | Parallel Guide | Guide latéral | Seitenführung | 1 | | |
| | Knob | Bouchon étoile | Feststellmutter | 3 | | |
| | Washer DIN 125 - Ø5,3 | Rondelle DIN 125 - Ø5,3 | Scheibe DIN 125 - Ø5,3 | 2 | | |
| | Washer DIN 125 - Ø6,3 | Rondelle DIN 125 - Ø6,3 | Scheibe DIN 125 - Ø6,3 | 2 | | |
| | Screw DIN 933 – M6X20 | Vis DIN 933 – M6X20 | Schraube DIN 933 – M6X20 | 2 | | |
| | Nut DIN 934 - M6 | Ecrou DIN 934 - M6 | Nuss DIN 934 - M6 | 2 | | |
| 29 | Material stop assy. | Butée de matériau complet | Baustoff Anschlag, kompl. | 1 | 510100970 | S |
| | Ruler Guide | Butée de matériaux | Baustoff Anschlag | 1 | | |
| | Screw DIN 933 – M6X15 | Vis DIN 933 – M6X15 | Schraube DIN 933 – M6X15 | 4 | | |
| | Washer DIN 125 - Ø6,3 | Rondelle DIN 125 - Ø6,3 | Scheibe DIN 125 - Ø6,3 | 4 | | |
| | Washer DIN 6797J - Ø6,4 | Rondelle DIN 6797J - Ø6,4 | Scheibe DIN 6797J - Ø6,4 | 4 | | |
| 30 | Angular guide a cut assy. | Guide de coupe angulaire | Schnittführung, kompl. | 1 | 310064856 | S |

Main frame / Châssis principal / Rahmen

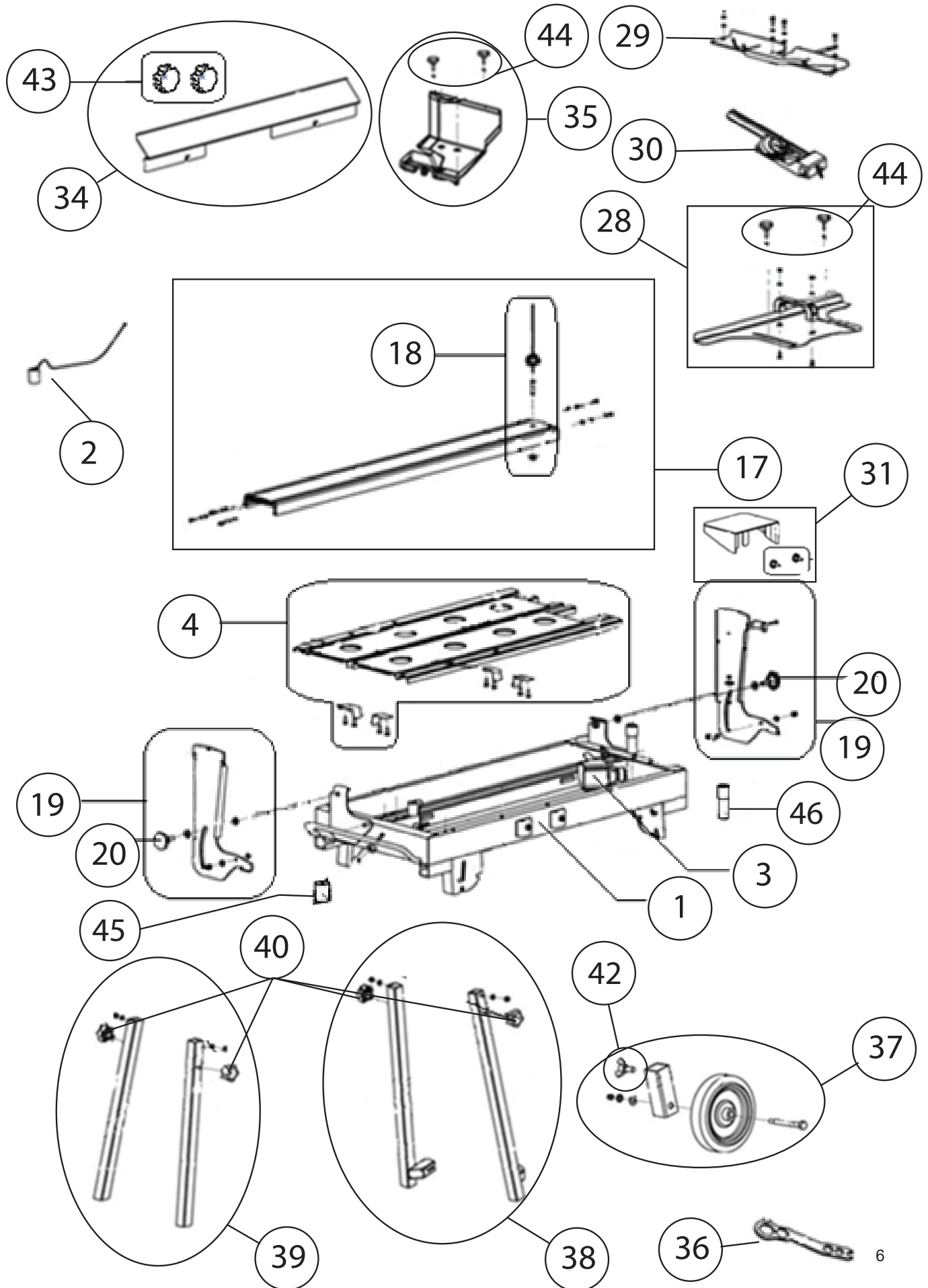

| POS. | DESCRIPTION | DESCRIPTION | BESCHREIBUNG | QTY | REF | TYPE |
|------|---|---|--|-----|-----------|------|
| 31 | Table extension assy. | Extension table complète | Ausziehtisch, kompl. | 1 | 510100971 | S |
| | Side Extension Table | Extension | Seitlicher Ausziehtisch | 1 | | |
| | Screw DIN 933 – M6X25 | Vis DIN 933 – M6X25 | Schraube DIN 933 – M6X25 | 2 | | |
| | Nut DIN 934 - M8 | Ecrou DIN 934 - M8 | Nuss DIN 934 - M6 | 2 | | |
| 34 | Lateral splash guard assy. kit | Kit bavette latérale complète | Satz Seitenspritzklappen, kompl. | 1 | 510100976 | W |
| | Knob M8X25 | Kit bouton étoile à tige fileté – M8X25 | Feststellschraube – M8X25 | 1 | | |
| 35 | Rear splash guard assy. Kit | Kit Bavette arrière complète | Satz Rückspritzklappen, kompl. | 1 | 510100977 | W |
| | Back Water Splash Guard | Bavette arrière | Rückspritzklappen | 1 | | |
| | Washer DIN 125 - Ø6,5 | Rondelle DIN 125 - Ø6,5 | Scheibe DIN 125 - Ø6,5 | 2 | | |
| | Screw DIN 316 – M6X20 | Vis DIN 316 – M6X20 | Schraube DIN 316 – M6X20 | 2 | | |
| 36 | Wrench kit | Kit clé | Satz Maulschlüssel | 1 | 310004306 | S |
| 37 | Transport wheel assy | Roue de transport complète | Transportrad kompl. | 1 | 310380137 | S |
| | Rubber Wheel Ø125mm | Roue Ø125mm | Ø125mm-Rad | 2 | | |
| | Spacer | Entretoise | Strebe | 2 | | |
| | Screw DIN 931 – M8X80 | Vis DIN 931 – M8X80 | Schraube DIN 931 – M8X80 | 2 | | |
| | Washer DIN 9021 | Rondelle DIN 9021 | Scheibe DIN 9021 | 1 | | |
| | Nut DIN316 - M8X15 | Ecrou DIN316 - M8X15 | Nuss DIN316 - M8X15 | 1 | | |
| | Washer DIN 127 - W8 | Rondelle DIN 127 - W8 | Scheibe DIN 127 - W8 | 2 | | |
| | Nut DIN 1587 - M8 | Ecrou DIN 1587 - M8 | Nuss DIN 1587 - M8 | 2 | | |
| 38 | Rear feet kit | Kit pied arrière | Frontfüsse Satz, kompl. | 1 | 310487712 | S |
| | Right Front Leg | Pied avant droit | Rechts Frontfüsse | 1 | | |
| | Left Front Leg | Pied avant gauche | Link Frontfüsse | 1 | | |
| | Knob - M8 | Bouton étoile – M8 | Feststellknopf – M8 | 2 | | |
| | Nut DIN 985 - M8 | Ecrou DIN 985 - M8 | Nuss DIN 985 - M8 | 2 | | |
| | Washer DIN 128 - Ø8,5 | Rondelle DIN 128 - Ø8,5 | Scheibe DIN 128 - Ø8,5 | 2 | | |
| 39 | Front feet kit | Kit Pied avant | Rückfüße Satz, kompl. | 1 | 310487713 | S |
| | Right Rear Leg | Pied arrière droit | Rechts Rückfüße | 1 | | |
| | Left Rear Leg | Pied arrière gauche | Linkes Rückfüße | 1 | | |
| | Knob m8 | Bouton étoile – M8 | Feststellknopf – M8 | 2 | | |
| | Nut DIN 985 - M8 | Ecrou DIN 985 - M8 | Nuss DIN 985 - M8 | 2 | | |
| | Washer DIN 128 - Ø8,5 | Rondelle DIN 128 - Ø8,5 | Scheibe DIN 128 - Ø8,5 | 2 | | |
| 40 | Knob M8 (set of 4) | Bouton étoile – M8 (jeu de 4) | Feststellknopf – M8 (satz von 4Stk) | 1 | 510100980 | S |
| 41 | Rubber of table extension | caoutchouc extension table | Ausziehtisch Gummi | 1 | 510100981 | S |
| 42 | Butterfly screw M5X12 (set of 2) | vis papillon M5X12 (jeu de 2) | Flügelschrauben M5X12 (Satz von 2Stk) | 1 | 510100982 | S |
| 43 | Knob M8X25 (set of 2) | Kit bouton étoile à tige fileté – M8X25 (jeu de 2) | Feststellschraube – M8X25 (Satz von 2Stk) | 1 | 510100983 | S |
| 44 | Screw DIN315 - M8X20 (set of 2) | VIS DIN 315 – M8X20 (jeu de 2) | Schrauben DIN 315 – M6X20 (Satz von 2Stk) | 1 | 510100984 | S |
| 45 | Plug | Bouchon | Plug | 1 | 310074715 | S |
| 46 | Overflow plug | Bouchon trop plein | Überlauf Plug | 1 | 310074716 | S |

Cutting head / Tête de coupe / Schüsselkopf

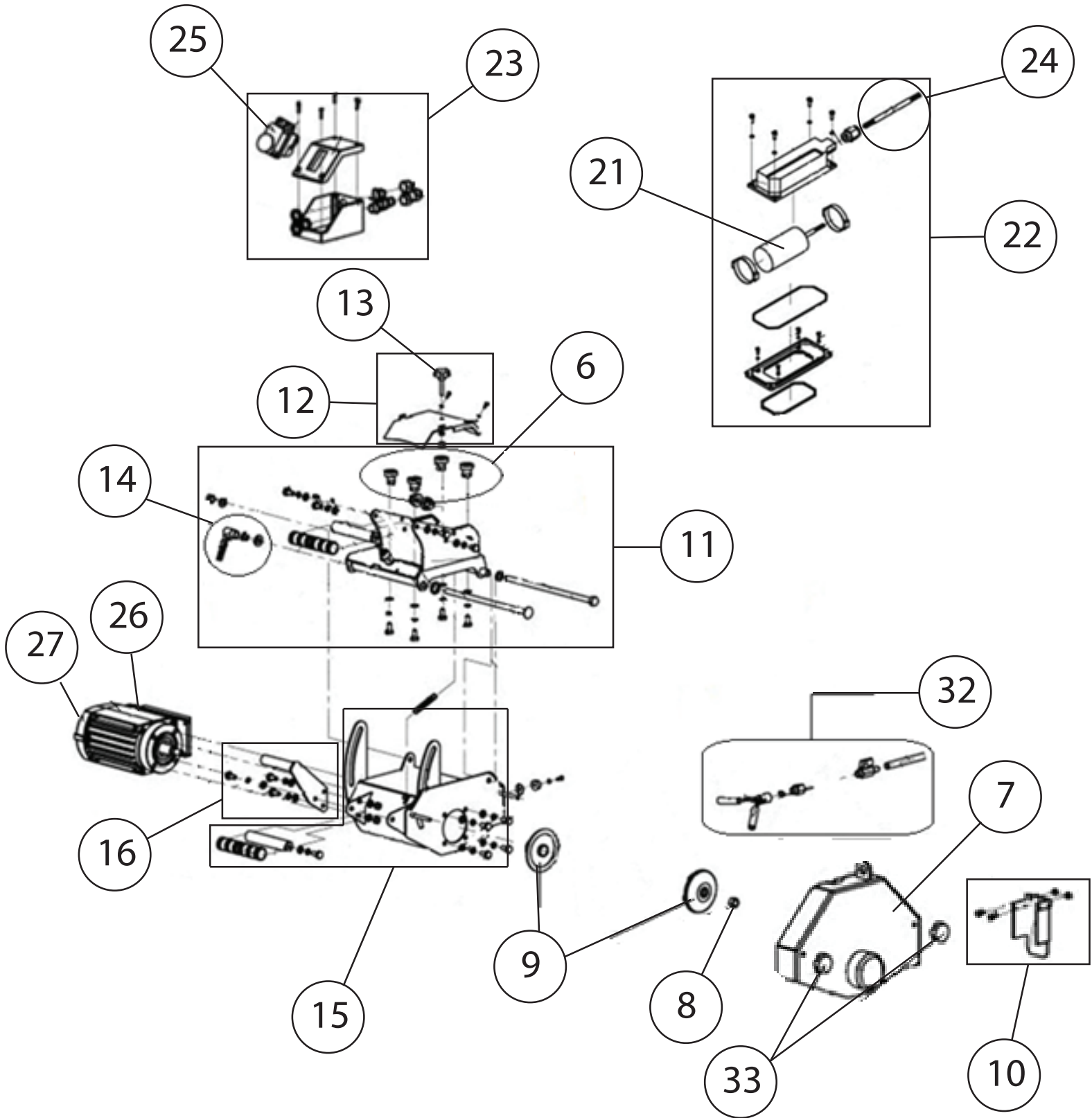

| POS. | DESCRIPTION | DESCRIPTION | BESCHREIBUNG | QTY | REF | TYPE |
|-----------|----------------------------------|---|---------------------------------------|----------|------------------|----------|
| 6 | Guiding wheel (set of 6) | Ensemble de roulette de guidage (jeu de 6) | Führungsrollen (satz von 6Stk) | 1 | 510100880 | S |
| | screw DIN 933 – M8X25 | vis DIN 933 – M8X25 | Schraube DIN 933 – M8X25 | 6 | | |
| | washer DIN 126 - Ø8,4 | rondelle DIN 126 - Ø8,4 | Scheibe DIN 126 - Ø8,4 | 6 | | |
| | washer DIN 127 - Ø8,4 | rondelle DIN 127 - Ø8,4 | Scheibe DIN 127 - Ø8,4 | 6 | | |
| 7 | Blade guard assy. | Carter de disque | Scheibegehäuse, kompl. | 1 | 510100881 | S |
| | knob M6 | bouton étoile M6 | feststellknopf M6 | 2 | | |
| 8 | Flange nut | ecrou de flasque | Flansche Mutter | 1 | 310390308 | S |
| 9 | Flange Kit | Kit flasques | Flansche Satz | 1 | 510100882 | S |
| | Fixed flange | Flasque fixe | Festflansche | 1 | | |
| | Mobile flange | Flasque mobile | Loserflansche | 1 | | |
| 10 | Splash guard assy | Bavette complète | Spritzlappen, kompl. | 1 | 510100883 | W |
| | Water Splash Guard | Bavette carter | Gehäusespritzlappen | 1 | | |
| | screw DIN 933 – M5X16 | vis DIN 933 – M5X16 | Schraube DIN 933 – M5X16 | 2 | | |
| | washer DIN 125 - Ø5,3 | rondelle DIN 125 - Ø5,3 | Scheibe DIN 125 - Ø5,3 | 4 | | |
| | nut DIN 934 - M5 | ecrou DIN 934 - M5 | Mutter DIN 934 - M5 | 2 | | |
| 11 | Cutting head support assy | Support tête de coupe complète | Schneidkopfträger, kompl. | 1 | 510100924 | S |
| | screw DIN 933 – M10X300 | vis DIN 933 – M10X300 | Schraube DIN 933 – M10X300 | 1 | | |
| | screw DIN 603 – M10X300 | vis DIN 603 – M10X300 | Schraube DIN 603 – M10X300 | 1 | | |
| | washer DIN 125 - Ø10,5 | rondelle DIN 125 - Ø10,5 | Scheibe DIN 125 - Ø10,5 | 6 | | |
| | nut DIN 985 - M10 | ecrou DIN 985 - M10 | Nuss DIN 985 - M10 | 2 | | |
| | washer DIN 127 - Ø10,5 | rondelle DIN 127 - Ø10,5 | Scheibe DIN 127 - Ø10,5 | 1 | | |
| | washer DIN 9021 - Ø10,5 | rondelle DIN 9021 - Ø10,5 | Scheibe DIN 9021 - Ø10,5 | 1 | | |
| | guiding wheel | roulette de guidage | führungsrollen | 6 | | |
| | screw DIN 933 – M8X25 | vis DIN 933 – M8X25 | Schraube DIN 933 – M8X25 | 6 | | |
| | washer DIN 126 - Ø8,4 | rondelle DIN 126 - Ø8,4 | Scheibe DIN 126 - Ø8,4 | 6 | | |
| | washer DIN 127 - Ø8,4 | rondelle DIN 127 - Ø8,4 | Scheibe DIN 127 - Ø8,4 | 6 | | |
| | handle indexing assy. | poignée indexable complète | feststellgriff, kompl. | 1 | | |
| 12 | Locking head assy. | Blocage de tête complet | Schneidkopfarretierung, kompl. | 1 | 510100925 | S |
| | screw DIN 933 – M8X25 | vis DIN 933 – M8X25 | Schraube DIN 933 – M8X25 | 4 | | |
| | nut DIN 985 - M4 | ecrou DIN 985 - M4 | Nuss DIN 985 - M4 | 2 | | |
| | washer DIN 125 - Ø8,4 | rondelle DIN 125 - Ø8,4 | Scheibe DIN 125 - Ø8,4 | 4 | | |
| 13 | Knob M6X35 | bouton étoile à tige fileté – M6X35 | Feststellschraube – M6X15 | 1 | 510100926 | S |
| 14 | Handle indexing assy. | poignée indexable complète | indexierbarer Griff, kompl. | 1 | 510100929 | S |

Cutting head / Tête de coupe / Schüsselkopf

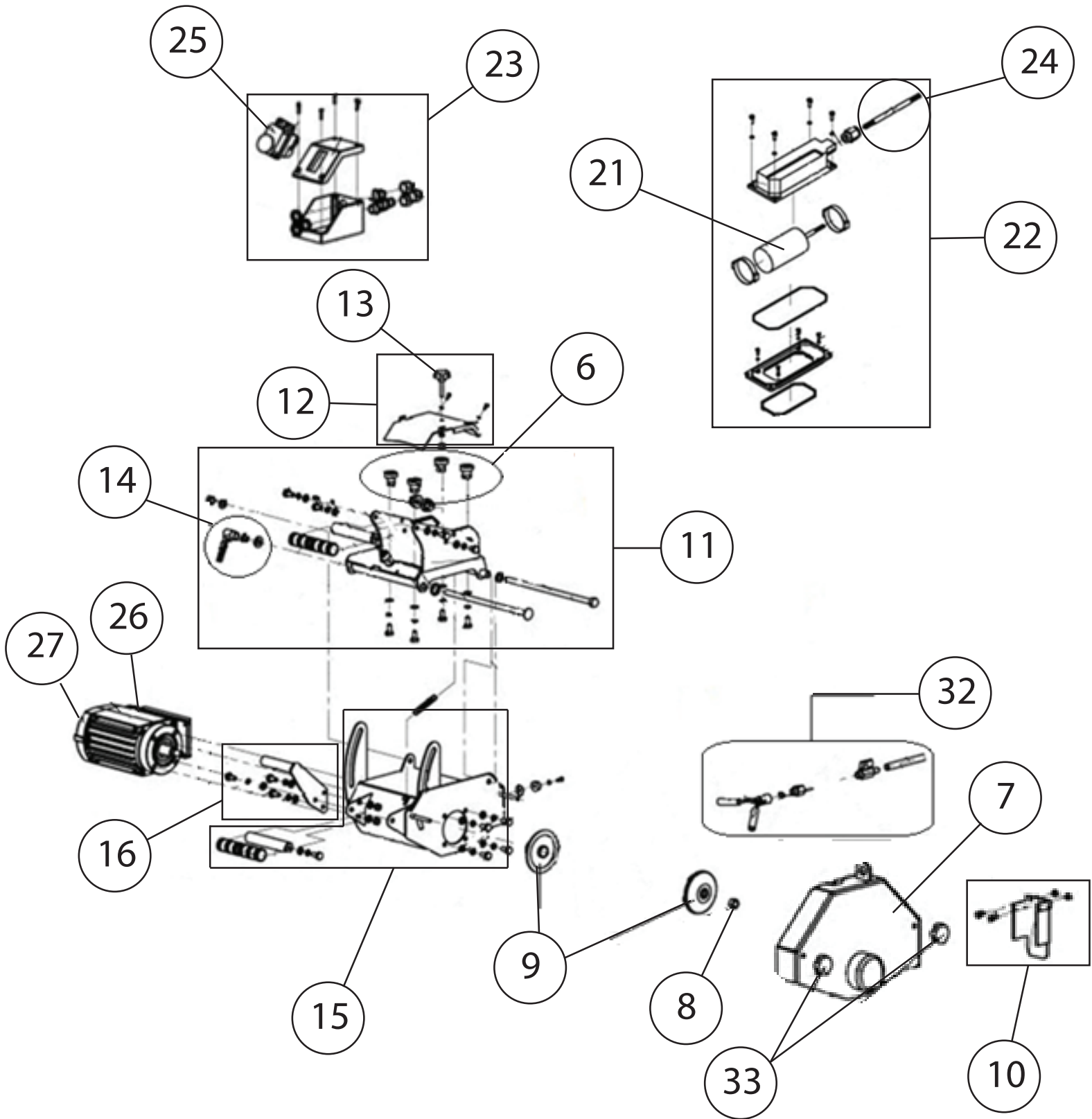

| POS. | DESCRIPTION | DESCRIPTION | BESCHREIBUNG | QTY | REF | TYPE |
|-----------|--------------------------------------|---|--|----------|------------------|----------|
| 15 | Motor support | Support de moteur | Schneidkopf, kompl. | 1 | 310496102 | S |
| | Motor support | Support de moteur | Schneidkopf | 1 | | |
| | screw DIN 933 – M8X16 | vis DIN 933 – M8X16 | Schraube DIN 933 – M8X16 | 4 | | |
| | screw DIN 933 – M6X20 | vis DIN 933 – M6X20 | Schraube DIN 933 – M6X20 | 2 | | |
| | screw DIN 7985H - M5X16 | vis DIN 7985H - M5X16 | Schraube DIN 7985H - M5X16 | 1 | | |
| | washer DIN 125 - Ø5,3 | rondelle DIN 125 - Ø5,3 | Scheibe DIN 125 - Ø5,3 | 1 | | |
| | washer DIN 125 - Ø8,5 | rondelle DIN 125 - Ø8,5 | Scheibe DIN 125 - Ø8,5 | 2 | | |
| | washer DIN 127 - W8 | rondelle DIN 127 - W8 | Scheibe DIN 127 - W8 | 2 | | |
| 16 | Handle assy. Cutting head kit | Kit poignée tête de coupe complète | Satz Schneidkopfhandgriff, kompl. | 1 | 510100929 | S |
| | Cutting head handle | Poignée de tête de coupe | Handgriff | 1 | | |
| | Screw DIN 933 – M8X20 | Vis DIN 933 – M8X20 | Schraube DIN 933 – M6X20 | 2 | | |
| | Washer DIN 125 - Ø8,4 | Rondelle DIN 125 - Ø8,4 | Scheibe DIN 125 - Ø6,3 | 4 | | |
| | Washer DIN 127 - M8 | Rondelle DIN 127 - M8 | Scheibe DIN 127 - W6 | 2 | | |
| | Nut DIN 934 - M8 | Ecrou DIN 934 - M8 | Nuss DIN 934 - M6 | 2 | | |
| 21 | Capacitor 230V kit | Kit condensateur 230V | Satz Kondensator 230 V | 1 | 310380413 | S |
| 22 | Connecting box assy. | Boîtier de raccordement complet | Klemmkasten, kompl. | 1 | 510100968 | S |
| | Connecting box | Boîtier de raccordement | Klemmkasten | 1 | | |
| | Screw DIN 933 – M5X20 | Vis DIN 933 – M5X20 | Schraube DIN 933 – M8X25 | 4 | | |
| | Washer DIN 127 - M5 | Rondelle DIN 127 - M5 | Schraube DIN 912 - M5X16 | 4 | | |
| 23 | Switch assy. 230V | Interrupteur complet 230V | Schalter 230V, kompl. | 1 | 510100969 | S |
| | Switch | Interrupteur | Schalter | 1 | | |
| | Screw DIN 7985H – M4X12 | Vis DIN 7985H – M4X12 | Schraube DIN 7985H – M4X12 | 4 | | |
| 24 | Electric cable 230V | câble électrique 230V | Zuführungskabel 230V, kompl. | 1 | 310380158 | S |
| 25 | Switch only | interrupteur seul | Schaltereinsatz | 1 | 310066215 | S |
| 26 | Electric motor 230V | moteur 230V | Motor 230V | 1 | 310066213 | S |
| 27 | Hood ventilator motor | capot ventilateur moteur | Lüfterhaube | 1 | 310380412 | S |
| | Screw DIN 933 – M5X25 | Vis DIN 933 – M5X25 | Schraube DIN 933 – M5X25 | 4 | | |
| | Washer DIN 125 - M5 | Rondelle DIN 125 - M5 | Scheibe DIN 125 - M5 | 4 | | |
| 32 | Spray system assy. | Système d'arrosage complet | Bewässerzuführung, kompl. | 1 | 510100974 | S |
| 33 | Knob M6 (set of 2) | Bouton étoile - M6 (jeu de 2) | Feststellknopf - M6 (satz von 2Stk) | 1 | 510100975 | S |

SAINT-GOBAIN ABRASIVES NV/SA
INDUSTRIELAAN 129
1070 ANDERLECHT : BRUSSEL
BELGIUM
TEL: +32 2 267 21 00
FAX: +32 2 267 84 24

SAINT-GOBAIN ABRASIVES, S.R.O.
VINOHRADSKÁ 184
130 52 PRAHA 3
CZECH REPUBLIC
TEL: +420 267 132 026
+420 267 132 029
FAX: +420 267 132 021-2

SAINT-GOBAIN ABRASIVES A/S
ROBERT JACOBSENS VEJ 62A
2300 KØBENHAVN S
DENMARK
TEL: +45 4675 5244

PO BOX 643706
FORTUNE TOWER OFFICE 2106
JLT BLOCK C
(NEXT TO METRO STATION)
JUMEIRA LAKE TOWER, DUBAI
UNITED ARAB EMIRATES
TEL: +971 4 431 5154
FAX: +971 4 431 5434

SAINT-GOBAIN ABRASIFS
RUE DE L'AMBASSADEUR - B.P.8
78 702 CONFLANS CEDEX
FRANCE
TEL: +33 (0)1 34 90 40 00
FAX: +33 (0)1 39 19 89 56

SAINT-GOBAIN ABRASIVES GMBH
BIRKENSTRASSE 45-49
D-50389 WESSELING
GERMANY
TEL: +49 (0) 2236 703-1
+49 (0) 2236 8996-0
+49 (0) 2236 8911-0
FAX: +49 (0) 2236 703-367
+49 (0) 2236 8996-10
+49 (0) 2236 8911-30

FÜR DEN FACHHANDEL ÖSTERREICH
TEL: +43 (00) 662 430 076

SAINT-GOBAIN ABRASIVES KFT.
1225 BUDAPEST
BÁNYALÉG U. 60/B.
HUNGARY
TEL: +36 1 371 22 50
FAX: +36 1 371 22 55

SAINT-GOBAIN ABRASIVI S.P.A
VIA PER CESANO BOSCONI 4
I-20094 CORSICO MILANO
ITALY
TEL: +39 02 44 851
FAX: +39 02 44 78 266

SAINT-GOBAIN ABRASIVES S.A.
190 RUE J.F. KENNEDY
L-4930 BASCHARAGE
GRAND DUCHE DE LUXEMBOURG
TEL: +352 50 401 1
FAX: +352 50 16 33
NO. VERT (FRANCE) 0800 906 903

SAINT-GOBAIN ABRASIFS, S.A.
2 ALLÉE DES FIGUIERS
AIN SEBAË - CASABLANCA
MOROCCO
TEL: +212 5 22 66 57 31
FAX: +212 5 22 35 09 65

SAINT-GOBAIN ABRASIVES BV
GROENLOSEWEG 28
7151 HW EIBERGEN
P.O. BOX 10
7150 AA EIBERGEN
THE NETHERLANDS
TEL: +31 545 466466
FAX: +31 545 474605

SAINT-GOBAIN ABRASIVES AS
POSTBOKS 11, ALNABRU,
0614 OSLO
BROBEKKVEIEN 84,
0582 OSLO
NORWAY
TEL: +47 63 87 06 00
FAX: +47 63 87 06 01

SAINT-GOBAIN HPM POLSKA SP. Z O.O.
UL. TORUŃSKA 239/241
62-600 KOŁO
POLAND
TEL: +48 63 26 17 100
FAX: +48 63 27 20 401

SAINT-GOBAIN ABRASIVOS, L. DA
ZONA INDUSTRIAL DA MAIA
I-SECTOR VIII, NO. 122
APARTADO 6050
4476 - 908 MAIA
PORTUGAL
TEL: +351 229 437 940
FAX: +351 229 437 949

SAINT-GOBAIN GLASS
BUSINESS UNIT ABRASIVI
PUNCT DE LUCRU: LOC.VETIS,JUD.
SATU MARE 447355
STR. CAREIULUI 11
PARC INDUSTRIAL RENOVATIO
ROMANIA
TEL: +40 261 839 709
FAX: +40 261 839 710

SG HPM RUS
58, F. ENGELS STR.
STROENIE 2
105082 MOSCOW
RUSSIA
TEL: +74 955 408 355
FAX: +74 959 373 224

SAINT-GOBAIN
ABRASIVES (PTY) LTD
2 MONTEER ROAD
ISANDO 1600
P.O. BOX 67
SOUTH AFRICA
TEL: +27 11 961 2000
FAX: +27 11 961 2184/5

SAINT-GOBAIN ABRASIVOS, S.A.
CTRA. DE GUIPÚZCOA, KM. 7,5
E-31195 BERRIOPLANO (NAVARRA)
SPAIN
TEL: +34 948 306 000
FAX: +34 948 306 042

SAINT-GOBAIN ABRASIVES AB
BOX 495
SE-191 24 SOLLENTUNA
SWEDEN
TEL: +46 8 580 881 00
FAX: +46 8 580 881 01

SAINT-GOBAIN ABRASIVES
MUEYYETZADE MAH.
GALIPDEDE CAD. NO:99, KAT:3
34425 BEYOGLU-ISTANBUL-TURKEY
TEL: 0090-212-245 85 21
FAX: 0090-212-245 85 27

SAINT-GOBAIN ABRASIVES LTD.
DOXEY RD
STAFFORD
ST16 1EA
UNITED KINGDOM
TEL: +44 1785 222 000
FAX: +44 1785 213 487