

# CB 651

MANUALE ISTRUZIONI USO E MANUTENZIONE

Traduzione del libretto in originale



**NORTON**  
SAINT-GOBAIN®

**clipper®**





# CE Declaration of conformity

Il produttore:

**SAINT - GOBAIN ABRASIVES S.A.**  
**190, BD. J. F. KENNEDY**  
**L-4930 BASCHARAGE**

Dichiara che il prodotto:

« Sega a nastro » : **CB 651 230V**

Code : **70184602676**

È conforme alle seguenti Direttive :

- **"MACHINES" 2006/42/CE**
- **"LOW VOLTAGE" 2006/95/CE**
- **"ELECTROMAGNETIC COMPATIBILITY" 2004/108/CE**
- **"NOISE" 2000/14/CE**

Luogo di custodia dei documenti tecnici:

Saint-Gobain Abrasives 190, Bd. J. F. Kennedy 4930 BASCHARAGE, LUXEMBOURG

Questa dichiarazione di conformità perde la sua validità nel momento in cui il prodotto venga convertito o modificato senza alcuna autorizzazione.

Bascharage, Luxembourg, 21/11/2017.

A handwritten signature in blue ink, appearing to read "f. Chianese", is written over a light blue horizontal line.

Francois Chianese, executive officer.



## CB 651 : MANUALE ISTRUZIONI USO E MANUTENZIONE

### INDICE

<b>1 – ISTRUZIONI GENERALI DI SICUREZZA .....</b>	<b>6</b>
1.1 <i>Simboli.....</i>	6
1.2 <i>Etichetta della macchina.....</i>	8
1.3 <i>Istruzioni di sicurezza per particolari fasi di utilizzo .....</i>	8
1.4 <i>Norme di sicurezza .....</i>	9
<b>2 DESCRIZIONE DELLA MACCHINA .....</b>	<b>10</b>
2.1 <i>Descrizione breve .....</i>	10
2.2 <i>Destinazione d'uso .....</i>	10
2.3 <i>Presentazione esterna.....</i>	11
2.4 <i>Dati tecnici .....</i>	12
2.5 <i>Livelli emissioni vibrazioni .....</i>	13
2.6 <i>Livelli emissioni acustiche.....</i>	14
<b>3 MONTAGGIO E PREPARAZIONE PER LA MESSA IN FUNZIONE .....</b>	<b>15</b>
3.1 <i>Prearazione e controlli preliminari.....</i>	15
3.2 <i>Montaggio utensili .....</i>	16
3.3 <i>Connessioni elettriche .....</i>	16
3.4 <i>Avvio e arresto della macchina .....</i>	16
<b>4 TRASPORTO.....</b>	<b>17</b>
4.1 <i>Sicurezza .....</i>	17
4.2 <i>Sollevamento .....</i>	17
4.3 <i>Movimento per piccole distanze.....</i>	17
4.4 <i>Rimessaggio .....</i>	18
<b>5 USO DELLA MACCHINA .....</b>	<b>19</b>
5.1 <i>Posizionamento della macchina.....</i>	19
5.2 <i>Illuminazione.....</i>	19
5.3 <i>Avvio e arresto.....</i>	20
5.4 <i>Sequenza per il taglio GASBETON.....</i>	23
5.5 <i>Requisiti di utilizzo .....</i>	24
5.6 <i>Dispositivi di sicurezza di utilizzo in ambiente chiusi .....</i>	25
5.7 <i>Squadra per il taglio graduato (Pic. 11) .....</i>	26
<b>6 - MANUTENZIONE .....</b>	<b>27</b>
6.1 <i>Regolazione e sostituzione della lama .....</i>	27
6.2 <i>Allinamento della lama.....</i>	28
6.3 <i>Guida lama .....</i>	28
6.4 <i>Pulizia e lubrificazione .....</i>	29
6.5 <i>Verifica dei dispositivi di sicurezza.....</i>	29
<b>7 – MOTORE.....</b>	<b>30</b>
7.1 <i>Motore Elettrico .....</i>	30
7.2 <i>Schema elettrico 230V monofase.....</i>	30
<b>8 – Guasti : CAUSE e SOLUZIONI .....</b>	<b>31</b>
8.1 <i>Procedure di ricerca guasto .....</i>	31
8.2 <i>Guida per la soluzione dei guasti.....</i>	31
8.3 <i>Garanzia.....</i>	31
8.4 <i>Customer service.....</i>	32

## 1 – ISTRUZIONI GENERALI DI SICUREZZA



### DESCRIZIONE DEL PRODOTTO:

The CB 651 è una sega a nastro con motoriduttore elettrico per il taglio di blocchi di calcestruzzo cellulare usando lame NORTON, unicamente in cantiere edili.

Altri utilizzi, diversi da quelli suggeriti dal produttore, non sono conformi alla destinazione d'uso. Di conseguenza, il produttore non si assume la responsabilità di eventuali danni. L'operatore agisce a suo rischio e pericolo sarà responsabile per tutti i danni derivanti da un utilizzo non conforme della macchina. Rientra in un impiego corretto anche l'attenersi alle istruzioni per l'uso e l'osservanza delle norme per l'ispezione e la manutenzione.



### ATTENZIONE:

per la sicurezza dell'acquirente e degli eventuali dipendenti utilizzatori, si consiglia, prima di mettere in moto la macchina, di leggere attentamente le istruzioni riportate in questo manuale d'uso.

### CAUTION:

solo le persone in grado di svolgere il proprio lavoro in maniera affidabile potranno lavorare sulla e con la macchina. L'operatore dovrà garantire che le persone autorizzate vengano tenute debitamente a distanza dalla macchina.

### 1.1 Simboli

Le targhette e le diciture applicate sulla macchina non devono essere rimosse e devono essere mantenute in buono stato senza comprometterne la leggibilità. Nel caso di danneggiamento devono essere sostituite.



### PERICOLO! Informazione

Prima dell'utilizzo della macchina è obbligatorio leggere per intero il manuale d'uso e capire il contenuto! Tutti gli organi in movimento provocano pericoli per l'operatore.



### PRICOLO GENERICO!

La macchina è contrassegnata da questo pitogramma per tutte le parti pericolose all'operatore.



### ATTENZIONE!

Non va autorizzato l'uso della macchina a persone che sono sotto l'influenza di alcolici, droghe, medicine o in mancanza di lucidità essenziale per la sicurezza

**OBBLIGATORIO!**

È obbligatorio durante l'uso della macchina indossare le cuffie antirumore

**OBBLIGATORIO!**

È obbligatorio durante l'uso della macchina indossare scarpe di sicurezza per ripararsi da eventuali pezzi che possono cadere accidentalmente sui piedi.

**OBBLIGATORIO!**

È obbligatorio durante il lavoro indossare guanti da lavoro per proteggersi da eventuali schegge.

**OBBLIGATORIO!**

È obbligatorio durante il lavoro indossare occhiali da lavoro o una visiera protettiva per proteggersi da eventuali schegge.

**DIVIETO!**

È vietato eseguire la manutenzione o la regolazione quando la macchina è in moto.

**DIVIETO!**

È vietato all'utilizzatore di fumare durante il lavoro.

**ATTENZIONE! CORRENTE ELETTRICA**

Controllare la giusta tensione come indicato sulla targhetta del motore 230V o 400V.

**PER MACCHINE CON MOTORE ELETTRICO**

Accertarsi che il senso di rotazione del motore sia quello indicato dalla freccia.

**PERICOLO!**

Attenzione alle mani, lama rotante

**PERICOLO!**

Organi meccanici in movimento

**ATTENZIONE!**

Un solo operatore

## 1.2 Etichetta della macchina

Sulla targhetta della macchina sono riportati i seguenti dati:

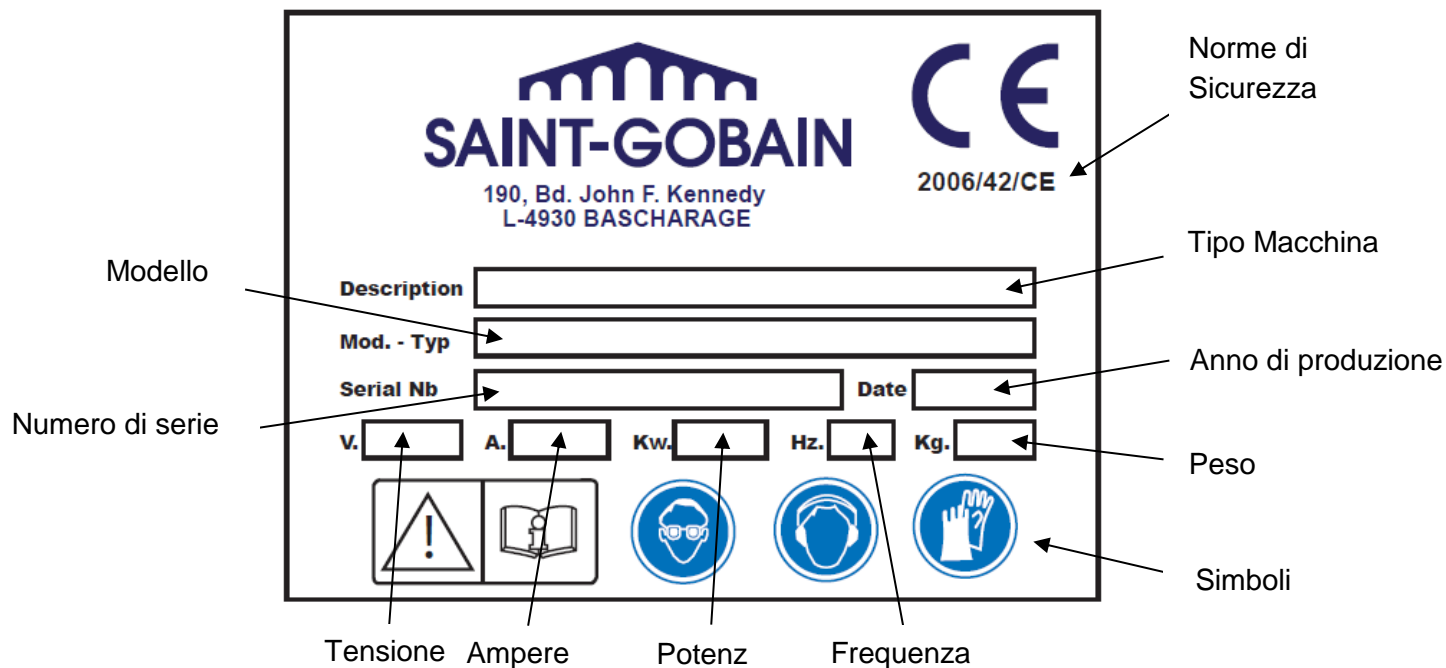

## 1.3 Istruzioni di sicurezza per particolari fasi di utilizzo

Sulla macchina rimangono dei rischi (rischi residui) che oggettivamente non possono essere eliminati dalla ditta costruttrice. I ripari non possono impedire l'accesso alla lama durante il taglio, nemmeno con l'ausilio di spingitori o altri attrezzi di sicurezza. L'utilizzatore pertanto deve tener presente che le macchine segatrici sono tra le più pericolose. La macchina deve essere sempre usata con discernimento e buon senso, adottando tutte le precauzioni riportate in questo libretto.

### ATTENZIONE !!! RISCHI RESIDUI



Nella sega a nastro l'accesso alla lama è sempre possibile, anche se la protezione della lama discendente è correttamente regolata e bloccata a 5 mm. sopra il pezzo da tagliare. La lama a nastro è protetta contro il contatto accidentale in tutto il suo percorso, ad eccezione del tratto strettamente necessario per il taglio.

### Pertanto è indispensabile ::

- Durante i passaggi di taglio tenere le mani lontano dalla lama.
- Usare sempre uno spintore per finire il taglio.
- Per pezzi sagomati usare attrezzi particolari : (Esempio : per pezzi che non hanno un buon piano di appoggio , creare dei supporti che alloggino il pezzo da tagliare )
- Al termine del lavoro abbassare totalmente la protezione lama

- In caso di rottura del nastro, anche se il comando di arresto é stato inserito, il volano superiore non é frenato, per evitare ogni rischio, **prima di aprire gli sportelli é necessario attendere che il volano sia completamente fermo.**

E' sempre raccomandato un buon piazzamento per aumentare la solidità ed eliminare vibrazioni inutili e dannose. La ditta costruttrice si esonera da ogni responsabilità per ogni eventuale danno causati da negligenza.

#### **1.4 Norme di sicurezza**

- 1) Prima dell'allacciamento alla rete elettrica occorre verificare che vi sia una protezione adeguata a monte della linea, con protezione magnetotermica differenziale e dotata del conduttore di terra.
- 2) Controllare che la tensione e la frequenza indicati in targhetta corrispondano a quelle di rete.
- 3) Non usare cavi, prolunghe, o spine difettose o non a norma.
- 4) Assicurarsi che il lavoro avvenga sempre in condizioni di sicurezza.
- 5) Iniziare sempre il lavoro con la macchina in posizione stabile.
- 6) Usare guanti di protezione, calzature pesanti o di sicurezza, occhiali da lavoro, mezzi personali di protezione per l'udito.
- 7) Non usare o esporre l'utensile alla pioggia.
- 8) Collocare correttamente la posizione del cavo durante il lavoro, che rimanga sempre lontano dall'area di lavoro e che sia di lunghezza tale da consentire il lavoro.
- 9) Togliere sempre corrente dall'allacciamento rete durante la manutenzione.
- 10) L'uso della macchina è consentito a persone adulte e competenti.
- 11) Durante il lavoro attenersi scrupolosamente alle indicazioni poste sulla macchina.
- 12) Le macchine di ns. produzione vengono costruite con gli accorgimenti tecnici e di sicurezza richiesti. Si raccomandano pertanto i clienti di attenersi scrupolosamente alle norme descritte nel presente libretto.
- 13) Per mantenere le caratteristiche originali e la validità della certificazione usare ricambi originali Saint-Gobain Abrasives

#### **ATTENZIONE !**

Solo l'operatore sarà responsabile per tutti i danni derivanti da un utilizzo non conforme della macchina.

#### **ATTENZIONE !**



La macchina può essere pericolosa, se usata impropriamente può causare ferite gravi anche mortali. E' assolutamente indispensabile che tutte le operazioni di lavoro siano eseguite da un solo operatore e non da più persone.

#### **ATTENZIONE !**



**NON USARE LA MACCHINA PRIMA DI AVER LETTO IL MANUALE DI ISTRUZIONI E AVERNE CAPITO IL CONTENUTO.  
QUANTO DESCRITTO IN QUESTO MANUALE RIGUARDA LA VOSTRA SICUREZZA.**

- Si raccomanda l'uso della macchina a persone adulte e competenti (per chi non avesse mai



usato la macchina è consigliato un corso di inserimento).

- Le operazioni di lavoro sono sicure se vengono rispettate le norme indicate di seguito.
- Il presente libretto va consegnato all'operatore e conservato.
- Il titolare della macchina è responsabile. Responsabilizzare anche l'operatore.
- La manutenzione va eseguita con la corrente disinserita, e da personale specializzato.
- E' proibito rimuovere o manomettere le protezioni!
- Usare sempre: casco di protezione, cuffie antirumore, occhiali o visiera protettiva, calzature pesanti o di sicurezza e guanti da lavoro, non lavorare con indumenti svolazzanti.

## 2 DESCRIZIONE DELLA MACCHINA

Qualsiasi modifica della macchina che ne alteri le caratteristiche originarie deve essere eseguita esclusivamente dalla Saint-Gobain Abrasives, sola a poter garantire la conformità del prodotto. Saint-Gobain Abrasives si riserva il diritto di apportare alla macchina qualsiasi modifica senza preavviso.

### 2.1 *Descrizione breve*

La sega a nastro è una robusta e potente macchina ideale per il taglio preciso in una ampia varietà di materiali da costruzione. Può essere utilizzata sia in cantieri edili che in ambienti industriali.

### 2.2 *Utilizzo*

La macchina è ideata per il taglio di calcestruzzo cellulare,assimilate,gasbeton e poroton. Non è ideata per altri usi al di fuori di quelli indicate precedentemente.

### 2.3 *Riepilogo dei componenti*

#### **Banco di lavoro (1)**

La sega a nastro impiega un banco di lavoro scorrevole nel quale il materiale da tagliare (nei limiti dimensionali) viene appoggiato sul banco in modo stabile e portato a contatto con la lama tramite spinta manuale del banco..

Pertanto la macchina é utilizzabile da una sola persona che si pone dalla parte dei comandi in modo tale da poter azionare l'avviamento e l'arresto della macchina.



#### **Lama/Nastro (2)**

E' una lama/nastri con dimensioni 27x3850mm ideale per il taglio di calcestruzzo cellulare, assimilate, gasbeton e poroton

**La struttura (3)** è in La struttura è in lamiera di acciaio elettrosaldato, verniciata con smalto sintetico RAL 2004.

I materiali utilizzati non risultano nocivi ne all'operatore, ne all'ambiente.

La macchina è dotata di un interruttore di sicurezza (5),, posizionato sul carter dei Volani (6), che disinserisce la tensione elettrica qual'ora il carter venga aperto con la macchina in moto.

### Ruote (7)

Ci sono 2 ruote sulla base del telaio che permettono un facile spostamento tramite una maniglia (8).

### ATTENZIONE:

In caso di mancanza di alimentazione elettrica, il sistema di frenatura della lama non è operativo. Prima di qualsiasi intervento occorre quindi attendere che la lama sia completamente ferma.



In caso di rottura della lama, anche se viene azionato il dispositivo di emergenza, il volano superiore non è frenato. Prima di qualsiasi intervento occorre quindi attendere che il volano superiore sia completamente fermo.



### Electric motor

Motore 1.85 kW.



## 2.4 Dati Tecnici

### CARATTERISTICHE

<b>Mod. CB.651</b>
Taglio utile - altezza cm 64.5
Taglio utile - larghezza cm 42
Taglio utile - lunghezza cm 66
Piano scorrevole cm 71x106
Diametro volani: 440 mm
Lama/Nastro Norton Clipper CARBIDE/WIDIA 34x4120 mm
Ruote Ø200 mm
Peso 207 Kg.
Monofase 230V Kw1,85



## 2.5 Livelli emissioni vibrazioni

Valori delle emissioni di vibrazioni dichiarati secondo **EN 12096**.

Macchina Modello / Articolo	Livello emissioni di vibrazioni m/s <sup>2</sup>	Uncertainty K m/s <sup>2</sup>	Utensile usato Modello / Articolo
<b>CB 651 230V 70184602676</b>	<2.5	0.5	Sega a nastro originale

- Il livello delle vibrazioni emesse è inferior e non eccede i 2.5 m / s.
- Le misurazioni sono state effettuate con nuove macchine. Gli attuali valori potrebbero variare a seconda delle condizioni del luogo di lavoro, in termini di :
  - Materiale da tagliare
  - Longevità ed usura della macchina
  - Mancanza di manutenzione
  - Utensile inappropriato per la applicazione
  - Utensile in condizioni non adeguate
  - Operatore senza conoscenza di utilizzo
  - Etc...
- Il tempo di esposizione alle vibrazioni è calcolato sulle performance di lavorazione (riferite alla combinazione Macchina / Utensile /materiale da tagliare / operatore)

Quando si valutano i rischi derivanti dalle vibrazioni mano.-braccio, si deve prendere in considerazione l'uso effettivo con Potenza costanza della macchina durante tutto il giorno di lavorazione; molto spesso vi renderete conto che il tempo effettivo utilizzo rappresenta circa il 50% della durata complessiva di lavoro. Bisogna considerare, naturalmente, le pause, alimentazione di acqua, preparazione del lavoro, il tempo di spostare la macchina, di montaggio del disco.

## 2.6 Livelli emissioni acustiche

Valore delle imissioni acustiche dichiarato secondo **EN ISO 11201** and **NF EN ISO 3744**.

<b>Macchina Modello / Art</b>	<b>Sound Pressure level <math>L_{Peq}</math> EN ISO 11201</b>	<b>Uncertainty K (Sound Pressure level <math>L_{Peq}</math> EN ISO 11201)</b>	<b>Sound power level <math>L_{Weq}</math> NF EN ISO 3744</b>	<b>Uncertainty K (Sound power level <math>L_{Weq}</math> NF EN ISO 3744)</b>
<b>CB 651 230V 70184602676</b>	80 dB(A)	2.5 dB(A)	93 dB(A)	4 dB(A)

- Le misurazioni sono state effettuate con una macchina nuova. I valori effettivi possono variare a seconda delle condizioni del sito, in termini di:
  - Usura della macchina Machine
  - Mancanza di manutenzione
  - Utensile non appropriato per l'applicazione
  - Utensile in cattive condizioni
  - Operatore non qualificato
  - Etc...
  
- Valori misurati riferiscono ad un operatore in uso normale, come descritto in posizione manuale.

### 3 MONTAGGIO E PREPARAZIONE PER LA MESSA IN FUNZIONE

La macchina viene consegnata completa e corredata di nastro/lama. E 'pronto per il funzionamento quando si monta il nastro/lama, le maniglie e il carrello trasportatore e dopo la connessione alla rete di alimentazione appropriata.

#### 3.1 Preparazione e controlli preliminari



**IMPORTANTE**

3.1.1 Allentare la vite A tramite l'apposita chiave B in dotazione e abbassare il tavolo accompagnandolo con le mani.

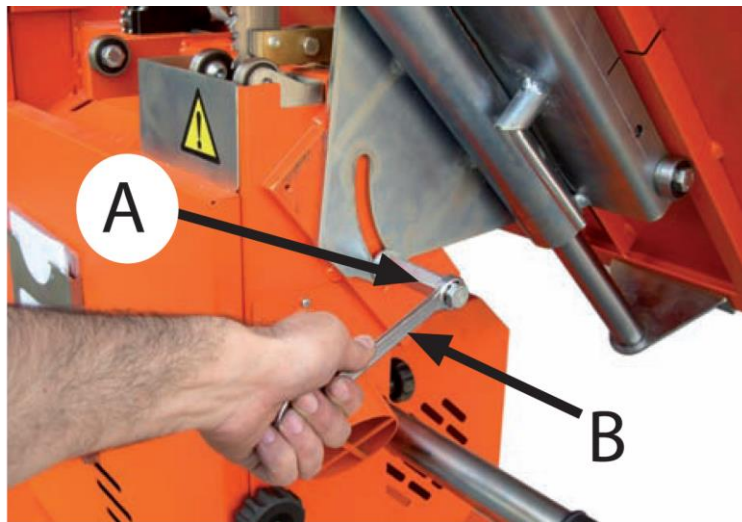

3.1.2 Una volta raddrizzato il tavolo bloccare subito la vite A con la chiave B in dotazione

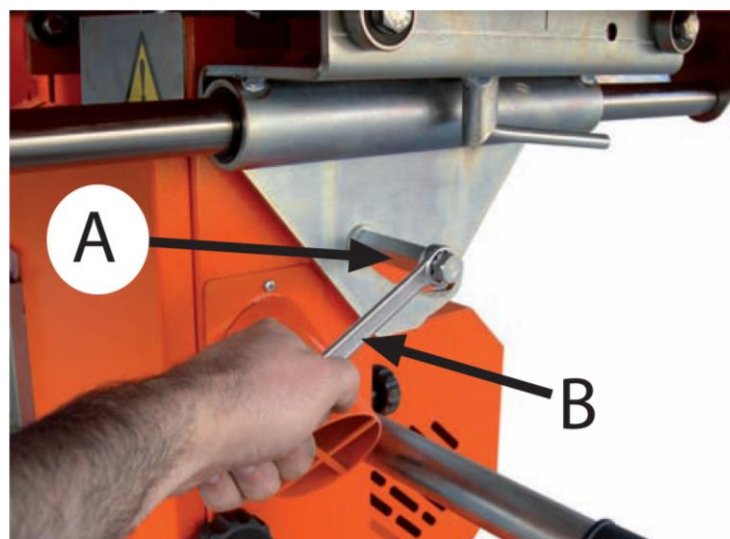

### **3.2 *Montaggio utensili***

La macchina è venduta pronta per l'uso con una lama già impostata e adattata alla macchina. Per ogni intervento, seguire le istruzioni riportate nella parte "manutenzione".

### **3.3 *Connessioni elettriche***

Controllare:

- L'alimentazione di tensione corrisponde ai dati indicati sulla targhetta del motore
- L'alimentazione disponibile deve avere il collegamento a terra in conformità alle norme di sicurezza
- I cavi di collegamento devono avere almeno un 2,5 mm<sup>2</sup> - sezione per fase

### **3.4 *Avvio e arresto della macchina***

- Premendo il pulsante verde la lama va in moto e si ferma da sola a fine corsa del tavolo.
- Per ogni taglio bisogna ripristinare il pulsante verde.
- Per fermare la macchina direttamente, premere il tasto rosso o il pulsante di arresto di emergenza in caso di problema.

## 4 TRASPORTO

### 4.1 Sicurezza

La macchina per la sua struttura monolitica particolarmente robusta può essere facilmente trasportabile senza fare alcuna operazione di smontaggio; è importante comunque fare attenzione alle seguenti norme:

- fare attenzione che le funi di sollevamento o ancoraggio non appoggino su parti fragili, su carter di protezione e sui tubi di protezione degli impianti elettrici;
- per il fissaggio della macchina tramite cinghia o fune usare esclusivamente l'apposito passante posto sul telaio (fig.1a);
- consigliamo di evitare urti o scosse repentine sia nella fase di sollevamento che nella fase di appoggio della struttura;
- nel caso di viaggi lunghi con percorsi non necessariamente rettilinei, è molto importante vincolare bene la struttura al mezzo di trasporto, in quanto possono verificarsi incidenti dovuti alla velocità sia in curva che su dossi o pendenze;
- Tutte le macchine sono provviste di appositi fori o ganci per il sollevamento, preghiamo pertanto nei limiti del possibile di utilizzarli al fine di evitare gli inconvenienti esposti.

### 4.2 Sollevamento

- La macchina può essere sollevata utilizzando l'apposito gancio di sollevamento. Utilizzare un gancio di sollevamento annesso a catena o fune reperibile in commercio con una portata minima di Kg. 300 (fig.1/a).
- La macchina può essere sollevata anche tramite un carrello elevatore, introducendo le forche sotto il basamento della macchina (fig.1/b).

### 4.3 Movimento per piccole distanze

Occorre estrarre tutta la barra timone fino a fine corsa (fig.2), alzare leggermente la macchina e spingerla nella direzione desiderata.

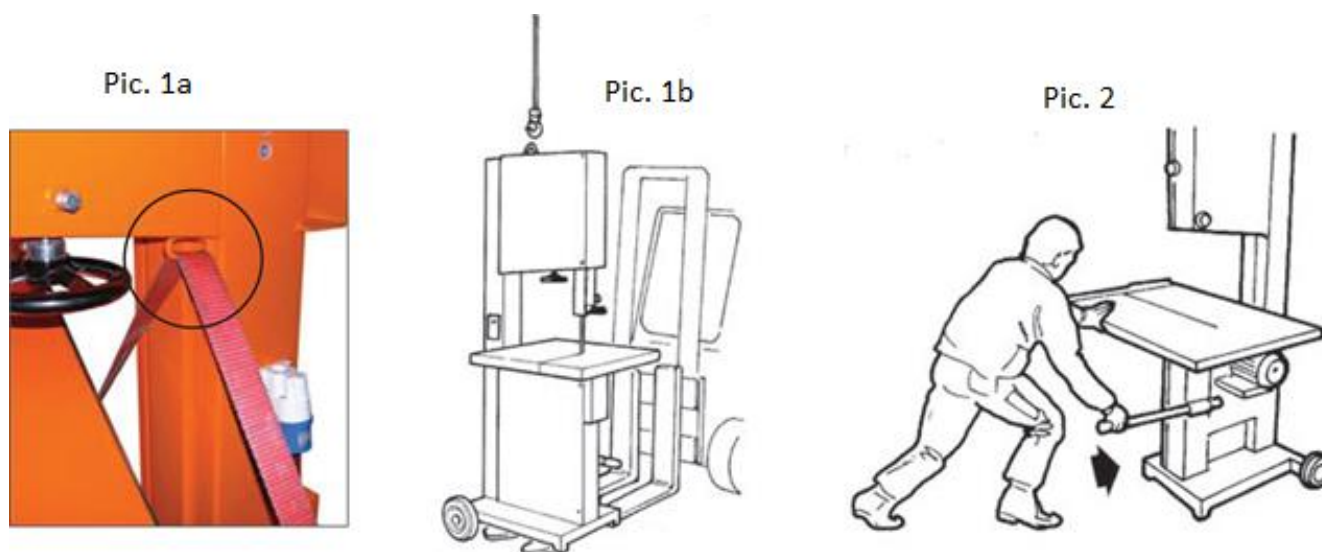

#### 4.4 Rimessaggio

Il sito di stoccaggio deve essere pulito, asciutto e ad una temperatura costante.

Se la macchina non verrà utilizzata per un lungo periodo, si prega di adottare le seguenti misure:

- Pulire accuratamente la macchina
- Inclinare il piano di lavoro

Per ridurre l'ingombro della macchina viene generalmente fornita con la tavola inclinata. Per mettere il tavolo in posizione di lavoro è necessario allentare la vite esagonale che lo blocca, che si trova sotto la tabella (Pic.3a pos. A). Poi abbassare il tavolo e stringere nuovamente la vite esagonale. Rilasciare la leva (Fig 3b - Pos.1) situato sotto il tavolo, per liberare corsa longitudinale.

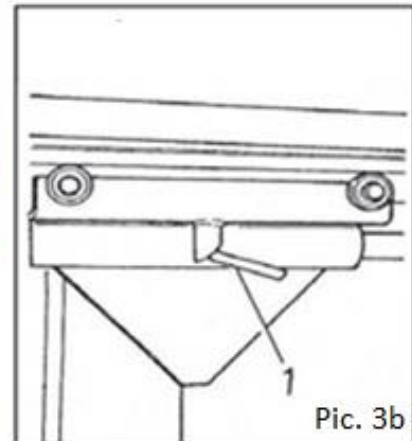

Condizioni ambientali di conservazione della macchina :

- temperature comprese tra  $-15^{\circ}$  e  $+45^{\circ}$  C.
- evitare ambienti corrosivi (salamoia o acidi).

## 5 USO DELLA MACCHINA

### 5.1 Posizionamento della macchina

(fig.4) Attorno alla macchina deve essere lasciato uno spazio di almeno 1,5 metri, per il passaggio di persone e cose, senza creare pericoli di urti e permettere le normali operazioni di manutenzione. E' da considerare ZONA PERICOLOSA, qualsiasi zona all'interno e/o in prossimità di una macchina in cui la presenza di una persona esposta costituisca un rischio per la sicurezza e la salute di detta persona. E' da considerare PERSONA ESPOSTA, qualsiasi persona che si trovi interamente o in parte in una zona pericolosa.

E' da considerare OPERATORE, la o le persone incaricate di installare, di far funzionare, di regolare, di eseguire la manutenzione, di pulire, di riparare e di trasportare una macchina.

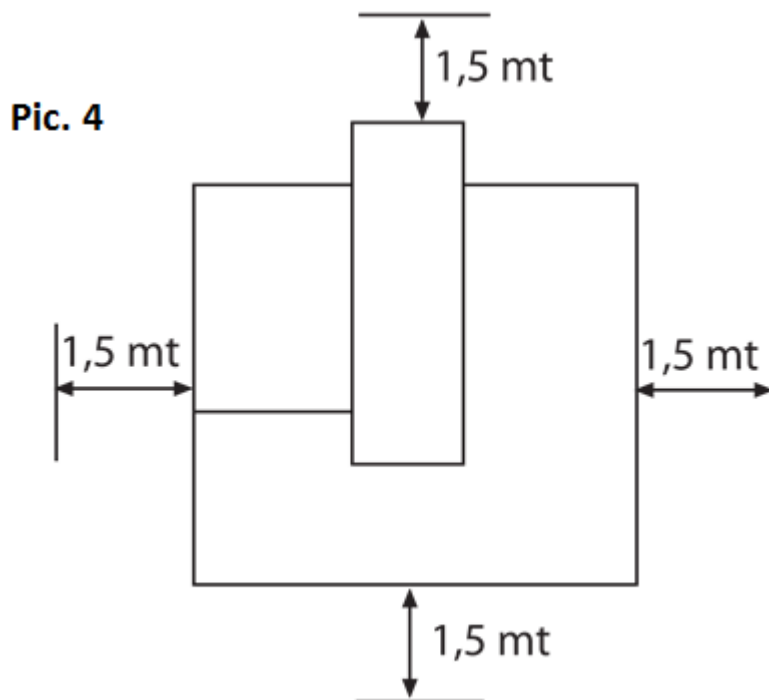

Inoltre prima del posizionamento della macchina occorre verificare che il pavimento sia perfettamente piano senza pendenze e intoppi in modo da garantire la massima stabilità della macchina. Verificare inoltre che la portata del pavimento sia compatibile con il peso della macchina.

### 5.2 Illuminazione

Le macchine non sono dotate di illuminazione, e pertanto vanno usate in ambienti adeguatamente illuminati. Qualora non sia possibile avere la perfetta visibilità della linea di taglio, non va autorizzato l'uso della macchina.

### 5.3 Avvio e Arresto

#### 5.3.1 Controlli preliminari



E' VIETATO UTILIZZARE LA MACCHINA SE PRIVA DI UN QUALSIASI RIPARO O DISPOSITIVO DI SICUREZZA NON EFFICIENTE



**ATTENZIONE:**

Prima di avviare il moto della lama assicurarsi che in prossimità dell'utensile non ci sia nessun operatore o oggetti vari.

Per effettuare spostamenti, riparazioni, manutenzioni o controlli, accertarsi che la macchina sia staccata dalla presa di corrente.

Prima di inserire la presa di corrente occorre:

- Mettere la macchina su un piano stabile e a livello tale da garantire un appoggio ottimale.
- Controllare che lo stato di affilatura della lama sia in buone condizioni. La lama deve risultare esente da fessure o incrinature; avere tutti i denti della stessa lunghezza; essere perfettamente affilata.
- Controllare prima di mettere in moto la macchina, che la lama sia in tensione (fig.5)

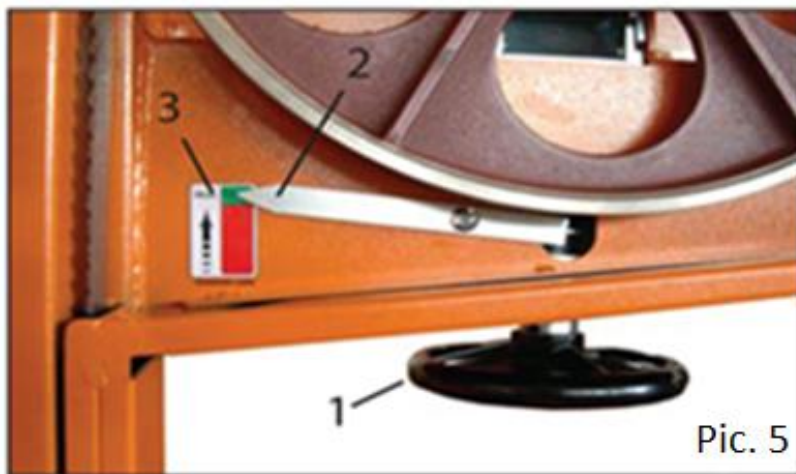

- Accertarsi che la presa di corrente abbia le stesse caratteristiche di fase del motore elettrico e che la linea di alimentazione sia provvista di interruttore differenziale e protezione magnetotermica, oppure di fusibile per corto circuito (max 15 Amp). Effettuare l'eventuale messa a terra supplementare.
- Dopo dette operazioni preliminari si può effettuare il collegamento elettrico.



**IMPORTANTE PER IL CORRETTO FUNZIONAMENTO!**

Usare cavi elettrici di sezione 3 x 2.5 mm<sup>2</sup>

## 5.3.2 Marcia e arresto della macchina

Inserire correttamente la presa elettrica del tipo a norme CEE. L'interruttore è posto in posizione comoda ed accessibile dal posto di lavoro dell'operatore. Esso è di tipo salvamotore con protezione termica e con bobina di sgancio in mancanza di tensione.

Dopo aver effettuato tutti i controlli preliminari, inserire la spina di corrente nella presa della macchina. Premere il pulsante verde START dell'interruttore per mettere in moto la lama. Premere il pulsante rosso STOP dell'interruttore per arrestare la macchina (fig.6). Verificare il senso di rotazione e che la lama abbia la dentatura rivolta verso il basso (fig 7).

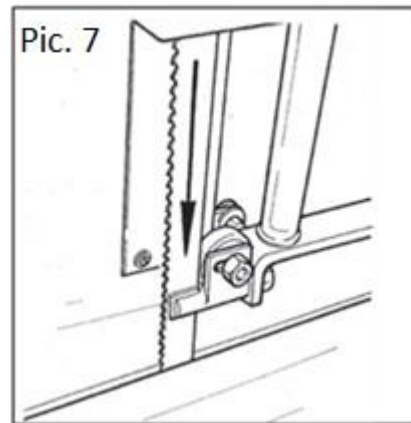

**ATTENZIONE:** PRIMA DI AVVIARE LA MACCHINA ASSICURARSI CHE LA LAMA SIA BEN TESA SERVENDOSI DELLE INDICAZIONI POSTE SULLA MACCHINA.



**IMPORTANTE:** durante il lavoro non distraetevi, tenete le mani lontano dalla zona di taglio. Per il taglio di piccoli pezzi fate uso di appositi spingitopi provvisti di impugnatura, che vi costruirete secondo i tipi di lavorazione.



**ATTENZIONE:** PRIMA DI INIZIARE IL LAVORO, LA PROTEZIONE LAMA DISCENDENTE DEVE ESSERE CORRETTAMENTE REGOLATA E BLOCCATA A 5 mm SOPRA IL PEZZO DA TAGLIARE. (fig.8) E' ASSOLUTAMENTE INDISPENSABILE CHE TUTTE LE OPERAZIONI DI LAVORO SIANO ESEGUITE DA UN SOLO OPERATORE E NON DA PIÙ PERSONE.

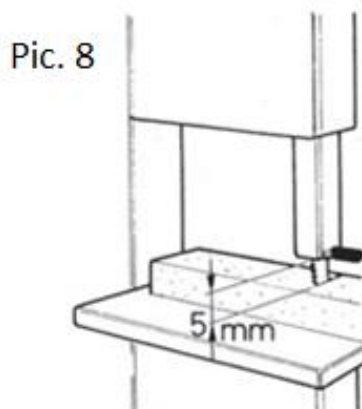

Un solo operatore - Ein einziger Bediener - A single operator



**Durante il lavoro:** non usare le mani per pulire il piano di lavoro, servirsi di una spazzola con impugnatura, o di un ritaglio di legno.



**ATTENZIONE** SI RACCOMANDA L'USO DELLA MACCHINA A PERSONE COMPETENTI, ADEGUATAMENTE FORMATE E ADDESTRATE.



SI RACCOMANDA L'USO DELLA MACCHINA A PERSONE COMPETENTI, ADEGUATAMENTE FORMATE E ADDESTRATE.



Durante le operazioni di taglio dopo aver posizionato il blocco da segare, le mani vanno tenute sull'apposito maniglione (fig. 9).



Eseguito il taglio, assicurarsi che la lama sia ferma prima di togliere il pezzo tagliato :  
Andare sempre a fine corsa con il tavolo mobile, così si ottiene l'arresto automatico della lama.

## 5.4 Sequenza per il taglio di GASBETON

### MESSA IN MOTO - FASE DI TAGLIO

Premendo il pulsante verde la lama va in moto e si ferma da sola a fine corsa del tavolo.

Per ogni taglio bisogna ripristinare il pulsante verde.



### AVVERTENZE PER IL TAGLIO INTERMEDIO

Quando su un pezzo si esegue un taglio intermedio la lama non si ferma da sola.

L'OPERATORE QUINDI, TRAMITE IL PULSANTE DI ARRESTO DEVE PRIMA FERMARE LA LAMA E POI TOGLIERE I PEZZI



### AVANZAMENTO TAVOLO

IMPORTANTE: ESEGUIRE SEMPRE I TAGLI CON MODERAZIONE.

(LASCIARE IL TEMPO ALLA LAMA DI LAVORARE).



### AVVERTENZE PER IL TAGLIO DI BLOCCHI IN VERTICALE

Fare attenzione che il pezzo sia ben stabile e con una buona superficie di appoggio. Procedere con un avanzamento molto moderato.

Evitare di tagliare pezzi in verticale con poca superficie di appoggio.

QUESTA OPERAZIONE VA ESEGUITA DA UN OPERATORE CON BUONA CAPACITA' ED ESPERIENZA.



### MOTORE

DISATTIVARE SUBITO IL MOTORE SE LA LAMA SI BLOCCA.



### AVVERTENZE

Evitare tassativamente di mettere le mani nella zona di taglio quando la lama è in movimento!

Se dovessero verificarsi guasti o difetti, non far funzionare la macchina finchè ad essi non è stato posto rimedio.



Assolutamente non mettere le mani nell'area di taglio quando il nastro/lama è in movimento. DURANTE LA FASE DI TAGLIO, USARE BASSE PRESSIONI DI SPINTA E CON AVANZAMENTO REGOLARE "ADAGIO"

**VIETATO TAGLIARE:**

PIETRE, SASSI, MARMO, GRANITO, CERAMICA, BLOCCHI IN CEMENTO, FERRO ECC.

**IMPORTANTE**

Per avere un ottimo risultato di durata e precisione di taglio è consigliabile effettuare i primi tagli con pressioni molto basse e aumentare pian piano fino a raggiungere il valore ottimale in base al materiale da tagliare.

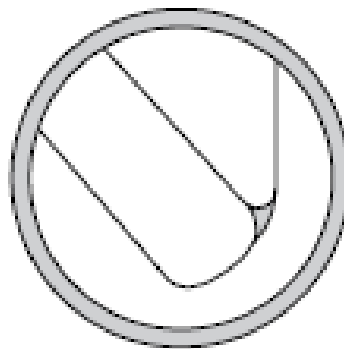
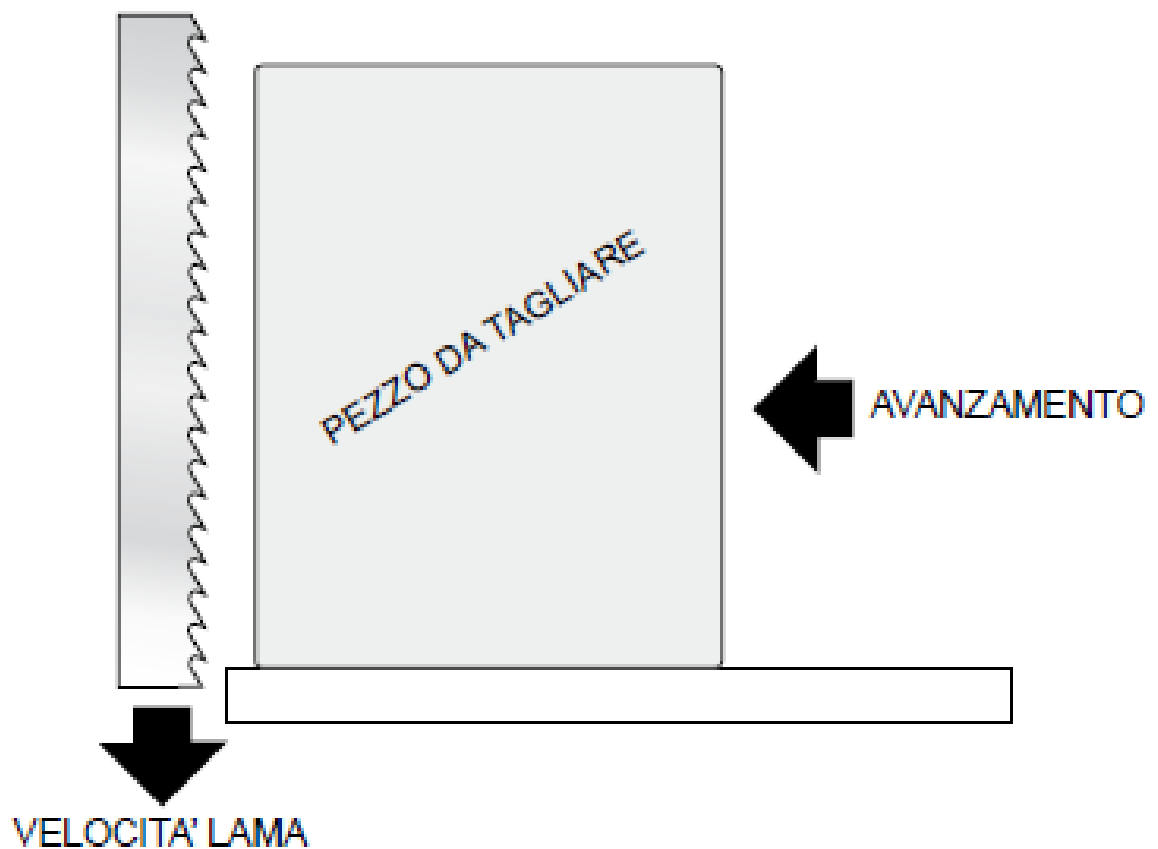
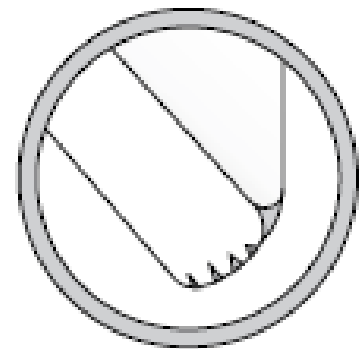
**LAMA  
NUOVA****USO INIZIALE  
CORRETTO****USO INIZIALE  
ERRATO**

### 5.5 Limiti di impiego e di stoccaggio

Le dimensioni massime del pezzo sono: - altezza 50 cm, lunghezza 65 cm , taglio utile in larghezza 42 cm.

La macchina non deve essere utilizzata nelle seguenti condizioni ambientali:

- Luoghi chiusi ;
- Temperatura inferiore a  $-15^{\circ}$  ;
- Temperatura superiore a  $+40^{\circ}$  (in particolare per le macchine monofasi);
- Altitudine massima di 1000 m (slm) ;
- Tensione elettrica di alimentazione inferiore o superiore del 5% ;
- Frequenza elettrica inferiore o superiore del 2% ;
- Ambienti aggressivi ( salmastri o acidi ) ;
- Condizioni atmosferiche di pioggia o eccessiva umidità .
- Le condizioni ambientali per lo stoccaggio della macchina sono comprese tra i  $-15^{\circ}$  e  $+45^{\circ}$ , evitando ambienti aggressivi ( salmastri o acidi ).

### 5.6 Dispositivi di sicurezza di utilizzo in ambienti chiusi

Per lavori in ambienti chiusi la macchina è dotata di una bocca di uscita polveri a cui l'utilizzatore deve collegare un sistema di aspirazione (fig.10).



La portata minima per l'aspirazione è: 450 m<sup>3</sup>/h

La velocità di aspirazione è 20 m/s - Depressione minima = 1500 PA

Prima di avviare la macchina è necessario mettere in funzione il sistema di aspirazione

Per evitare l'esposizione alle polveri, munirsi di mascherina.



**E' OBBLIGATORIO PROTEGGERE LE VIE RESPIRATORIE**

Livello emissione polveri tagliando blocchi di cemento cellulare espanso da 200 mm (1,74mg / Nmc)

### 5.7 Squadra per il taglio graduato (Pic. 11)

Questa squadra può essere posta sia a destra che a sinistra della lama, con una semplice operazione. Basta infatti allentare il pomello (p), sfilare il supporto in alluminio (o), e infilarlo alla destra della lama sul tubolare di guida trasversale (u). Bloccare quindi supporto in alluminio (o), nella posizione desiderata agendo sul pomello (p). Per inclinare la squadra (S) agire sul pomello (R).

Pic. 11

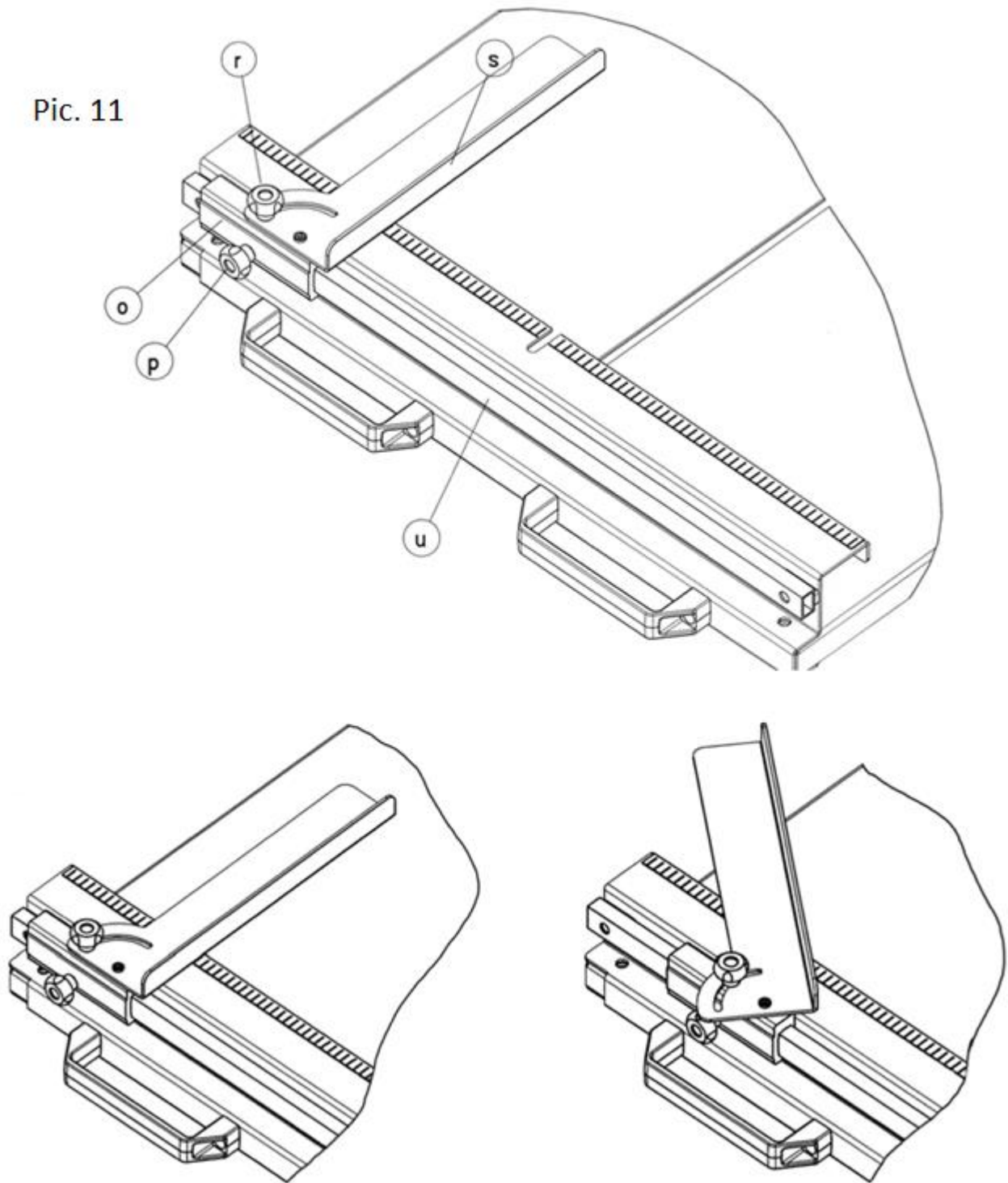

## 6 - MANUTENZIONE



ATTENZIONE! TUTTE LE OPERAZIONI DI REGOLAZIONE E DI MANUTENZIONE VANNO ESEGUITE A MACCHINA SPENTA E CON TENSIONE DISINSERITA! E' PROIBITO RIMUOVERE O MANOMETTERE LE PROTEZIONI



ATTENZIONE ALLE MANI, LAMA ROTANTE ! E' VIETATO RIMUOVERE RESIDUI DI MATERIALE E POLVERE MENTRE LA LAMA E' IN MOVIMENTO. E' VIETATO PULIRE LA LAMA MENTRE E' IN MOVIMENTO.

Durante la manutenzione: usare guanti robusti per maneggiare la lama e fate attenzione all'effetto molla. Se la macchina è fuori uso per anomalia, segnatelo sempre con un cartello.

### NON LAVARE LA MACCHINA CON ACQUA

Per pulire la macchina usare un aspiratore o un mini compressore.

Non ingrassare, USARE SOLO OLIO NEBULIZZATO IN BOMBOLETTA

### 6.1 Regolazione e sostituzione della lama



Queste operazioni vanno eseguite con la presa di corrente disinserita Per montare la lama non deve essere smontata nessuna protezione. Per togliere la lama aprire gli sportelli, abbassare la protezione (1 Fig.12) fino a livello del tavolo e farla ruotare verso destra. Svitare e togliere il pomello (1 Fig.13) e aprire la maniglia (2 Fig. 13). Poi montare la lama e verificare che sia alloggiata correttamente nei guidalama (Fig. 14). La lama deve essere ben tesa tramite il volantino (1 Fig.15) finchè la punta della freccia (2 Fig. 15) va in corrispondenza della tacca sul colore verde (3 Fig.15).

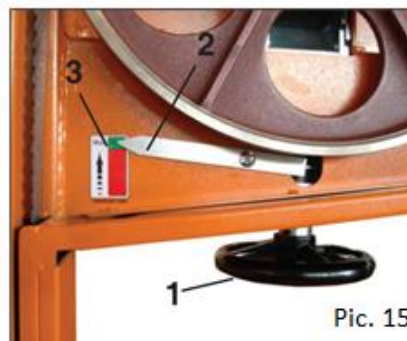
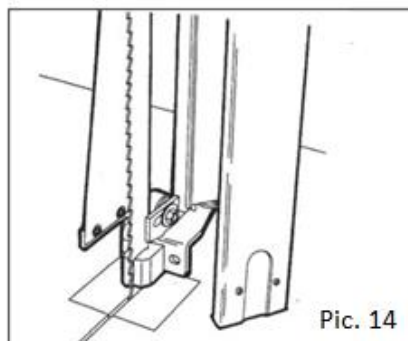
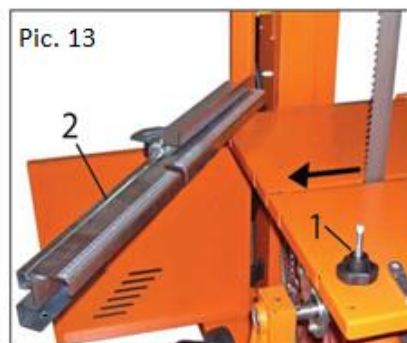
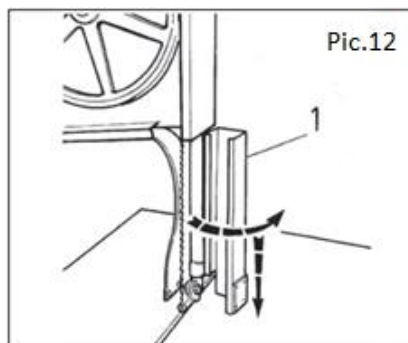

## 6.2 Allineamento della lama

Se nella rotazione, la lama non avesse una corretta posizione, per la regolazione agire sulla vite (1, Fig.16) dopo aver allentato il controdado (2, Fig.16). Girando in senso antiorario per aumentare la sporgenza dei denti, girando in senso orario per diminuire la sporgenza dei denti, dopo l'uso non occorre allentare la lama.

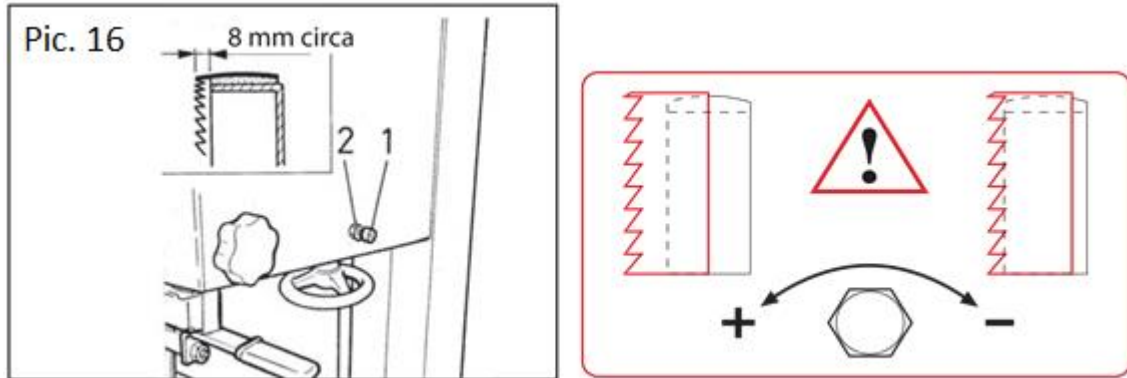

## 6.3 Guida lama

I due guida lama sono del tipo con inserti in widia (Fig.17-18). Gli inserti in widia a lato della lama tengono la lama in guida, mentre il cuscinetto posto sul dorso della lama regge la spinta. Assicurarsi che questi inserti in widia lascino sempre scorrere la lama. E' necessario soffiare con un getto d'aria compressa per tenere pulito i guida lama evitando così attriti e sostituire i cuscinetti quando sono usurati.



Quando il cuscinetto posto sul dorso della lama presenta un solco molto accentuato è indispensabile la sostituzione :

Cuscinetto per guidalama superiore: cod.62200.2rs = D30-D10-14

Cuscinetto per guidalama inferiore: cod.6200.2rs = D30-D10-9

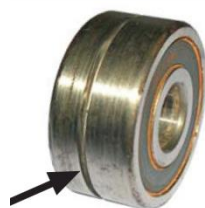

Esempio:  
Cuscinetto da sostituire

## 6.4 Pulizia e Lubrificazione



**ATTENZIONE!** TUTTE LE OPERAZIONI DI REGOLAZIONE E DI MANUTENZIONE VANNO ESEGUITE A MACCHINA SPENTA E CON TENSIONE DISINSERITA! E' PROIBITO RIMUOVERE O MANOMETTERE LE PROTEZIONI.

Pulire periodicamente la macchina, e togliere eventuali incrostazioni dal piano di lavoro. lubrificare la guida di tensionamento del volano superiore, lubrificare lo stelo guidalama e tutte le articolazioni per evitare la formazione di ossidazioni. Togliere eventuali incrostazioni sui volani per evitare vibrazioni e la rottura della lama. Soffiare sempre i guidalama.

## 6.5 Verifica dei dispositivi di sicurezza

Da effettuare periodicamente: Per verificare il corretto funzionamento dei dispositivi di sicurezza, attenersi a queste informazioni:

VERIFICA COMPONENTI ELETTRICI (interruttore)

- 1) avviare la macchina;
- 2) premere il pulsante di arresto dell'interruttore (la macchina si ferma);
- 3) avviare nuovamente la macchina e premere lo stop di emergenza (la macchina si ferma).

VERIFICA COMPONENTI ELETTRICI (finecorsa):

- 1) avviare la macchina;
- 2) aprire le protezioni volani (la macchina si ferma);
- 3) avviare nuovamente la macchina e spingere il banco a fine corsa verso la lama (la macchina si ferma);
- 4) la macchina è dotata di un finecorsa di sicurezza che non fa avviare la macchina se il banco è inclinato nella posizione di trasporto (fig.19).



Pic. 19



**ATTENZIONE:** Pulire periodicamente i finecorsa in modo da evitare la formazione di incrostazioni che bloccano il funzionamento di tali dispositivi. Accertarsi che il pistoncino faccia CLICK ! (se il pistoncino del finecorsa rimane inserito la macchina non funziona)

## 7 – MOTORE

### 7.1 Motore elettrico

Motore con potenza di 1,85 kW.

La macchina è dotata di una protezione termica che spegne il motore in caso di sovraccarico e questo avviene in due situazioni differenti:

a) Fermare la macchina per poco tempo dopo l'incastro

La connessione non viene effettuata correttamente o una fase non è sotto tensione.

Mettere l'interruttore sulla posizione di spento (tasto rosso) e, rispettivamente, verificare la connessione e / o la fase di tensione.

b) Fermare la macchina durante il taglio

Il motore è stato sovraccaricato.

Interruttore On-off è anche utilizzato come pulsante di arresto di emergenza.

### 7.1 Schema elettrico 230V monofase

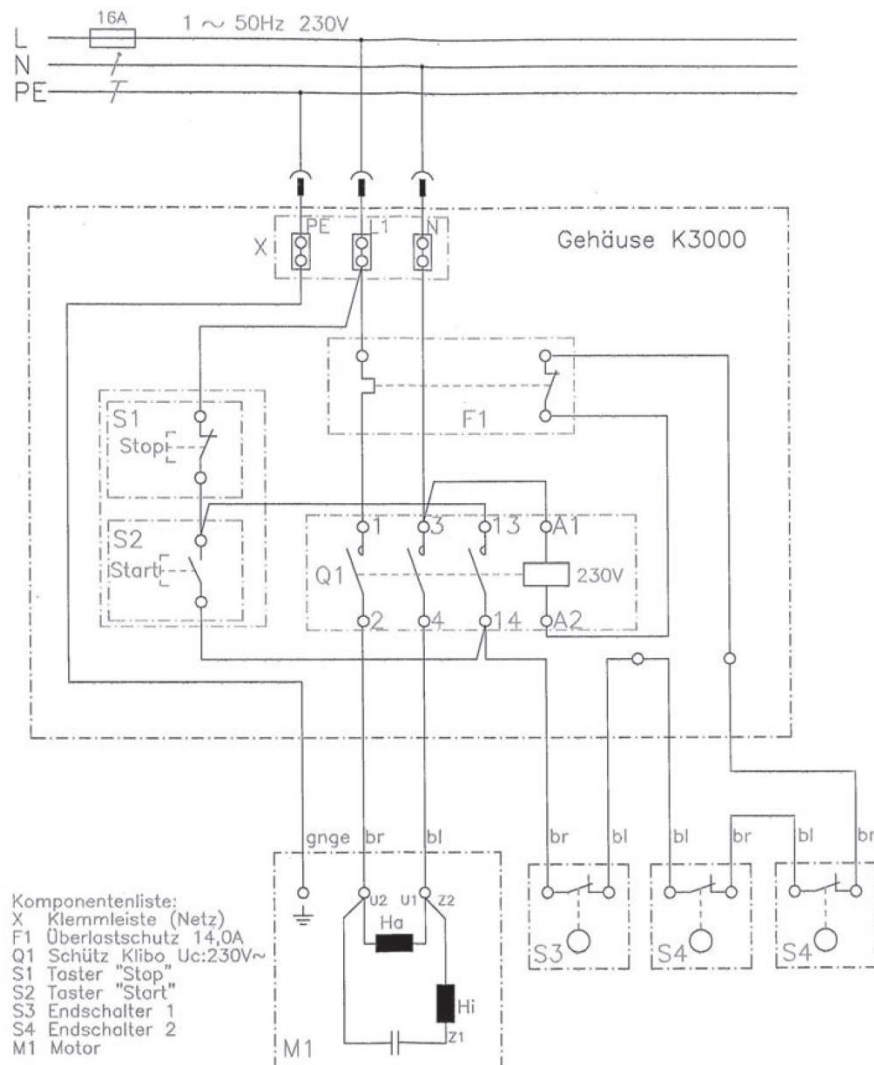

## 8 – GUASTI : CAUSE E SOLUZIONI

### 8.1 Procedure di ricerca guasti

Se si verifica alcun errore durante l'utilizzo della macchina, spegnerla e isolarla dall'alimentazione elettrica. Eventuali lavori sull'impianto elettrico o la fornitura della macchina possono essere eseguite esclusivamente da un elettricista qualificato.

### 8.2 Guida per la soluzione dei guasti

Situazione	Guasto possibile	Soluzione
Motore non si avvia	No tensione	Controlla la alimentazione elettrica (fusibili per esempio)
	Sezione dei cavi di connessione troppo piccola	Cambiare cavi di connessione
	Connessione cavi difettosa	Cambiare cavi di connessione
	Interruttore difettoso	ATTENZIONE : può essere risolto solo da un elettricista qualificato
	Motore difettoso	Cambiare motore o contattare il produttore del motore
Motore si ferma durante il taglio, ma si riavvia dopo un piccolo periodo di stop	Avanzamento di taglio troppo veloce	Ridurre la velocità di avanzamento taglio
	Lama difettosa	Cambiare lama

### 8.3 Garanzia

Si concede sull'apparecchio il periodo di garanzia di legge. Gli eventuali difetti, riconducibili in modo documentabile, a difetti del materiale o ad errori di montaggio, devono essere denunciati immediatamente al venditore. In caso di ricorso alla garanzia, è necessario fornire la prova dimostrativa dell'acquisto dell'apparecchio presentando la fattura e lo scontrino. Si esclude la garanzia sui componenti se i difetti sono causati da usura naturale, influssi termici o da intemperie o per guasti dovuti ad un collegamento, installazione, uso, lubrificazione non corretti o a seguito di intervento di forza. Si esclude la garanzia sugli apparati elettrici ed elettronici in caso di danni dovuti a una tensione non appropriata (per tensione sottodimensionata o sovradimensionata). Inoltre, non viene assunta nessuna garanzia per danni causati da un utilizzo improprio o da un abuso della macchina, per es. modifiche inopportune o lavori di riparazione effettuati sotto responsabilità propria del proprietario o da terzi, ma, anche in caso di sovraccarico intenzionale della macchina.

Le parti soggette ad usura (es. lama di taglio, cinghie o catene di trasmissione, guidalama, cuscinetti, cuscinetti reggispinta, condensatore), come pure l'esecuzione di tutti i lavori di regolazione e taratura sono totalmente esclusi da garanzia.

## 8.4 Customer service

Quando si ordinano le parti di ricambio, prestare attenzione a:

- Serial number (7 digits).
- Il codice del ricambio
- La corretta denominazione
- Il numero delle parti richieste
- L'indirizzo di consegna
- Indicare chiaramente se utilizzare trasporto "express" o "via aerea". Senza alcuna istruzione, forniremo i ricambi come da nostre disposizioni di spedizione.

Istruzioni chiare eviteranno problemi e le consegne difettose.

Se non è sicuro, vi preghiamo di inviarci la parte difettosa.

Nel caso di una richiesta di garanzia, la parte deve sempre essere restituita per la valutazione.

Pezzi di ricambio per il motore possono essere ordinati con il produttore del motore o con il loro rivenditore, che è spesso più veloce e più economico

Questa macchina è stata prodotta da: Saint-Gobain Abrasives S.A.

190, Bd. J. F. Kennedy  
L- 4930 BASCHARAGE  
Grand-duché de Luxembourg.

Tel.: 00352-50 401-1

Fax: 00352- 50 16 33

<http://www.construction.norton.eu>

e-mail: [sales.nlx@saint-gobain.com](mailto:sales.nlx@saint-gobain.com)

La garanzia può essere richiesta e ottenere l'intervento del nostro supporto tecnico tramite il distributore locale in cui le macchine, i pezzi di ricambio e materiali di consumo possono essere ordinati come inoltre:

SAINT-GOBAIN ABRASIVES NV/SA  
INDUSTRIELAAN 129  
1070 ANDERLECHT/BRUSSEL  
BELGIUM  
TEL: +32 (0)2 267 21 00  
FAX: +32 (0)2 267 84 24

SAINT-GOBAIN ABRASIVES, S.R.O.  
POČERNICKÁ 272/96, MALEŠICE  
108 00 PRAHA 10  
CZECH REPUBLIC  
TEL: +420 255 719 326  
FAX: +420 255 719 321

SAINT-GOBAIN ABRASIVES A/S  
ROBERT JACOBSENS VEJ 62A  
2300 KØBENHAVN S  
DENMARK  
TEL: +45 4675 5244

PO BOX 643706  
FORTUNE TOWER OFFICE 2106  
JLT BLOCK C  
(NEXT TO METRO STATION)  
JUMEIRA LAKE TOWER, DUBAI  
UNITED ARAB EMIRATES  
TEL: +971 4 431 5154  
FAX: +971 4 431 5434

SAINT-GOBAIN ABRASIFS  
RUE DE L'AMBASSADEUR - B.P.8  
78 702 CONFLANS CEDEX  
FRANCE  
TEL: +33 (0)1 34 90 40 00  
FAX: +33 (0)1 39 19 89 56

SAINT-GOBAIN ABRASIVES GMBH  
BIRKENSTRASSE 45-49  
D-50389 WESSELING  
GERMANY  
TEL: +49 (0) 2236 703-1  
+49 (0) 2236 8996-0  
+49 (0) 2236 8911-0  
FAX: +49 (0) 2236 703-367  
+49 (0) 2236 8996-10  
+49 (0) 2236 8911-30

FÜR DEN FACHHANDEL  
ÖSTERREICH  
TEL: +43 (00) 662 430 076

SAINT-GOBAIN ABRASIVES KFT.  
1225 BUDAPEST  
BÁNYALÉG U. 60/B.  
HUNGARY  
TEL: +36 1 371 22 50  
FAX: +36 1 371 22 55

[www.construction.norton.eu](http://www.construction.norton.eu)

#### Saint-Gobain Abrasives

190, Bd. J. F. Kennedy  
L-4930 BASCHARAGE  
LUXEMBOURG

Tel: ++352 50401-1

Fax: ++352 501633

e-mail: sales.nlx@saint-gobain.com

SAINT-GOBAIN ABRASIVI S.P.A  
VIA PER CESANO BOSCONI 4  
I-20094 CORSICO MILANO  
ITALY  
TEL: +39 02 44 851  
FAX: +39 02 44 78 266

SAINT-GOBAIN ABRASIVES S.A.  
190 RUE J.F. KENNEDY  
L-4930 BASCHARAGE  
GRAND DUCHE DE LUXEMBOURG  
TEL: +352 50 401 1  
FAX: +352 50 16 33  
NO. VERT (FRANCE) 0800 906 903

SAINT-GOBAIN ABRASIFS, S.A.  
2 ALLÉE DES FIGUIERS  
AIN SEBAË - CASABLANCA  
MOROCCO  
TEL: +212 5 22 66 57 31  
FAX: +212 5 22 35 09 65

SAINT-GOBAIN ABRASIVES BV  
GROENLOSEWEG 28  
7151 HW EIBERGEN  
P.O. BOX 10  
7150 AA EIBERGEN  
THE NETHERLANDS  
TEL: +31 545 466466  
FAX: +31 545 474605

SAINT-GOBAIN ABRASIVES AS  
POSTBOKS 11, ALNABRU,  
0614 OSLO  
BROBEKKVEIEN 84,  
0582 OSLO  
NORWAY  
TEL: +47 63 87 06 00  
FAX: +47 63 87 06 01

SAINT-GOBAIN HPM POLSKA SP. Z O.O.  
UL. NORTON 1  
62-600 KOŁO  
POLAND  
TEL: +48 63 26 17 100  
FAX: +48 63 27 20 401

SAINT-GOBAIN ABRASIVOS, L. DA  
ZONA INDUSTRIAL DA MAIA  
I-SECTOR VIII, NO. 122  
APARTADO 6050  
4476 - 908 MAIA  
PORTUGAL  
TEL: +351 229 437 940  
FAX: +351 229 437 949

SAINT-GOBAIN GLASS  
BUSINESS UNIT ABRASIVI  
PUNCT DE LUCRU: LOC.VETIS, JUD.  
SATU MARE 447355  
STR. CAREIULUI 11  
PARC INDUSTRIAL RENOVATIO  
ROMANIA  
TEL: 0040-261-839.709  
FAX: 0040-261-839.710

SG HPM RUS  
58, F. ENGELS STR.  
STROENIE 2  
105082 MOSCOW  
RUSSIA  
TEL: +74 955 408 355  
FAX: +74 959 373 224

SAINT-GOBAIN  
ABRASIVES (PTY) LTD  
2 MONTEER ROAD  
ISANDO 1600  
P.O. BOX 67  
SOUTH AFRICA  
TEL: +27 11 961 2000  
FAX: +27 11 961 2184/5

SAINT-GOBAIN ABRASIVOS, S.A.  
CTRA. DE GUIPÚZCOA, KM. 7,5  
E-31195 BERRIOPLANO (NAVARRA)  
SPAIN  
TEL: +34 948 306 000  
FAX: +34 948 306 042

SAINT-GOBAIN ABRASIVES AB  
BOX 495  
SE-191 24 SOLLENTUNA  
SWEDEN  
TEL: +46 8 580 881 00  
FAX: +46 8 580 881 01

SAINT-GOBAIN INOVATIF  
MALZEMELER VE AŞINDIRICI  
SAN. TIC. A.Ş.  
GOLD PLAZA, ALTAY ÇEŞME  
MAHALLESİ, ÖZ SOKAK, NO:19/16  
34843 MALTEPE-ISTANBUL,  
TURKEY  
TEL: 0090-216-217 12 50  
FAX: 0090-216-442 40 74

SAINT-GOBAIN ABRASIVES LTD.  
DOXEY RD  
STAFFORD  
ST16 1EA  
UNITED KINGDOM  
TEL: +44 1785 222 000  
FAX: +44 1785 213 487