

NORTON

SAINT-GOBAIN

clipper[®]

Transforming
surfaces
...and beyond

CV 200 D

SPARE PART LIST
LISTE DE PIÈCES DE RECHANGE
ERSATZTEILLISTE



SAINT-GOBAIN

ENGLISH

TYPE:

S = Spare part

W = Wear part

NA = Not Available

The kits of spare parts contain all screws and bolts and the components referring itself to it.

Screws and bolts is component of standard assembly, which you can easily find at all the retailers of standard components of assembly.

All the components of standard assembly are of a quality grade 8.8.

We recommend not to use a quality grade lower than 8.8 for all the standard components of assembly.

The parts of replacements Norton CLIPPER must always be used.

Wear parts life will vary based on usage and maintenance of the machine or part. Wear parts will need to be maintained and replaced as needed. No warranty is applied to wear parts.

The components NA (Not Available) are not available in spare part.

FRANCAIS

TYPE :

S = Pièce de rechange

W = Pièce d'usure

NA = Non disponible

Les kits de pièces détachées contiennent toute la visserie et les composants s'y rapportant.

La visserie est un composant d'assemblage standard, que vous pouvez facilement trouver chez tous les détaillants de composants d'assemblage standards.

Tous les composants d'assemblage standard sont d'une classe de qualité 8.8.

Nous recommandons de ne pas utiliser une classe de qualité inférieure à 8.8 pour tous les composants d'assemblage standards.

Pour les pièces non standard, les pièces de remplacement doivent impérativement provenir de Norton CLIPPER.

La durée de vie des pièces d'usure varie en fonction de l'utilisation et de la maintenance de la machine ou de la pièce. Les pièces d'usure devront être entretenues et remplacées au besoin. Aucune garantie n'est appliquée aux pièces d'usure.

Les composants NA (Not Available) ne sont pas disponibles en pièce de rechange.

DEUTSCH

TYP:

S = Ersatzteile

W = Verschleißteile

NA = nicht verfügbare

Die definierten Ersatzteil-Set's beinhalten alle Ersatzteile wie Komponenten, Schrauben, Muttern etc.

Norm- bzw. Standardteile wie Schrauben, Muttern etc. können bei offiziellen Schrauben- sowie Komponentenhändler bezogen werden.

Alle Norm- bzw. Standardteile wie Schrauben, Muttern etc. entsprechen der Qualitäts- bzw. Festigungsklasse 8.8.

Wir empfehlen, keine Norm- bzw. Standardteile wie Schrauben, Muttern etc. unter der Qualitäts- bzw.

Festigungsklasse 8.8 einzusetzen.

Es dürfen nur geprüfte Norton CLIPPER-Ersatzteile eingesetzt werden.

Die Lebensdauer der Verschleißteile hängt von der Verwendung und Wartung der Maschine oder des Teils ab. Verschleißteile müssen gewartet und bei Bedarf ersetzt werden. Für Verschleißteile wird keine Garantie übernommen.

Ersatzteile sowie Komponenten mit dem Vermerk NA (NA=nicht verfügbar) sind nicht verfügbar.

CV 200

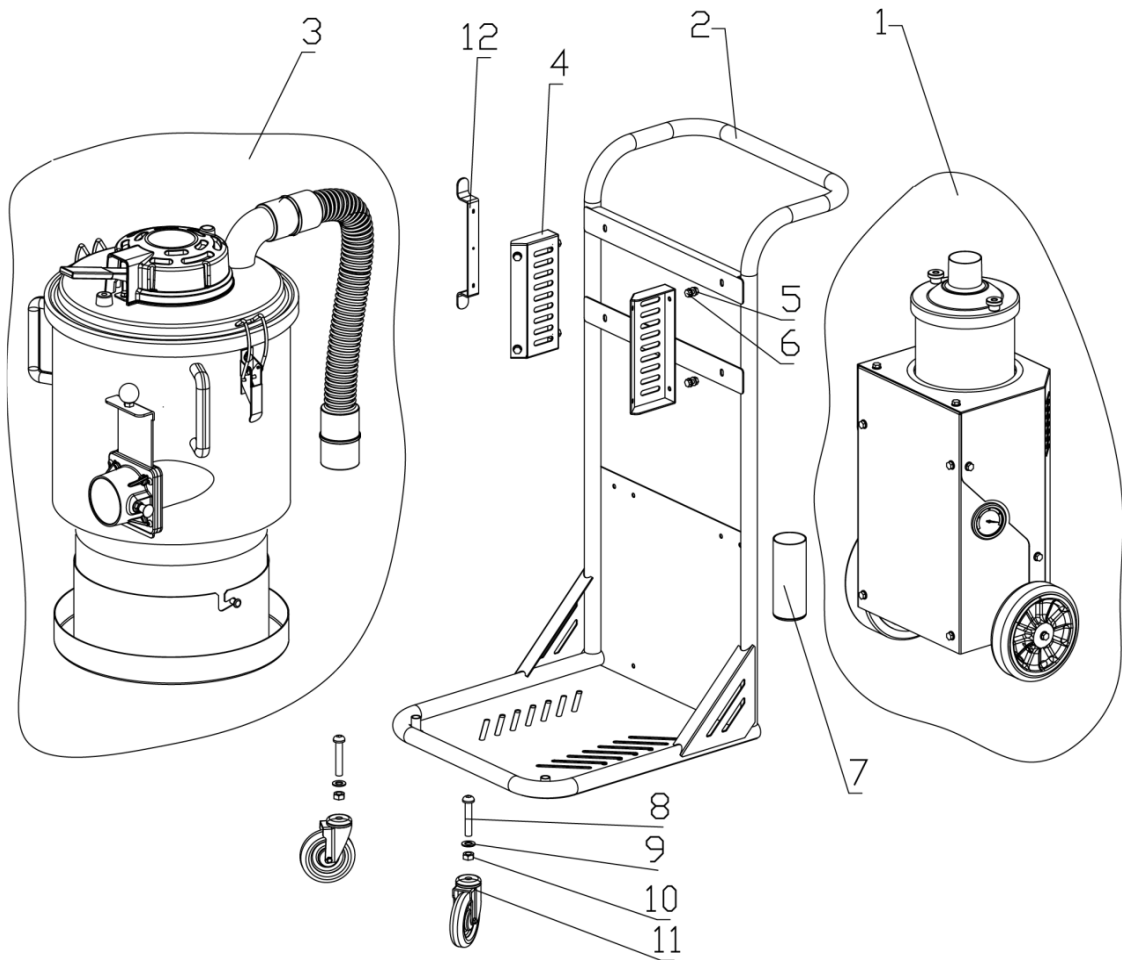

POS.	DESCRIPTION	DESCRIPTION	BESCHREIBUNG	QTY	REF	TYPE
1	ENGINE SYSTEM KIT CV 200	KIT SYSTÈME MOTEUR CV 200	MOTORSYSTEMKIT CV 200	1		NA
2	WAGON COMPLETE PACKING CV 200	EMBALLAGE COMPLET DE WAGON CV 200	KOMPLETTE VERPACKUNG DES WAGENS CV 200	1	310612467	S
3	DUSTBIN KIT CV 200	KIT CUVE POUSSIÈRE CV 200	MÜLLTONNEN-KIT CV 200	1		NA
4	CONNECTION PLATE CV 200	PLAQUE DE CONNEXION CV 200	VERBINDUNGS- PLATTE CV 200	1	310612472	S
5	SCREW M6X12 CV	VIS M6X12 CV	SCHRAUBE M6X12 CV	1	310612482	S
6	NUT M6 CV	ÉCROU M6 CV	MUTTER M6 CV	1	310612483	S
7	NYLON CABLE TIE SUPPORT CV	SUPPORT A COLLIER DE SERRAGE CV	HALTER FÜR SCHLAUCHSCHELLE CV	1	310612449	S
8	BOLT M10X60 CV	BOULON M10X60 CV	SCHRAUBE M10X60 CV	1	310612677	S
9	WASHER M10 CV	RONDELLE M10 CV	UNTERLEGSCHIEBE M10 CV	1	310612679	S
10	LOCK NUT M10 CV	ÉCROU DE BLOCAGE M10 CV	SICHERUNGS- MUTTER M10 CV	1	310612486	S
11	CABLE WINDER CV	ENROULEUR DE CÂBLE CV	KABELWICKLER CV	1	310612475	S

DUSTBIN KIT CV 200 / KIT CUVE POUSSIÈRE CV 200 / MÜLLTONNEN-KIT CV 200

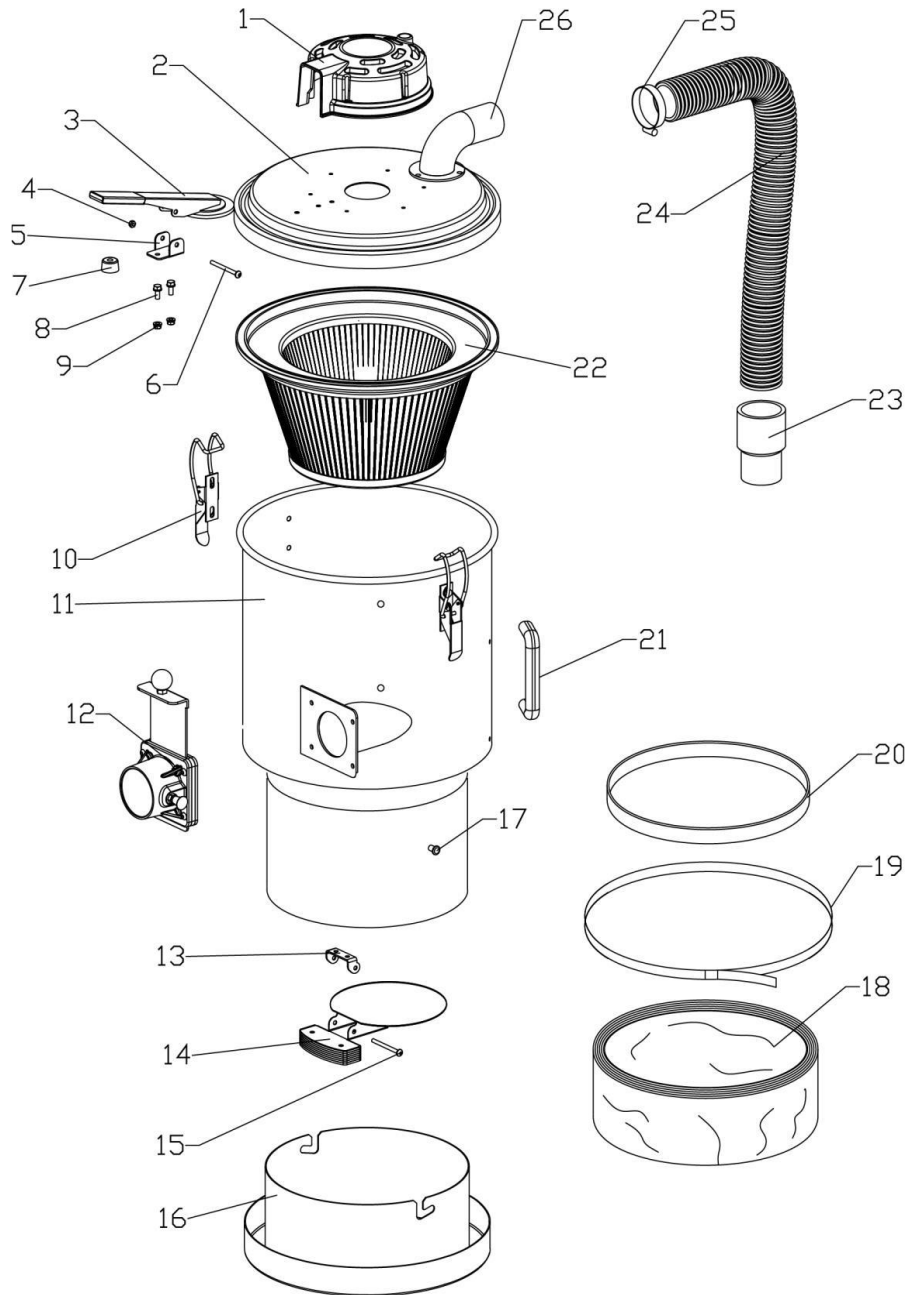

POS.	DESCRIPTION	DESCRIPTION	BESCHREIBUNG	QTY	REF	TYPE
1	PLASTIC COVER CV	COUVERCLE EN PLASTIQUE CV	KUNSTSTOFFAB-DECKUNG CV	1	310612479	S
2	TOP CAP CV 200	CAPUCHON SUPÉRIEUR CV 200	OBERKAPPE CV 200	1	310612456	S
3	LEVER FOR CLEANING CV	LEVIER POUR LE NETTOYAGE CV	HEBEL FÜR REINIGUNG CV	1	310612465	S
4	NUT M6 CV	ECROU M6 CV	MUTTER M6 CV	1	310612484	S
5	LEVER HOLDER CV	SUPPORT DE LEVIER CV	HEBELHALTER CV	1	310612448	S
6	BOLT, M6*60 CV	BOULON, M6*60 CV	SCHRAUBE, M6*60 CV	1	310612676	S
7	CUSHION CV	COUSSIN CV	POLSTER CV	1	310612688	S
8	SCREW M6X12 CV	VIS M6X12 CV	SCHRAUBE M6X12 CV	1	310612482	S
9	NUT M6 CV	ÉCROU M6 CV	MUTTER M6 CV	1	310612483	S
10	HOLDER KIT CV	KIT SUPPORT CV	HALTERUNGSSATZ CV	1	310612681	S
11	BARREL CV 200	BARIL CV 200	FASS CV 200	1	310612458	S
12	D70 INLET KIT CV	KIT D'ENTRÉE D70 CV	D70 EINLASSBAUSATZ CV	1	310612423	S
13	HOLDER CV	SUPPORT CV	HALTER CV	1	310612453	S
14	FLAP KIT CV	KIT VOLET CV	KLAPPENBAUSATZ CV	1	310612452	S
15	BOLT, M6*60 CV	BOULON, M6*60 CV	SCHRAUBE, M6*60 CV	1	310612676	S
16	CONTINUOUS BAG HOLDER CV	SUPPORT DE SAC CONTINU CV	VERPACKUNG FÜR DURCHGEHENDEN BEUTELHALTER CV	1	310612450	S
17	NUT, M8*15 CV	ÉCROU, M8*15 CV	MUTTER, M8*15 CV	1	310612689	S
18	CONTINUOUS FOLDING BAG CV	SAC PLIANT CONTINU CV	DURCHGEHENDER FALTBEUTEL CV	1	310612724	S
19	BELT CV	SANGLE CV	RIEMEN CV	1	310612690	S
20	RUBBER RING CV	ANNEAU EN CAOUTCHOUC CV	GUMMIRING CV	1	310612725	S
21	HANDLE CV	POIGNÉE CV	GRIFF CV	1	310612682	S
22	PRE FILTER CV 200	PRÉ-FILTRE CV 200	VORFILTER CV 200	1	310612722	W
23	D50 HOSE CUFF CV	MANCHETTE DE TUYAU D50 CV	D50 SCHLAUCH-MANSCHETTE CV	1	310612716	S
24	D50 EVA HOSE, D50*520MM CV	TUYAU EVA D50, D50*520MM CV	D50 EVA-SCHLAUCH, D50*520MM CV	1	310612717	S
25	HOSE CLAMP 40-63MM PACKING CV	COLLAR DE TUYAU 40-63MM EMBALLAGE CV	SCHLAUCHSCHELLE 40-63MM VERPACKUNG CV	1	310612701	S
26	D50 BEND CV	COUDE D50 CV	D50 BOGEN CV	1	310612451	S

ENGINE SYSTEM KIT CV 200 - KIT SYSTÈME MOTEUR CV 200 / MOTOR SYSTEM KIT CV 200

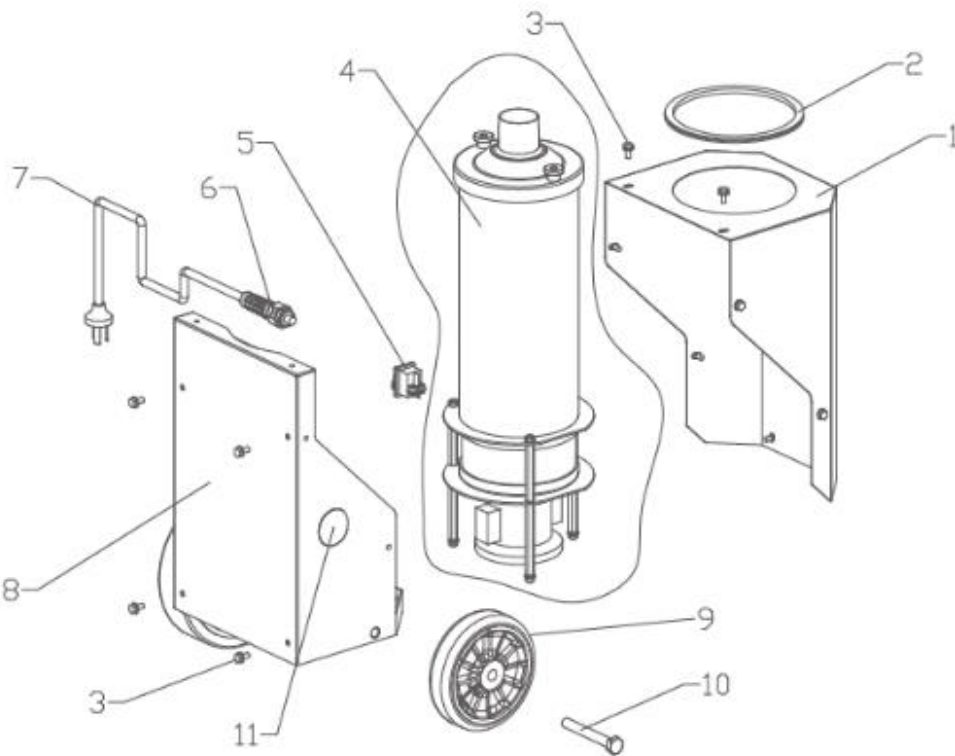

POS.	DESCRIPTION	DESCRIPTION	BESCHREIBUNG	QTY	REF	TYPE
1	ENGINE COVER KIT CV 200	KIT COUVERCLE MOTEUR CV 200	MOTORENAB-DECKUNGSSATZ CV 200	1	310612464	S
2	RUBBER RING CV 200	ANNEAU EN CAOUTCHOUC CV 200	GUMMIRING CV 200	1	310612729	S
3	SCREW M6X12 CV	VIS M6X12 CV	SCHRAUBE M6X12 CV	1	310612482	S
4	MOTOR KIT CV 200	KIT MOTEUR CV 200	MOTOR KIT CV 200	1		NA
5	ON/OFF SWITCH, 30A CV	INTERRUPTEUR MARCHE/ARRÊT, 30A CV	EIN/AUS-SCHALTER, 30A CV	1	310612704	S
6	CONNECTOR PG11 CV	CONNECTEUR PG11 CV	VERBINDER PG11 CV	1	310612702	S
7	CABLE WITH ELECTRICITY PLUG CV	CÂBLE ELECTRIQUE AVEC PRISE CV	KABEL MIT STROMSTECKER CV	1	310612705	S
8	ENGINE PROTECTION CV 200	PROTECTION DE MOTEUR CV 200	MOTORSCHUTZ CV 200	1	310612462	S
9	HEAVY DUTY WHEEL 8" CV	ROUE ROBUSTE 8" CV	SCHWERLASTRAD 8" CV	1	310612727	S
10	NUT M12X100 CV	ÉCROU M12X100 CV	MUTTER M12X100 CV	1	310612678	S
11	VACUUM GAUGE CV	JAUGE DE VIDE CV	VAKUUMMESSER CV	1	310612728	S

MOTOR KIT CV 200 / KIT MOTEUR CV 200 / MOTOR KIT CV 200

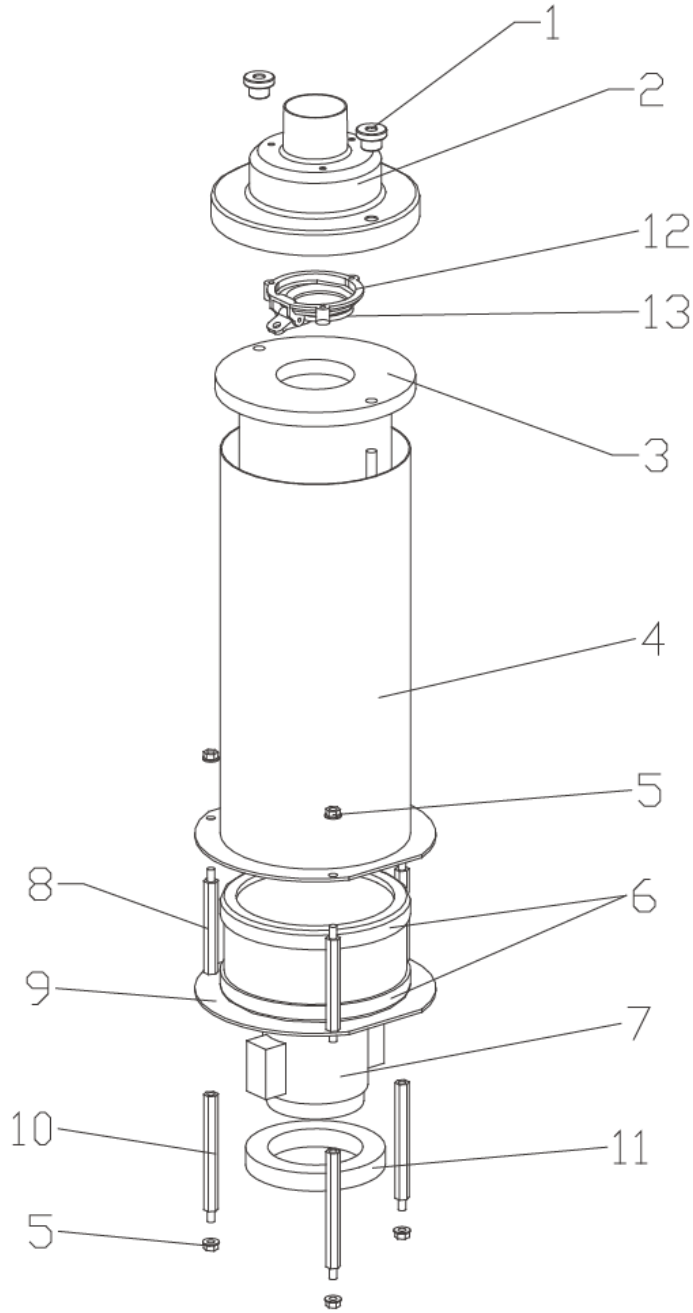

POS.	DESCRIPTION	DESCRIPTION	BESCHREIBUNG	QTY	REF	TYPE
1	NUT, M8 CV	ÉCROU, M8 CV	MUTTER, M8 CV	1	310612691	S
2	HEPA FILTER TOP COVER CV	COUVERCLE SUPÉRIEUR FILTRE HEPA CV	HEPA-FILTER OBERSCHALE CV	1	310612474	S
3	H13 HEPA FILTER CV	FILTRE HEPA H13 CV	H13 HEPA-FILTER CV	1	310612723	S
4	HEPA FILTER COVER CV	COUVERCLE FILTRE HEPA CV	HEPA-FILTER ABDECKUNG CV	1	310612454	S
5	NUT M6 CV	ÉCROU M6 CV	MUTTER M6 CV	1	310612483	S
6	SHOCK ABSORPTION RUBBER RING CV	ANNEAU EN CAOUTCHOUC D'ABSORPTION DES CHOCS CV	SCHALLDÄMPFENDER GUMMIRING CV	1	310612476	S
7	SINGLE PHASE MOTOR, 240V 1.2KW CV	MOTEUR MONOPHASÉ, 240V 1,2KW CV	EINPHASENMOTOR, 240V 1,2KW CV	1	310612703	S
8	SCREWS-1, M6-76.5 CV	VIS-1, M6-76,5 CV	SCHRAUBEN-1, M6-76,5 CV	1	310612686	S
9	MOTOR FIXED PLATE CV	PLAQUE FIXATION MOTEUR CV	MOTORBEFESTIGUNGSPLATTE CV	1	310612459	S
10	SCREWS-2, M6-96.5 CV	VIS-2, M6-96,5 CV	SCHRAUBEN-2, M6-96,5 CV	1	310612687	S
11	SOUNDPROOF SPONGE, D98-78-15 CV	ÉPONGE ACOUSTIQUE, D98-78-15 CV	SCHALLDÄMMSPONGE, D98-78-15 CV	1	310612730	S
12	CHECK VALVE HOLDER, D78-8 CV	SUPPORT DE CLAPET ANTI-RETOUR, D78-8 CV	RÜCKSCHLAGVENTILHALTER, D78-8 CV	1	310612480	S
13	CHECK VALVE CV	CLAPET ANTI-RETOUR CV	RÜCKSCHLAGVENTIL CV	1	310612481	S

D70 INLET KIT CV / KIT D'ENTRÉE D70 CV / D70 EINLASSBAUSATZ CV

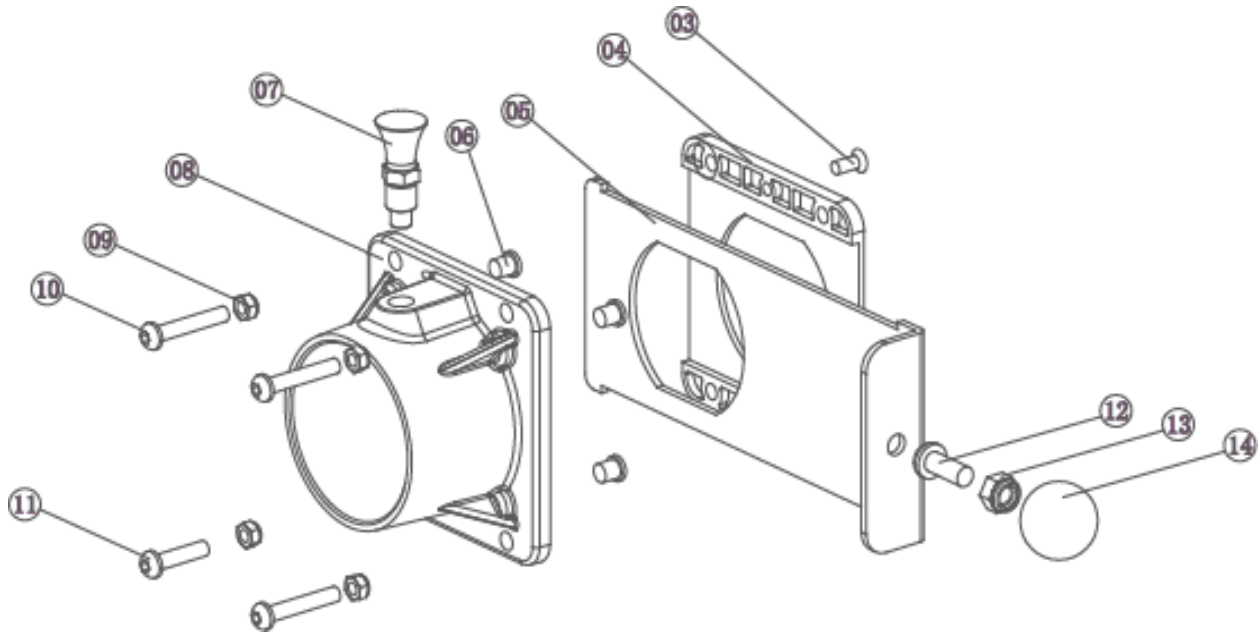

POS.	DESCRIPTION	DESCRIPTION	BESCHREIBUNG	QTY	REF	TYPE
3	SCREW, M5*10 CV	VIS, M5*10 CV	SCHRAUBE, M5*10 CV	1	310612683	S
4	SLIDE WAY CV	GLISSIÈRE CV	FÜHRUNGSSCHIENE CV	1	310612477	S
5	WIND BAFFLE CV	DÉFLECTEUR DE VENT CV	WINDABWEISER CV	1	310612447	S
6	COPPER COLLISION CV	COLLISION EN CUIVRE CV	KUPFERKOLLISION CV	1	310612684	S
7	INDEX PLUNGER CV	PLOMB INDEX CV	INDEXSTÖSSEL CV	1	310612374	S
8	70 OUTER INLET CV	ENTRÉE EXTÉRIEURE 70 CV	ÄUßERER EINLASS 70 CV	1	310612478	S
9	NUT M6 CV	ECROU M6 CV	MUTTER M6 CV	1	310612484	S
10	NUT M6 CV	ECROU M6 CV	MUTTER M6 CV	1	310612484	S
11	HEXAGON BOLT, M6*20 CV	BOULON HEXAGONAL, M6*20 CV	SECHSKANT-SCHRAUBE, M6*20 CV	1	310612487	S
12	HEXAGON BOLT, M8*20 CV	BOULON HEXAGONAL, M8*20 CV	SECHSKANT-SCHRAUBE, M8*20 CV	1	310612655	S
13	LOCKNUT, M8 CV	ÉCROU DE BLOCAGE, M8 CV	SICHERUNGSMUTTER, M8 CV	1	310612485	S
14	BALL KNOB, M8*30 CV	BOULE DE MANIVELLE, M8*30 CV	KUGELKNOPF, M8*30 CV	1	310612685	S

ACCESSORY / ACCESSOIRE / ZUBEHÖR

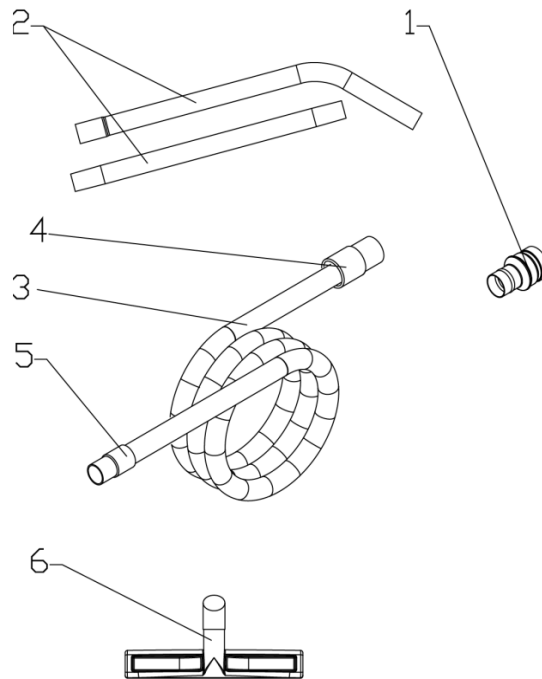

POS.	DESCRIPTION	DESCRIPTION	BESCHREIBUNG	QTY	REF	TYPE
1	D70/50 REDUCER CV	D70/50 RÉDUCTEUR CV	D70/50 REDUZIERER CV	1	310612375	S
2	D38 WANDS CV	D38 LANCES CV	D38 STÄBE CV	1	310612726	S
3	D38 EVA HOSE (5 M) CV	D38 TUYAU EVA (5 M) CV	D38 EVA-SCHLAUCH (5 M) CV	1	310612720	S
4	D38 HOSE TO D50 REDUCER CV	D38 TUYAU À RÉDUCTEUR D50 CV	D38 SCHLAUCH ZU D50 REDUZIERER CV	1	310612721	S
5	D38 SOFT HOSE CUFF CV	D38 MANCHON DE TUYAU SOUPLE CV	D38 WEICHER SCHLAUCHANSCHLUSS CV	1	310612719	S
6	D38 FLOOR BRUSH CV	D38 BROUSSE DE SOL CV	D38 BODENBÜRSTE CV	1	310612718	S

SAINT-GOBAIN ABRASIVES
 INDUSTRIEWEG 21
 9420 ERPE-MERE
 BELGIUM
 TEL: +32(0) 2 267 21 00

SAINT-GOBAIN ABRASIVES, S.R.O.
 POČERNICKÁ 272/96, MALEŠICE
 108 00 PRAHA 10
 CZECH REPUBLIC
 TEL: +420 255 719 326
 FAX: +420 255 719 321

SAINT-GOBAIN ABRASIVES A/S
 DYBENDALSVÆNGET 2,
 DK-2630 TAASTRUP
 DENMARK
 TEL: +45 4675 5244

PO BOX 643706
 FORTUNE TOWER OFFICE 2106
 JLT BLOCK C
 (NEXT TO METRO STATION)
 JUMEIRA LAKE TOWER, DUBAI
 UNITED ARAB EMIRATES
 TEL: +971 4 431 5154
 FAX: +971 4 431 5434

SAINT-GOBAIN ABRASIFS
 RUE DE L'AMBASSADEUR - B.P.8
 78 702 CONFLANS CEDEX
 FRANCE
 TEL: +33 (0)1 34 90 40 00
 FAX: +33 (0)1 39 19 89 56

SAINT-GOBAIN ABRASIVES GMBH
 BIRKENSTRASSE 45-49
 D-50389 WESSELING
 GERMANY
 TEL: +49 (0) 2236 703-0
 FAX: +49 (0) 2236 703-730

SAINT-GOBAIN ABRASIVES KFT.
 1225 BUDAPEST
 BÁNYALÉG U. 60/B.
 HUNGARY
 TEL: +36 1 371 22 50
 FAX: +36 1 371 22 55

SAINT-GOBAIN ABRASIVI S.P.A
 VIA PER CESANO BOSCONI 4
 I-20094 CORSICO MILANO
 ITALY
 TEL: +39 02 44 851
 FAX: +39 02 44 78 266

SAINT-GOBAIN ABRASIVES S.A.
 190 RUE J.F. KENNEDY
 L-4930 BASCHARAGE
 GRAND DUCHE DE LUXEMBOURG
 TEL: +352 50 401 1
 FAX: +331 83 717 792
 NO. VERT (FRANCE): 0800 906 903

SAINT-GOBAIN ABRASIFS, S.A.
 2 ALLÉE DES FIGUIERS
 AIN SEBAË - CASABLANCA
 MOROCCO
 TEL: +212 5 22 66 57 31
 FAX: +212 5 22 35 09 65

SAINT-GOBAIN ABRASIVES BV
 GROENLOSEWEG 28
 7151 HW EIBERGEN
 P.O. BOX 10
 7150 AA EIBERGEN
 THE NETHERLANDS
 TEL: +31 545 466466
 FAX: +31 545 474605

SAINT-GOBAIN ABRASIVES AS
 KARIHAUGVEIEN, 89
 0186 OSLO
 NORWAY
 TEL: +47 63 87 06 00
 FAX: +47 63 87 06 01

SAINT-GOBAIN HPM POLSKA SP. Z O.O.
 UL. NORTON 1, 62-600 KOŁO
 62-600 KOŁO
 POLAND
 TEL: +48 63 26 17 100
 FAX: +48 63 27 20 401

SAINT-GOBAIN ABRASIVOS, L. DA
 ZONA INDUSTRIAL DA MAIA
 I-SECTOR VIII, NO. 122
 APARTADO 6050
 4476 - 908 MAIA
 PORTUGAL
 TEL: +351 229 437 940
 FAX: +351 229 437 949

SAINT-GOBAIN GLASS
 BUSINESS UNIT ABRASIVI
 PUNCT DE LUCRU : LOC.VETIS, JUD.
 SATU MARE 447355
 STR. CAREIULUI 11
 PARC INDUSTRIAL RENOVATIO
 ROMANIA
 TEL: +40 261 839 709
 FAX: +40 261 839 710

SG HPM RUS
 58, F. ENGELS STR.
 STROENIE 2
 105082 MOSCOW
 RUSSIA
 TEL: +74 955 408 355
 FAX: +74 959 373 224

SAINT-GOBAIN
 ABRASIVES (PTY) LTD
 2 MONTEER ROAD
 ISANDO 1600
 P.O. BOX 67
 SOUTH AFRICA
 TEL: +27 11 961 2000
 FAX: +27 11 961 2184/5

SAINT-GOBAIN ABRASIVOS, S.A.
 CTRA. DE GUIPÚZCOA, KM. 7,5
 E-31195 BERRIOPLANO (NAVARRA)
 SPAIN
 TEL: +34 948 306 000
 FAX: +34 948 306 042

SAINT GOBAIN ABRASIVES AB
 GÅRDSFOGDEVÄGEN 18A
 168 66 BROMMA • SVERIGE
 SWEDEN
 TEL: +46 8 580 881 00
 FAX: +46 8 580 881 30

SAINT-GOBAIN INOVATIF MALZEMELER VE
 ASINDIRICI SAN. TIC. AS.
 ALTAYÇEŞME MAH. ÇAMLI SOK. NO:21 ESAS
 OFISPARK KAT:9 34843
 MALTEPE, İSTANBUL • TURKEY
 TEL: 0090-216-217 12 50
 FAX: 0090-216-442 40 74

SAINT-GOBAIN ABRASIVES LTD.
 UNICORN HOUSE UNIT 1, AMISON CLOSE
 REDHILL BUSINESS PARK
 STAFFORD ST161WB
 UNITED KINGDOM
 TEL: +44 1785 279 553
 FAX: +44 1785 213 487



Saint-Gobain Abrasifs
 190 Rue J.F. Kennedy
 L-4930 Bascharage
 Grand Duche de Luxembourg
 Tel: +331 83717792
 Fax: +352 50 16 33
 no. vert (France) 0800 906 903

www.nortonabrasives.com/fr-fr